

การศึกษาเปรียบเทียบภวังคจิตของพุทธปรัชญาเถรวาทกับจิตใต้สำนึก
ของซิกมันด์ ฟรอยด์

A COMPARATIVE STUDY OF BHAVAṄGACITTA OF THERAVĀDA
BUDDHIST PHILOSOPHY AND SUBCONSCIOUS OF SIGMUND FREUD

พระบุญญฤทธิ รตินุชโร (นุชเทียน)

วิทยานิพนธ์นี้เป็นส่วนหนึ่งของการศึกษา
ตามหลักสูตรปริญญาพุทธศาสตรมหาบัณฑิต
สาขาวิชาปรัชญา
บัณฑิตวิทยาลัย
มหาวิทยาลัยมหาจุฬาลงกรณราชวิทยาลัย
วิทยาเขตเชียงใหม่
พุทธศักราช ๒๕๕๐

การศึกษาเปรียบเทียบวงจจิตของพุทธปรัชญาเถรวาทกับจิตใต้สำนึก
ของซิกมันด์ ฟรอยด์

พระบุญญฤทธิ รตินุชรโร (นุชเทียน)

วิทยานิพนธ์นี้เป็นส่วนหนึ่งของการศึกษา
ตามหลักสูตรปริญญาพุทธศาสตรมหาบัณฑิต
สาขาวิชาปรัชญา
บัณฑิตวิทยาลัย
มหาวิทยาลัยมหาจุฬาลงกรณราชวิทยาลัย
วิทยาเขตเชียงใหม่
พุทธศักราช ๒๕๕๐

(ลิขสิทธิ์เป็นของมหาวิทยาลัยมหาจุฬาลงกรณราชวิทยาลัย)

A COMPARATIVE STUDY OF BHAVAṄGACITTA OF THERAVĀDA
BUDDHIST PHILOSOPHY AND SUBCONSCIOUS OF SIGMUND FREUD

PHRA BOONYALID RATINDARO (NUCHTHIAN)

A Thesis Submitted in Partial Fulfillment of
The Requirement for the Degree of
Master of Arts
(Philosophy)

Graduate School
Mahachulalongkornrajavidyalaya University
Chiangmai Thailand

บัณฑิตวิทยาลัย มหาวิทยาลัยมหจุฬาลงกรณราชวิทยาลัย อนุมัติให้นับ
วิทยานิพนธ์ ฉบับนี้ เป็นส่วนหนึ่งของการศึกษาตามหลักสูตรปริญญาพุทธศาสตร
มหาบัณฑิต สาขาปรัชญา

.....

(พระศรีสิทธิมนี)

คณบดีบัณฑิตวิทยาลัย

คณะกรรมการตรวจสอบวิทยานิพนธ์.....ประธานกรรมการ

()

.....กรรมการ

(พระมหาณรงค์ กนฺตสีโล)

.....กรรมการ

(พระใบฎีกาเสน่ห์ ญาณเมธี)

.....กรรมการ

()

คณะกรรมการควบคุมวิทยานิพนธ์ พระมหาณรงค์ กนฺตสีโล ประธานกรรมการ

พระใบฎีกาเสน่ห์ ญาณเมธี กรรมการ

- วิทยานิพนธ์ : ศึกษาเปรียบเทียบภวังคจิตของพุทธปรัชญาเถรวาทกับจิตใต้สำนึก
ของซิกมันด์ ฟรอยด์
- ผู้วิจัย : พระบุญญฤทธิ์ รตินุชโร (นุชเทียน)
- ปริญญา : พุทธศาสตรมหาบัณฑิต (ปรัชญา)
- คณะกรรมการควบคุมวิทยานิพนธ์
- : พระมหาณรงค์ กนุดสีโล ป.ธ.๔, พธ.บ., M.A., Ph.D. (Phil.)
- : พระใบฎีกาเสน่ห์ ฉูณเมธี พธ.บ.(พุทธ.), M.A., Ph.D. (Phil.)
- วันสำเร็จการศึกษา :

บทคัดย่อ

วิทยานิพนธ์นี้มีจุดมุ่งหมายเพื่อการศึกษาเปรียบเทียบภวังคจิตของพุทธปรัชญาเถรวาทกับจิตใต้สำนึกของซิกมันด์ ฟรอยด์ โดยผู้วิจัยได้แบ่งประเด็นในการศึกษาออกเป็น ๖ ประการ คือ ๑) ความหมาย ๒) บ่อเกิด ๓) ภาวะทั่วไป ๔) กระบวนการรับรู้อารมณ์ ๕) กระบวนการเก็บสิ่งสมอารมณ์ ๖) การเปลี่ยนแปลงสู่พฤติกรรมผลการวิจัยมีข้อสรุปที่สำคัญคือ

๑) ความหมาย : ภวังคจิตมีความหมายที่กว้างขวางกว่าจิตใต้สำนึกที่ว่าเป็นองค์แห่งภพเพราะภวังคจิตเป็นนามธรรมไม่มีรูปร่าง มีการเกิดดับอยู่ในกระแสจิตตลอดเวลา และสามารถสืบต่อไปสู่ภพใหม่ได้ ส่วนจิตใต้สำนึกมีความหมายที่เป็นเพียงพลังงานทางจิตที่มีลักษณะเป็นรูปธรรมไม่สามารถสืบต่อไปยังภพใหม่ได้

๒) บ่อเกิด : ภวังคจิตมีบ่อเกิดจากกระแสจิตซึ่งโดยธรรมชาติในกระแสจิตมีธรรมชาติอยู่ ๒ ประการคือ (๑) วิถิจิต (๒) ภวังคจิต ดังนั้น ภวังคจิตเป็นส่วนหนึ่งของกระแสจิตหรือกล่าวอีกนัยหนึ่งคือ ภวังคจิตเป็นกระแสเดียวกับกระแสจิตก็ได้ แต่จิตใต้สำนึกมีบ่อเกิดมาจากประสาทสัมผัสหรือประสบการณ์แล้วนำไปสู่การเปลี่ยนแปลงเป็นพลังงานทางจิตหรือแรงขับอยู่ภายในบุคคล

๓) ภาวะทั่วไป : ภวังคจิตมีภาวะทั่วไปคือมีลักษณะที่เกิดขึ้นตั้งอยู่และดับไป เป็นนามธรรมและไม่มีรูปร่าง มีอยู่ ๓ ประเภท คือ (๑) อดีตภวังค์ (๒) ภวังคขณะ (๓) ภวังคปัจจุบัน ภาวะภวังคจิตทั้ง ๓ ประเภทมีหน้าที่ในการปฏิบัติสมาธิและจิตที่ว่าจะสืบต่อไปยังภพใหม่

ส่วนจิตใต้สำนึกเป็นพลังงานทางจิตมีอยู่ ๓ ระบบคือ ระบบอิด (Id) ระบบอีโอ (Ego) และระบบซูเปอร์อีโก้ (Super-Ego) ที่มีอิทธิพลในการผลักดันให้เกิดพฤติกรรมในบุคคล

๔) กระบวนการรับรู้อารมณ์ : ภาวะจิตมีกระบวนการรับรู้อารมณ์ จากกระแสจิตที่ เกิดดับอยู่ตลอดเวลาโดยที่กระแสจิตจะรับอารมณ์อยู่ ๒ ทางคือ (๑) ประสาทสัมผัสภายนอก (๒) อารมณ์ต่างๆที่เป็นนามธรรม จากนั้น ภาวะจิตก็จะรับอารมณ์ต่อจากกระแสจิต แล้วส่งต่อไปยังกระแสจิตซ้ำอีกเป็นเช่นนี้แบบสันตติ ส่วนจิตใต้สำนึกจะมีกระบวนการรับอารมณ์จากประสาทสัมผัสภายนอกเท่านั้นแล้วเปลี่ยนแปลงมาอยู่ในรูปของพลังงานทางจิต เป็นพลังงานที่คงที่อยู่ภายใน

๕) กระบวนการเก็บสิ่งสมอารมณ์ : ภาวะจิตเมื่อรับอารมณ์จากกระแสจิตแล้ว ก็จะเข้าสู่กระบวนการเก็บสิ่งสมอารมณ์โดยผ่านภาวะจิต ๓ ดวงคือ (๑) อดีตภวังค์ (๒) ภาวะกมลนะ (๓) ภาวะคุปัจเฉตะ ที่มีลักษณะและหน้าที่สัมพันธ์กันในกระบวนการเก็บสิ่งสมอารมณ์ ส่วนจิตใต้สำนึกรับอารมณ์จากประสาทสัมผัสภายนอกเข้าสู่กระบวนการเก็บสิ่งสมอารมณ์โดยผ่านรูปของพลังงานทางจิตมีอยู่ ๓ ระบบคือ ระบบอิด ระบบอีโก้และระบบซูเปอร์อีโก้ จะเก็บกอดสิ่งสมภายในจิตใต้สำนึก

๖) การเปลี่ยนแปลงสู่พฤติกรรม: ภาวะจิตมีการเปลี่ยนแปลงสู่พฤติกรรมจากการเก็บสิ่งสมอารมณ์ในกระแสจิตเพื่อจะแสดงพฤติกรรมต่างๆในกระแสจิต โดยขึ้นอยู่กับว่าอารมณ์ที่เก็บสิ่งสมมีเจตนามากหรือน้อยเพียงใด หากสิ่งที่เก็บสิ่งสมมีเจตนามากก็จะแสดงพฤติกรรมออกมาให้เห็นได้อย่างชัดเจน เช่น พฤติกรรมของภาวะจิตที่เห็นกันทั่วไปในตอนทีบุคคลใกล้จะหมดอายุขัย (ตาย) คือ (๑) กรรมอารมณ์ (๒) กรรมนิมิตอารมณ์ (๓) คตินิมิตอารมณ์ เป็นต้น ส่วนจิตใต้สำนึกจะมีการแสดงพฤติกรรมออกมาจากพลังงานทางจิตที่เก็บกอดสิ่งสมไว้ในจิตใต้สำนึก แต่จะขึ้นอยู่กับว่าอารมณ์ที่เก็บสิ่งสมมีเจตนามากหรือน้อยเพียงใด ถ้ามีเจตนามากก็จะมีแรงผลักดันให้เกิดพฤติกรรมออกมาให้เห็นชัดเช่นเดียวกับภาวะจิต

ดังนั้น จะเห็นว่าภาวะจิตในพุทธปรัชญาเถรวาทมีความสำคัญที่ลึกซึ้งกว้างขวางกว่าจิตใต้สำนึกซึ่งอาจจะพิสูจน์ได้จากตนเองและประสบการณ์ต่างๆ ที่พบเห็นในชีวิตประจำวันโดยที่ภาวะจิตในกระแสจิตนี้ สามารถทำให้บุคคลนำไปพัฒนาและปรับเปลี่ยนพฤติกรรมเพื่อยกระดับจิตให้สูงไปในทางที่พ้นโลกเป็นอยู่ในปัจจุบันได้ด้วยศีลสมาธิ ปัญญา และรวมถึงจิตใต้สำนึกที่เป็นพลังงานทางจิต ในบุคคลเพื่อการดำรงชีวิตประจำวันเพื่อให้เกิดมีความสุขได้

Thesis Title : A Comparative Study of Bhavaṅcitta of Theravāda Buddhist
Philosophy and Subconscious of Sigmund Freud

Rerearcher : Phraboonyarid Ratindharo (Nuchthain)

Degree : Master of Arts (Philosophy)

Thesis Supervisory Committee

: Phramaha Narong Kantasīlo Pali IV, B.A., M.A., Ph.D. (Phil.)

: Phra Bidika Sane Ñānamedhī B.A.(Buddhist)., M.A., Ph.D. (Phil.)

Date of Graduation :

ABSTRACT

The aim of this Thesis is to comparatively study of Bhavaṅcitta of Theravāda Buddhist philosophy and Subconscious of Sigmund Freud in six topics, namely ; 1) their definiton 2) their originaltion 3) their general and condition 4) theirprocess of receiving emotion 5) their process of collection of emotion 6) their change of the behaviours in manifestation.

The results of this reseach are as follows :

1) definition : Bhavaṅcitta has the comprehend definition more than the Subconscious the to Bhavaṅcitta stans behide then by rebirth and an abstract concept in the current of mind all the time. But Subconscious means the Psychic Energy and which is concrete can not stan behide then by rebirth.

2) Originaltion: Bhavaṅcitta has the original of born inside current of mind. There are two kinds of original nature : (1) Vithīcitta (2) Bhavaṅcitta. Then by Bhavaṅcitta is the partial in the current of mind. But Subconscious has the original of born from the experiences external stimuli and change to become Psychic Energy or creative drive in the intrapersonal.

3) General condition : Bhavaṅcitta has the general conditios are arising, establishing extinguishing all the time and abstract. There are three kinds of Bhavaṅcitta : (1) Atita Bhavaṅga (2) Bhavaṅga Calana (3) Bhavaṅga Paccheda. These three kinds

of Bhavañcitta two have function : Patisandhi (rebirth consciousness) and cuti (dead). Then the pass round to rebirth. But subconscious is Psychic Energy. There are three systems of energy : (1) Id (2) Ego (3) Super-Ego. This is energy can creative drive inside the personal and manifestation at the present.

4) Process of receiving emotion : Bhavañcitta has process of receiving emotion from the current of mind when contacting with the external and internal objects. Then the Bhavañcitta will receive information of emotion and subsequently emotion to the current of mind. But Subconscious has process of receiving emotion from experience only in the external stimuli, and the changing into the Psychic Energy for reserving emotion into the subconscious.

5) Process of reserving emotion: When the Bhavañcitta receives emotion from the current of mind therefore Bhavañcitta will be have the process of reserving emotion by the pass three Bhavañcitta are : (1) Atita Bhavañga (2) Bhavañga Calana (3) Bhavañga Paccheda. And ready to bring into the current of mind again. But Subconscious has process of reserving emotion from the experience in external stimuli. After that Subconscious to change become Psychic Energy through the systemes of Id, Ego and Super-ego.

6) Change of the behaviours in manifestation : Bhavañcitta has to change the behaviours in manifestation from reserving emotion into current of mind and ready to bring the information of emotion up to the current of mind in the continuance. But the reserve emotion is dependent intention of Bhavañcitta fore example there are personal three symptoms in near the dead of behaviours are : (1) Karmma emotion (2) Nimita emotion (3) Gatinimit emotion. But Subconscious has behaviour from the Psychic Energy. By the Psychic emotion to reserve inside subconscious and behaviours are dependent intention too.

Then in conclusion is Bhavañcitta of Theravada Buddhist philosophy has deeb significance more than the Subconscious and a person can prove with ourself in the daily at the present. And this Bhavañcitta into the current of mind can bring the personal to development and adjust of the behaviour to get up the highest



of mind example Liberation at the present moment with the morality concentration and wisdom Subconscious has Psychic Energy in the personal for adapting into practice in daily life for driving to happiness.

กิตติกรรมประกาศ

วิทยานิพนธ์นี้สำเร็จด้วยดีเพราะความกรุณาของบุคคลที่ให้ความช่วยเหลือและแนะนำชีวิตขอระบุนามเพื่อเป็นการแสดงความขอบพระคุณเป็นอย่างสูงในที่นี้ด้วย คือ พระมหาณรงค์ กนฺตสีโล และ พระใบฎีกาเสนห์ ญาณเมธี อาจารย์ที่ปรึกษาที่ช่วยเหลือให้คำแนะนำ และแก้ไขปรับปรุงวิทยานิพนธ์ด้วยความเมตตาเป็นอย่างสูง

ขอขอบคุณ พระอธิการบริรักษ์ โอภาโส พระเกียรติณรงค์ กิตฺติวฑฺฒโน และ คุณโยมประเทือง มธุรมน ตลอดจนเพื่อนนิสิตปริญญาโท รุ่นที่ ๕ ทุกคนที่เป็นกำลังใจผลักดันและอุดหนุนอุปการณณ์จนทำให้งานวิทยานิพนธ์เล่มนี้สำเร็จตามเป้าหมาย

ขอขอบคุณเจ้าหน้าที่ห้องสมุดของมหาวิทยาลัยมหจุฬาลงกรณราชวิทยาลัย วิทยาเขตเชียงใหม่ มหาวิทยาลัยเชียงใหม่และเจ้าหน้าที่ศูนย์บัณฑิตศึกษา วิทยาเขตเชียงใหม่ ทุกคน สุดท้ายนี้ ข้าพเจ้าขออุทิศความเพียรนี้ให้เป็นบรรณาการแก่คุณครูอุปัชฌาย์อาจารย์ และคุณพ่อวาล คุณแม่ทองคำ นุชเทียน (ที่ล่วงลับไปแล้ว) ซึ่งมีพระคุณแก่ผู้วิจัยเป็นล้นพ้น ตลอดทั้งญาติโยมผู้มีอุปการคุณทุกๆ ท่าน

พระบุญญฤทธิ์ รตินุชโร

๒๖ กุมภาพันธ์ ๒๕๕๐

สารบัญ

เรื่อง	หน้า
บทคัดย่อภาษาไทย	(-)
บทคัดย่อภาษาอังกฤษ	(-)
กิตติกรรมประกาศ	(-)
สารบัญ	(-)
บทที่ ๑ บทนำ	
๑.๑ ความเป็นมาและความสำคัญของปัญหา	๑
๑.๒ วัตถุประสงค์ของการวิจัย	๖
๑.๓ ปัญหาที่ต้องการทราบ	๖
๑.๔ คำจำกัดความของศัพท์ที่ใช้ในการวิจัย	๖
๑.๕ ทบทวนเอกสารและงานวิจัยที่เกี่ยวข้อง	๗
๑.๖ ขอบเขตของการวิจัย	๑๐
๑.๗ วิธีการดำเนินการวิจัย	๑๐
๑.๘ ประโยชน์ที่คาดว่าจะได้รับการวิจัย	๑๑
บทที่ ๒ ภาวังกจิตของพุทธปรัชญาเถรวาท	
๒.๑ ความเข้าใจเรื่องภาวังกจิต	๑๒

๒.๒ ความหมายของภวังคจิต	๑๕
๒.๓ บ่อเกิดของภวังคจิต	๒๓
๒.๔ ภาวะทั่วไปของภวังคจิต	๒๗
๒.๕ กระบวนการรับรู้อารมณ์ของภวังคจิต	๓๐
๒.๖ กระบวนการเก็บสังขมของภวังคจิต	๓๗
๒.๗ การเปลี่ยนแปลงสู่พฤติกรรมที่แสดงออกของภวังคจิต	๔๑
บทที่ ๓ จิตใต้สำนึกของซิกมันด์ ฟรอยด์	
๓.๑ ความเข้าใจเรื่องจิตใต้สำนึก	๔๖
๓.๒ ความหมายของจิตใต้สำนึก	๕๓
๓.๓ บ่อเกิดของจิตใต้สำนึก	๕๕
๓.๔ ภาวะทั่วไปของจิตใต้สำนึก	๖๑
๓.๕ กระบวนการรับรู้อารมณ์ของจิตใต้สำนึก	๖๘
๓.๖ กระบวนการเก็บสังขมของจิตใต้สำนึก	๗๕
๓.๗ การเปลี่ยนแปลงสู่พฤติกรรมที่แสดงออกของจิตใต้สำนึก	๗๕
บทที่ ๔ เปรียบเทียบภวังคจิตของพุทธปรัชญาเถรวาทกับจิตใต้สำนึกของ	
ซิกมันด์ ฟรอยด์	

๔.๑ ความหมายของภวังคจิตและจิตใต้สำนึก	๘๕
๔.๒ บ่อเกิดของภวังคจิตและจิตใต้สำนึก	๙๑
๔.๓ ภาวะทั่วไปของภวังคจิตและจิตใต้สำนึก	๙๕
๔.๔ กระบวนการรับรู้อารมณ์ของภวังคจิตและจิตใต้สำนึก	๑๐๐
๔.๕ กระบวนการเก็บสั่งสมของภวังคจิตและจิตใต้สำนึก	๑๐๒
๔.๖ การเปลี่ยนแปลงสู่พฤติกรรมที่แสดงออกของภวังคจิตและจิตใต้สำนึก	๑๑๐
บทที่ ๕ สรุปผลการวิจัยและข้อเสนอแนะ	
๕.๑ สรุปผลการวิจัย	๑๒๐
๕.๒ ข้อเสนอแนะ	๑๓๑
บรรณานุกรม	๑๓๒
ประวัติผู้วิจัย	

บทที่ ๑ บทนำ

๑. ความเป็นมาและความสำคัญของปัญหา

พุทธปรัชญาเถรวาทถือว่าสิ่งมีชีวิตเช่นมนุษย์ ร่างกายกับจิตเป็นสิ่งคู่กันและอิงอาศัยซึ่งกันและกัน โดยขาดอย่างใดอย่างหนึ่งไม่ได้ ระหว่างร่างกายกับจิตนี้ พุทธปรัชญาเถรวาทจะให้ความสำคัญจิตเป็นอย่างยิ่ง แต่ก็มีได้หมายความว่าร่างกายไม่มีความสำคัญเพราะร่างกายมีความสำคัญในฐานะเป็นที่อาศัยของจิต พฤติกรรมต่างๆทางกายขึ้นอยู่กับกัณฑ์การตั้งการของจิต จิตเป็นนามธรรมที่สามารถควบคุมร่างกายที่เป็นรูปธรรมทำกิจกรรมต่างๆ จิตต้องอาศัยร่างกาย เช่นเดียวกันร่างกายก็ต้องอาศัยจิตเพื่อดำรงชีวิตอยู่ แต่จิตมีคุณสมบัติพิเศษสามารถเก็บสิ่งที่ผ่านมาแล้วเป็นอารมณ์เพื่อแสดงออกภายหลังได้อย่างน่าอัศจรรย์

พุทธปรัชญาเถรวาทถือว่าจิตเป็นปรมาัตถธรรมอย่างหนึ่งในปรมาัตถธรรม ๔ อย่างคือ จิต เจตสิก รูป และ นิพพาน ที่กล่าวว่าจิตเป็นปรมาัตถธรรมก็เพราะว่าเป็นภาวะธรรมที่เป็นนามธรรมซึ่งมีอยู่จริง ลักษณะสำคัญของจิตคือการรับรู้อารมณ์ จิตนี้เรียกอีกอย่างหนึ่งว่าวิญญาณ ดังพระพุทธเจ้าตรัสว่า “ดูก่อนภิกษุทั้งหลาย วิญญาณคืออะไร ดูก่อนภิกษุทั้งหลาย วิญญาณมี ๖ กลุ่ม คือ จักขุวิญญาณ โสตวิญญาณ ฆานาวิญญาณ ชิวหาวิญญาณ กายวิญญาณ มโนวิญญาณ ”^๑ วิญญาณในที่นี้คือ จิต และมีอีกหลายชื่อที่เป็นไวพจน์ของจิต เช่น มโน หทัย มานัส ปันชระ มนายตนะ มนินทรีย์ วิญญาณ วิญญาณขันธ และ วิญญาณธาตุ^๒ จิตเป็นธรรมชาติที่รับรู้อารมณ์ในลักษณะของการเห็นรูปทางตา การได้ยินทางหู การได้กลิ่นทางจมูก การรับรู้รสทางลิ้น การรับรู้สัมผัสหรือการกระทบทางกาย และในลักษณะของการคิดหรือรู้แจ้งธรรมารมณ์ทางใจตามทรรศนะของพุทธปรัชญาเถรวาทถือว่าจิตเป็นสิ่งที่เกิดดับอยู่ตลอดเวลา หรือเกิดดับอยู่ทุกขณะ กล่าวอีกนัยหนึ่งคือจิตจะ

^๑ สนิท ศรีสำแดง, **ปรัชญาเถรวาท**, (กรุงเทพฯ : มหาจุฬาลงกรณราชวิทยาลัย, ๒๕๓๕),

หน้า ๑๖๒.

^๒ บุญมี เมธานุกร และ วรณสิทธิ์ ไวกะเสรี, **คู่มือการศึกษาพระอภิธรรมมัตถสังคหะปริเฉทที่ ๑**, (กรุงเทพฯ : โรงพิมพ์สุทธินิสารการพิมพ์, ๒๕๓๒), หน้า ๒๗.

เกิดขึ้น ตั้งอยู่ ดับไป อยู่ตลอดเวลาไม่ว่าจะเป็นเวลาหลับหรือตื่น ลักษณะนามของจิต เรียกว่า ดวง เรียกว่า จิต มีลักษณะเกิดดับเป็นขณะ จิตดวงเก่าดับไปแล้วเป็นเหตุปัจจัยให้จิตดวงใหม่เกิดขึ้นสืบต่อไป จิตดวงใหม่ที่เกิดขึ้นสืบต่อจากจิตดวงเก่าก็ดำรงอยู่ชั่วขณะหนึ่งแล้วก็ดับพร้อมกับทำหน้าที่เป็นเหตุปัจจัยให้จิตดวงใหม่เกิดขึ้น เพราะฉะนั้นจิตดวงหนึ่งเป็นเหตุให้จิตดวงอื่นสืบต่อและเป็นผลที่สืบทอดจากจิตดวงอื่นอยู่ในตัว จิตของมนุษย์จึงมีลักษณะเกิดดับสืบต่อสัมพันธ์กันดุจลูกโซ่ จึงกล่าวได้ว่ากระแสของจิต คือกระแสของชีวิต พุทธปรัชญาเถรวาทถือว่ากระแสของจิตไม่ปรากฏจุดเริ่มต้น คือเราไม่สามารถสาวไปรู้ได้ว่ากระแสธรรมชาติของจิตซึ่งเป็นส่วนหนึ่งของเรามีจุดเริ่มต้นเมื่อใด เพราะเหตุว่าจิตจะเกิดดับตลอดเวลา จากนั้นกระแสจิตมีการห่วงอารมณ์เพื่อเข้าสู่ภวังค์ก็เป็นการสิ้นสุดวิถิจิต และสิ้นสุดของอารมณ์ อารมณ์ใหม่ที่เกิดขึ้นมานั้นก็ดับลงพร้อมกับสิ้นสุดวิถิจิตพอดี จะเห็นได้ว่าภวังคจิตเป็นจิตที่ทำหน้าที่เกิดดับสืบเนื่องเป็นพื้นฐานสภาพชีวิตในระดับใดระดับหนึ่ง คือเป็นองค์ของภพ (ภวังคะ = ภว + องค์) ในขณะที่บุคคลหลับสนิท (ไม่รู้สึกรู้ตัว) หรือ สลบ (สิ้นสติ) รวมทั้งพฤติกรรมประจำวัน ภวังคจิตก็เป็นตัวหนุนสำคัญ จิตที่ทำหน้าที่ภวังคจิตนี้เกิดดับสืบเนื่องกันไปไม่หยุด ดังนั้น ภวังคจิตเป็นแหล่งเก็บสะสมพลังชีวิตของบุคคลที่ผ่าน มา และปล่อยออกสู่วิถิจิต คือเมื่อกายแตกดับ ภวังคจิตจะทำหน้าที่จุติจิต (ดับ) และปฏิสนธิจิต (เกิด) รวมถึงเป็นตัวกำหนดพื้นฐานของความเป็นอยู่ในภพนั้นๆ ก่อนจะขึ้นสู่นอกวิถิจิตต่อไป จิตจึงเป็นสิ่งสำคัญของชีวิตตั้งแต่การเริ่มต้นชีวิตจนถึงหมดอายุขัย ดังที่พระพุทธเจ้าตรัสไว้ในสังยุตตนิกายว่า “โลกมีจิตย่อมนำไป มีจิตย่อมนำไป โลกทั้งหมดเป็นไปตามอำนาจธรรมอันหนึ่งคือ จิต” ^๓ ดังนั้นภวังคจิตเหมือนเป็นแหล่งเก็บสะสมพลังชีวิตของบุคคลที่ผ่านมาแล้วและปลดปล่อยสู่วิถิจิตเพื่อจะผลักดันให้เกิดพฤติกรรมต่อไป

ในทศวรรษปรัชญาทางตะวันตกได้มีการพัฒนาความรู้ทางจิตมาตั้งแต่ยุคโบราณจนถึงยุคปัจจุบัน ชิกมันด์ ฟรอยด์ ก็เป็นบุคคลหนึ่งที่น่าสนใจทางจิตมาประยุกต์ใช้เป็นจิตศาสตร์แผนใหม่ขึ้นมาและเรียกระบบใหม่นี้ว่า “จิตวิเคราะห์” ^๔ ฟรอยด์ เป็นนักจิตวิทยาในการแพทย์ และเป็นบิดาแห่งจิตศาสตร์ คำว่าจิตศาสตร์ คือระบบการศึกษาสภาพจิตที่มีการทำงานร่วมกับจิตได้สำนึกที่ถูกเก็บกดไว้ใน

^๓ นางสมถวิล ธนวิทยาพล, “ศึกษาวิเคราะห์ความคิดเรื่องจิตในพระสูตรต้นตปิฎก”, วิทยานิพนธ์อักษรศาสตรมหาบัณฑิต, (บัณฑิตวิทยาลัย จุฬาลงกรณ์มหาวิทยาลัย, ๒๕๒๘), หน้า ๓๐.

^๔ ศักดิ์ บวร, ฟรอยด์ บิดาแห่งจิตศาสตร์, (กรุงเทพฯ : สำนักพิมพ์สมิต, ๒๕๕๓), หน้า ๘.

อดีตและปลดปล่อยอย่างอิสระ ซิกมันด์ ฟรอยด์ (Sigmund Freud, 1856 - 1939) เป็นแพทย์ชาวออสเตรียน เชื่อสายวิวัฒนาการได้พบว่าจิตใต้สำนึกมีบทบาทสำคัญยิ่งต่อพฤติกรรมของบุคคล ซึ่งฟรอยด์ได้วิเคราะห์และอธิบายความเป็นมาของภาวะจิตโดยมุ่งเน้นที่ภาวะจิตใต้สำนึก (Subconscious Mind) เรียกจิตใต้สำนึกว่า “สภาวะเก็บกด” หรือพลังที่เลื่อนไหลอยู่ลึกๆภายในนั้นคือจิตใต้สำนึกที่เก็บสะสมข้อมูลต่างๆที่เราไม่รู้ในขณะนั้น แต่ถ้ามีการทบทวนข้อมูลต่างๆก็สามารถเรียกข้อมูลเหล่านั้นออกมาได้ ฟรอยด์เปรียบเทียบจิตใต้สำนึกเหมือนห้องใต้ดินหรือห้องใต้หลังคาที่มีข้อมูลอยู่ภายในนั้นหรือเหมือนภูเขาน้ำแข็งที่อยู่ใต้ผิวน้ำ นั้นหมายความว่าจิตใต้สำนึกเป็นตัวเก็บสะสมข้อมูลที่ผ่านมาแล้วและเมื่อมีสภาพที่เหมาะสมหรือถูกกระตุ้นก็จะแสดงพฤติกรรมที่เคยสั่งสมออกมา ซึ่งถ้าจะเปรียบเทียบจิตใต้สำนึกของฟรอยด์ก็คล้ายกับภวังคจิตของพุทธปรัชญาเถรวาท แต่มีความแตกต่างกันในแง่ของบทบาทหน้าที่ และลักษณะการทำงาน โดยที่จิตใต้สำนึกมีลักษณะการทำงาน คือจิตใต้สำนึกมีลักษณะจิตที่ถูกเก็บกดไว้เป็นเวลานานไม่มีวันหายไปไหนรอเวลาที่ จะแสดงออกมาเมื่อถูกกระตุ้นหรือมีสภาพที่เหมาะสม ส่วนภวังคจิตจะเก็บอารมณ์ที่มาระทบแล้วกดดับลงเพื่อสืบต่อไปยังหน้าที่ของวิจิตรที่มีหน้าที่รับอารมณ์ต่างๆต่อกันไป

ในงานวิจัยนี้ผู้วิจัยจะมุ่งศึกษาภวังคจิตของพุทธปรัชญาเถรวาทกับจิตใต้สำนึกของซิกมันด์ ฟรอยด์ เกี่ยวกับกระบวนการทำงานของจิตสั่งสมหรือเก็บข้อมูลในภาวะต่างๆ และเปรียบเทียบความคล้ายกัน และความแตกต่างกันระหว่างภวังคจิตของพุทธปรัชญาเถรวาทกับจิตใต้สำนึกของฟรอยด์เกี่ยวกับความหมาย บ่อเกิด ภาวะทั่วไป กระบวนการรับรู้ อารมณ์ กระบวนการเก็บสั่งสม และการเปลี่ยนแปลงสู่พฤติกรรมต่างๆ อันเป็นจุดแห่งพลังชีวิตเพื่อให้เกิดความกระจ่างชัดต่อไป

๒. วัตถุประสงค์ของการวิจัย

๒.๑) เพื่อศึกษาทฤษฎีเกี่ยวกับภวังคจิตของพุทธปรัชญาเถรวาท และจิตใต้สำนึกของซิกมันด์ ฟรอยด์

๒.๒) เพื่อศึกษาเปรียบเทียบภวังคจิตของพุทธปรัชญาเถรวาท และจิตใต้สำนึกของซิกมันด์ ฟรอยด์ ตามกรอบแนวคิดเกี่ยวกับ ความหมาย บ่อเกิด ภาวะทั่วไป กระบวนการรับรู้ อารมณ์ กระบวนการเก็บสั่งสม และการเปลี่ยนแปลงสู่พฤติกรรม

๓. ปัญหาที่ต้องการทราบ

ในการวิจัยนี้ผู้ศึกษาวิจัยต้องการทราบปัญหาดังต่อไปนี้

๓.๑) สาระตลเกี่ยวกับภวังคจิตของพุทธปรัชญาเถรวาท และจิตใต้สำนึกของซิกมันด์ ฟรอยด์

๓.๒) ความคล้ายกัน และแตกต่างกันระหว่างทรรสนะภวังคจิตของพุทธปรัชญาเถรวาทกับจิตใต้สำนึกของซิกมันด์ ฟรอยด์ เกี่ยวกับ ความหมาย บ่อเกิด ภาวะทั่วไป กระบวนการรับรู้อารมณ์ กระบวนการเก็บสังขม และการเปลี่ยนแปลงสู่พฤติกรรม

๔. คำจำกัดความของศัพท์ที่ใช้ในการวิจัย

ภวังคจิต (Life Continuum) หมายถึง เป็นชื่อเรียกจิตขณะหนึ่งในจำนวน ๑๗ ขณะ ภวังคจิต คือปกติจิตมีธรรมชาติเป็นอภัยกถุมิมบทบาทสำคัญ คือเป็นฐานแห่งองค์ภพชาติหรือเก็บสังขมสันดาน กล่าวอีกนัยหนึ่งคือจิตที่ไม่ได้ขึ้นวิธึรับอารมณ์ แต่เกิดดับอยู่ตลอดเวลา มีหน้าที่รักษาปัจจุบันรูปนามให้คงอยู่ไปจนถึงอายุขัย เช่น ขณะที่นอนหลับสนิทและไม่ฝัน เป็นต้น และรวบรวมกรรม (การกระทำ) ที่ยังไม่ได้ให้ผลเก็บไว้แฝงอยู่ในภวังคจิตและปล่อยสู่วิถีจิตต่อไป^๕

จิตใต้สำนึก (Subconscious) หมายถึง ภาวะของจิตที่ไม่อาจรู้สึกได้เพราะอยู่ในส่วนของจิตหรือความรู้สึกนึกคิดหรืออุปนิสัยใจคอที่ฝังอยู่ในส่วนของจิตมาแต่เกิด [คำว่าจิตใต้สำนึกนี้เป็นศัพท์ที่นักจิตวิทยารุ่นใหม่นิยมใช้กัน]

จิตไร้สำนึก (Unconscious) หมายถึงความคิด ความรู้สึก และแรงผลักดันซึ่งถูกกดเก็บไว้ในจิตใจโดยไม่รู้ตัว แม้จะพยายามนึกอย่างไรก็ตามก็ไม่ออก [ฟรอยด์มักใช้คำจิตไร้สำนึกมากกว่าจิตใต้สำนึก และนักจิตวิเคราะห์หรือสาธุศิษย์ของฟรอยด์ทั้งยุคเก่าและยุคใหม่ มักใช้คำว่าจิตไร้สำนึกมากกว่าจิตใต้สำนึก แต่โดยความหมายแล้วจิตไร้สำนึก เหมือนกับจิตใต้สำนึก]

จิตสำนึก (Conscious) หมายถึง ภาวะที่จิตตื่น และรู้ตัวสามารถตอบสนองต่อสิ่งเร้าจากประสาทสัมผัสทั้ง ๖ คือ รูป เสียง กลิ่น รส สิ่งสัมผัสได้ทางกาย และธรรมมารมณ์อยู่ตลอดเวลา

^๕ พระมหาสมจินต์ สมมาปญโญ, พุทธปรัชญา สาระและพัฒนาการ, หน้า ๒๒๓.

จิตกึ่งสำนึก (Semi - Conscious) หรือจิตก่อนสำนึก (The Preconscious)

หมายถึง เป็นกระบวนการทางจิตที่มีได้อยู่ในระดับจิตสำนึก คือภาวะจิตไม่ค่อยรู้สึกรู้ตัวเมื่อปลุก อาจรู้สึกรู้ตัวดีขึ้นแต่ไม่รู้ตัวเต็มที่และพร้อมที่คืนสู่ระดับจิตนี้ได้โดยอาศัยความพยายามเพียงเล็กน้อย

๕. ทบทวนเอกสารและงานวิจัยที่เกี่ยวข้อง

๕.๑ เอกสาร

๑) William S. Waldron กล่าวถึงจิตใต้สำนึก (Unconscious) เป็นจิตที่มีความรู้ความรู้สึกได้ว่าจิตมีการเคลื่อนไหว และมีความแตกต่างในมิติของกระบวนการเรียกว่า จิตใต้สำนึก ที่เป็นรากฐานในการเก็บหรือคล้ายบ้านของวิญญาณจากกระบวนการของวิญญาณที่รับรู้ความรู้สึก จิตใต้สำนึกในทางพระพุทธศาสนาไม่ใช่อยู่ในสุญญากาศ แต่เป็นที่มีการขับเคลื่อนไปอย่างมีเป้าหมายมีเหตุผล และปรากฏขึ้นเมื่อมีสิ่งภายนอกมากระทบ โดยสรุปแล้วเป็นการสังสมกรรม และความบริสุทธิ์มิได้เมื่อเข้าถึงธรรมชาติโดยตัวมันเอง^๖

๒) ศักดิ์ บวร ในหนังสือฟรอยด์บิดาจิตศาสตร์ เนื้อหากล่าวถึงจิตวิเคราะห์ เกี่ยวกับการเก็บกดส่งผลให้เกิดอาการจิตประสาทล้วนมีมูลเหตุมาจากประสบการณ์ทางเพศ และประสบการณ์ที่ได้รับมาจากเด็ก ประสบการณ์ดังกล่าวถูกเก็บกดไว้นานจนซึมลงสู่จิตใต้สำนึก และปรากฏออกมาเมื่อถูกกระตุ้นหรือมีภาวะเหมาะสม และฟรอยด์กล่าวว่าความทรงจำที่สั่งสมอยู่ในจิตใต้สำนึกซึ่งจะปรากฏให้เห็นในความฝันและจินตนาการ ฟรอยด์ได้กล่าวสรุปว่าจิตของคนมีสามสถานะคือ ๑) จิตรู้สำนึก ๒) จิตใต้สำนึก ๓) จิตกึ่งสำนึก และเปรียบเทียบจิตใต้สำนึกเหมือนห้องใต้ถุนหรือห้องใต้หลังคาที่จำเป็นต้องใช้บันไดปีนเพื่อให้ได้ข้อมูลที่มีอยู่^๗

๓) ศรีเรือน แก้วกังวาน ในหนังสือทฤษฎีจิตนิยมบุคลิกภาพ เนื้อหาโดยย่อ กล่าวถึงแนวคิดของฟรอยด์เกี่ยวกับจิตใต้สำนึก โดยเขาเปรียบเทียบจิตมนุษย์มีสภาพคล้ายภูเขาน้ำแข็งที่ลอยอยู่ในมหาสมุทรส่วนที่อยู่ใต้ผิวน้ำคือจิตใต้สำนึกที่มีการสะสมองค์ประกอบของจิตไว้มากมายมีกลไกทางจิตหลายประเภทด้วยกัน เช่น แรงจูงใจ อารมณ์ที่

^๖ William S. Waldron, The Buddhist unconscious: The Alayavijñāna in the context of Indian Buddhist Thought, (Chennai : India, ๒๐๐๓), p10.

^๗ ศักดิ์ บวร, ฟรอยด์บิดาแห่งจิตศาสตร์, หน้า ๓.

เก็บกด ความรู้สึกนึกคิด เป็นต้น พลังจิตได้สำนึกมีอิทธิพลเหนือจิตสำนึกเมื่อถูกกระตุ้นเตือนให้ปฏิบัติพฤติกรรมประจำวันต่างๆไป จิตได้สำนึกเป็นภาคสะสมประสบการณ์ในอดีตไว้มากมาย ถูกบีบอัด เก็บกด เมื่อได้จังหวะเหมาะสมสำหรับสนองต่อสิ่งเร้าอันยังไม่ได้ทำหรือทำไม่ได้ในภาวะปกติ เช่น ประเพณี ไม่ยอมรับว่าถูกต้อง และกฎหมายห้าม เป็นต้น พลังจิตได้สำนึกมีหลายระดับ บางอย่างอยู่ในระดับต้น บางอย่างอยู่ระดับลึก และแตกต่างกันแง่ของพลังเข้มข้น หรืออ่อนของการขับเคลื่อนด้วยจากข้อมูลต่างๆเหล่านี้แต่ละคนแตกต่างกัน ในรูปของจิตได้สำนึก ^๔

๔) สุจินต์ บริหารวนเขตต์ ในหนังสือปรมัตตธรรมสังเขป จิตตสังเขปและภาคผนวก เนื้อหาโดยย่อกล่าวถึงพระอภิธรรมในเรื่องจิตปรมัตต์คือ จิตทั้งหมด ๘๕ ประเภท หรือ ๑๒๑ ประเภท (โดยพิเศษ) และเจตสิกทั้งหมด ๕๒ ประเภทที่ทำงานร่วมกับจิต รวมทั้งให้ความหมายของภวังคจิตว่า ภวังคกิจ คือกิจดำรงภพชาติ จิตที่ทำภวังคจิต ได้แก่ วิกากจิต ๑๕ ดวง คือวิกากจิตประเภทได้ทำปฏิสนธิจิต วิกากจิตประเภทเดียวกันนั้นก็เกิดขึ้นทำให้ภวังคจิตเกิดต่อจากปฏิสนธิจิตที่ดับไปแล้ว จนกว่าวิถิจิตจะเกิดขึ้นทางทวารหนึ่ง และเมื่อวิถิจิตทางทวารนั้นดับไปแล้ว ภวังคจิตก็เกิดสืบต่อทุกครั้งจนกว่าจะจุติ (ตาย) และเนื้อหายังถึงกล่าวถึงนิพพานที่มีจิตเป็นธรรมไม่มีกิเลส ดับทุกข์ ไม่มีปัจจัยปรุงแต่งให้เกิดขึ้น ดังนั้นนิพพานจึงมีจิตที่ไม่เกิดดับ ^๕

๕) ระวี ภาวิไล ในหนังสืออภิธรรมสำหรับคนรุ่นใหม่ เนื้อหาโดยย่อกล่าวถึงพระอภิธรรม และวิเคราะห์โลก และชีวิตตามแบบอภิธรรม ได้กล่าวถึง ภวังคจิต ว่า เป็นจิตทำหน้าที่เกิดดับสืบเนื่องเป็นพื้นฐานสภาพชีวิตในระดับหนึ่ง คือเป็นองค์ภพในขณะที่บุคคลหลับสนิทหรือหมดสติ จิตที่ทำหน้าที่ภวังคจิตจะเกิดดับสืบเนื่องกันไม่หยุด และอีกความหมายหนึ่งคือ เป็นองค์ของภพ หมายความว่า เป็นจิตที่เกิดดับสืบเนื่องกำหนดพื้นฐานของความเป็นอยู่ในภพนั้นนอกวิถิจิตของจิต สรุปลแล้วอภิธรรมเรียกว่าธรรมชาติโลกและชีวิตคือจิตรู้อารมณ์ (จิต หมายถึง ธรรมชาติฝ่ายรู้ และอารมณ์คือธรรมชาติฝ่ายที่ถูกรู้) ^๖

^๔ ศรีเรือน แก้วกังวาน, **ทฤษฎีจิตวิทยาบุคลิกภาพ**, (กรุงเทพฯ : สำนักพิมพ์หมอชาวบ้าน, ๒๕๔๔), หน้า ๑๓.

^๕ สุจินต์ บริหารวนเขตต์, **ปรมัตตธรรมจิตตสังเขปและภาคผนวก**, (กรุงเทพฯ : ชวนพิมพ์, ๒๕๓๖), หน้า ๑๕๐.

^๖ ระวี ภาวิไล, **อภิธรรมสำหรับคนรุ่นใหม่**, (กรุงเทพฯ : ดอกหญ้า, ๒๕๓๖), หน้า ๑๒.

๖) เฉลิมเกียรติ ศิวินวล ในหนังสือจิตวิเคราะห์ของฟรอยด์ กล่าวถึงพลังทางจิตที่มีแรงขับพื้นฐานอยู่ ๓ ประการ คือ

- ๑) แรงขับทางเพศ
- ๒) การปกครองตัวเอง
- ๓) ความก้าวร้าว

และกล่าวถึงฮิสทีเรีย (Hysteria) ที่มีความแปรปรวนของพฤติกรรมประเภทหนึ่งซึ่งมีอาการต่างๆที่ปรากฏทางจิตของผู้ป่วยเพราะว่าผู้ป่วยมีความฝังใจกับสภาพในอดีตที่สะท้อนจิตใจเกินกว่าที่จิตจะยอมรับในสภาพนั้นได้จึงทำให้เกิดพฤติกรรมผิดปกติ แต่นักจิตวิเคราะห์ห่มองว่าฮิสทีเรียเป็นโรคประสาทชนิดหนึ่งที่เกิดจากการขัดแย้งและการเก็บกดสั่งสม^{๑๑}

๗) ภาณุวังโส (Dr.Thich Minh Chau) ในหนังสือจิตวิทยาเชิงพุทธ เนื้อหากล่าวถึงชีวิตที่ประกอบด้วยรูปหรือร่างกายและนามคือส่วนที่เป็นจิตที่มีความสามารถอยู่ ๔ ประการ คือ

- ๑) ความรู้สึก
- ๒) ความทรงจำ
- ๓) การคิดปรุงแต่ง
- ๔) การรับรู้สิ่งต่างๆ

และอธิบายถึงสภาพที่ทำให้เกิดทุกข์ สาเหตุของการเกิดทุกข์ การเวียนว่ายตายเกิด กฎแห่งกรรม ตลอดจนวิธีการทำให้ทุกข์ลดลงจนถึงการดับทุกข์ไปในที่สุด^{๑๒}

๕.๒ งานวิจัย

๑) พระมหาวิโรจน์ วิโรจโน ในงานวิทยานิพนธ์เรื่อง “การเปรียบเทียบแนวความคิดเรื่องภวังคจิตในพุทธปรัชญากับอภิปรัชญาในพุทธปรัชญาโยคาจาร” เนื้อหาโดยย่อกล่าวถึงความหมายของภวังคจิตตามหลักอภิปรัชญาหมายถึงจิตที่เป็นพื้นฐานอยู่ระหว่างปฏิบัติกับจิตที่จิตแต่จิตมิได้เสวยอารมณ์ทางทวารทั้ง ๖ และบ่อเกิดของภวังคจิตที่เกิดจาก

^{๑๑} เฉลิมเกียรติ ศิวินวล, **จิตวิเคราะห์ของฟรอยด์**, (กรุงเทพฯ : เจริญวิทย์การพิมพ์, ๒๕๓๕), หน้า ๑๘๐-๑๘๒.

^{๑๒} ภาณุวังโส (Dr. Thich Minh Chau), **จิตวิทยาพุทธ**, (กรุงเทพฯ : โหลทอง มาสเตอร์ปริ้นท์, ๒๕๔๘), หน้า ๗

กระบวนการการทำงานของจิตที่ทำหน้าที่เกิดดับอยู่ตลอดเวลา รวมถึงลักษณะ และหน้าที่ของภวังคจิต โดยภวังคจิตจัดเป็นวิถีมุตตจิต คือจิตไม่ได้รับอารมณ์ใดๆ และมีลักษณะเป็นองค์แห่งภพ กล่าวโดยสรุป ภวังคจิตเป็นลักษณะของจิตที่เกิดอยู่ในส่วนเวลาที่ไม่มีการเสวยอารมณ์ทางทวารเป็นจิตที่อยู่นอกเหนือจากวิถีการรับรู้เชิงประจักษ์ และเป็นส่วนหนึ่งในภาวะแห่งชีวิตหรือเป็นจิตพื้นฐานของชีวิตที่เก็บบุญ บาปของสัตว์ไปเกิดใหม่และมีความสัมพันธ์ระหว่างการทำงานของวิถิจิตด้วย^{๑๓}

๒) นางสมถวิล ธนวิทยาพล ในงานวิทยานิพนธ์เรื่อง “การศึกษาเชิงวิเคราะห์ ความคิดเรื่องจิตในพระสูตรตันตปิฎก” เนื้อหาโดยย่อเป็นการอธิบายถึงจิตในพระสูตรตันตปิฎก จิตในพระไตรปิฎกมีสาระสำคัญคือมีสภาวะธรรมอย่างเดียวกันคือจิต และการทำงานของจิตในลักษณะเป็นธรรมชาติที่มีการเกิดดับสืบต่อกันไปตลอดเวลา รวมทั้งกล่าวถึงการแบ่งจิตออกเป็นระดับหรือภูมิ ๔ คือ กามาวจรภูมิ รูปาวจรภูมิ อรูปาวจรภูมิ และโลกุตตรภูมิ ตลอดจนการวิเคราะห์เปรียบเทียบจิตในพระสูตรตันตปิฎก และจิตในพระอภิธรรมปิฎกได้ กล่าวถึงภวังคจิตว่า ภวังคจิตมี ๓ ดวง คือขณะจิตดวงที่ ๑) อดีตภวังค์ เป็นจิตที่กระทบกับอารมณ์คือสิ่งที่สัมผัส เป็นจิตที่เกิดดับๆ และรักษากายชาติเรียกว่า อดีตภวังค์ หมายความว่าจิตนั้นทำหน้าที่รับอารมณ์เก่าที่เคยได้รับรู้ แต่ถ้าไม่มีอารมณ์มากระทบจิตก็ยังคงรักษาอารมณ์เก่าเป็นภวังคจิตอยู่ต่อไป เหมือนคนนอนหลับสนิทมีคนมาปลุกยังไม่รู้สึกตัวว่าถูกปลุก ขณะจิตดวงที่ ๒) กังคจลนะ เป็นภวังคจิตที่เกิดต่อจากอดีตภวังค์เพียงแต่จิตไหวตัวขณะจิตดวงที่ ๓) ภวังปัจเฉตะ เป็นภวังคจิตที่เริ่มตัดขาดจากอารมณ์เก่าเพราะอารมณ์ใหม่สรุปเนื้อหาทั้งหมดเป็นเรื่องจิตที่มีอยู่ในคัมภีร์ทั้งสองมีนัยตรงกันและแตกต่างกันในรายละเอียดปลีกย่อยเท่านั้น^{๑๔}

๓) พระมหาสุภวัฒน์ ชุตินนฺโต ในงานวิทยานิพนธ์เรื่อง “การศึกษาเปรียบเทียบ แนวความคิดเรื่องพฤติกรรมของมนุษย์ในทรรสนะของพุทธปรัชญาเถรวาทกับซิกมันด์

^{๑๓} พระมหาวิโรจน์ วิโรจโน, “การศึกษาเปรียบเทียบแนวความคิดเรื่องภวังคจิตในพุทธปรัชญากับอภิปรัชญาในพุทธปรัชญาโยคจาร”, วิทยานิพนธ์พุทธศาสนศึกษาบัณฑิต, (สาขาวิชาพระพุทธศาสนา บัณฑิตวิทยาลัย มหาวิทยาลัยมหาจุฬาลงกรณราชวิทยาลัย), ๒๕๔๕.

^{๑๔} นางสมถวิล ธนวิทยาพล, “การศึกษาเชิงวิเคราะห์ความคิดเรื่องจิตในพระสูตรตันตปิฎก”, วิทยานิพนธ์อักษรศาสตรมหาบัณฑิต, (บัณฑิตวิทยาลัย จุฬาลงกรณ์มหาวิทยาลัย), ๒๕๒๘.

พรอยด์” เนื้อหาโดยย่อเป็นการอธิบายถึงพฤติกรรมในพระพุทธปรัชญาเถรวาทที่มีการแสดงทาง กาย วาจา เพราะสืบเนื่องมาจากจิตที่อยู่ภายในที่เป็นตัวกำหนดวิถีทางของการดำเนินชีวิตในปัจจุบันและอนาคตโดยที่พฤติกรรมแสดงออกนั้นเป็นการทำงานแบบลูกโซ่ หมายถึงว่าพฤติกรรมในอดีตย่อมส่งผลต่อพฤติกรรมในปัจจุบันและพฤติกรรมในอนาคต ซึ่งจะวนเวียนอยู่เช่นนี้ตราบใดที่บุคคลนั้นยังมีกิเลสที่จะนำไปสู่ความทุกข์และความสุขทางใจได้ ส่วนพฤติกรรมในทรศนะของพรอยด์เป็นพฤติกรรมที่แสดงออกทางกายภาพทั้งหมด หมายถึงบุคคลนั้นมีความสัมพันธ์กับบุคคลและสิ่งแวดล้อมที่ทั้งดีและไม่ดีพฤติกรรมเหล่านี้พรอยด์ให้ความสำคัญอยู่ ๒ ส่วนคือ

๑) โครงสร้างทางจิตได้สำนึก

๒) แรงขับพื้นฐาน

จะเห็นได้ว่าพฤติกรรมของมนุษย์ในสังคมถ้ามีการประพฤติดีที่ไปตามทำนองคลองธรรมก็ย่อมมีประโยชน์ต่อชีวิตของตนเอง และสังคม ^{๑๕}

๖. ขอบเขตของการวิจัย

๖.๑ ขอบเขตด้านเนื้อหา

ในการศึกษาวิจัยครั้งนี้ผู้วิจัยจะมุ่งศึกษาถึงความหมาย บ่อเกิด ภาวะทั่วไป กระบวนการรับรู้อารมณ์ กระบวนการเก็บสั่งสม และการเปลี่ยนแปลงสู่พฤติกรรมของทั้งสองทัศนะตามกรอบแนวคิดดังกล่าวข้างต้นทั้งในแง่คล้ายกัน และความแตกต่างกัน

๖.๒ ขอบเขตด้านเอกสาร

ในการศึกษาวิจัยครั้งนี้ผู้วิจัยจะมุ่งศึกษาความหมาย บ่อเกิด ภาวะทั่วไป กระบวนการรับรู้อารมณ์ กระบวนการเก็บสั่งสม และการเปลี่ยนแปลงสู่พฤติกรรมทั้งในแง่คล้ายกันและความแตกต่างกัน จากเอกสาร และงานวิจัยชั้นปฐมภูมิพระไตรปิฎกภาษาไทย ฉบับมหาจุฬาลงกรณราชวิทยาลัย เฉลิมพระเกียรติ สมเด็จพระนางเจ้าสิริกิติ์ พระบรมราชินีนาถ พ.ศ.๒๕๓๕ และเอกสารทุติยภูมิที่เกี่ยวข้องกับภวังคจิตของพุทธปรัชญา

^{๑๕} พระมหาสุกวิวัฒน์ ชุตินฺฺโต, “การศึกษาเปรียบเทียบแนวความคิดเรื่องพฤติกรรมของมนุษย์ในพุทธปรัชญากับซิกมันด์ พรอยด์”, วิทยานิพนธ์พุทธศาสตรมหาบัณฑิต, (บัณฑิตวิทยาลัย มหาวิทยาลัยมหาจุฬาลงกรณราชวิทยาลัย), ๒๕๔๘.

เถรวาทกับจิตใต้สำนึกของ ชิกมันด์ ฟรอยด์ ทั้งที่เป็นภาษาอังกฤษ และภาษาไทยโดย
ศึกษาค้นคว้าข้อมูลจากแหล่งข้อมูลคือห้องสมุดมหาวิทยาลัยมหาจุฬาลงกรณราชวิทยาลัย
วิทยาเขตเชียงใหม่ ห้องสมุดมหาวิทยาลัยเชียงใหม่ คณะมนุษยศาสตร์

๗. วิธีดำเนินการวิจัย

ในการศึกษาวิจัยนี้เป็นการศึกษาวิจัยเอกสาร(Documentary Research) โดยมี
ขั้นตอนดำเนินการดังต่อไปนี้

๗.๑) รวบรวมและศึกษาข้อมูลเอกสาร และงานวิจัยที่เกี่ยวข้องกับ ภาวจิตของ
พุทธปรัชญาเถรวาทกับจิตใต้สำนึกของชิกมันด์ ฟรอยด์ จากแหล่งข้อมูลต่างๆ

๗.๒) ศึกษาวิเคราะห์ ทำความเข้าใจ สืบเคราะห์ข้อมูลสาระที่เกี่ยวข้องกับภาวจิต
ของพุทธปรัชญาเถรวาท และจิตใต้สำนึกของชิกมันด์ ฟรอยด์ และทำการศึกษาเปรียบเทียบ
ความคล้ายกัน และความแตกต่างกันตามกรอบแนวคิดเกี่ยวกับความหมาย บ่อเกิด ภาวะ
ทั่วไป กระบวนการรับรู้อารมณ์ กระบวนการเก็บสั่งสม และการเปลี่ยนแปลงสู่พฤติกรรม
พร้อมกับเสนอความคิดเห็นของผู้วิจัยเพื่อให้งานวิจัยมีความสมบูรณ์ยิ่งขึ้น

๗.๓) สรุปผลการวิจัยและข้อเสนอแนะ

๘. ประโยชน์ที่คาดว่าจะได้รับจากการวิจัย

๘.๑) ทำให้เกิดความรู้ความเข้าใจเกี่ยวกับ ความหมาย บ่อเกิด ภาวะทั่วไป
กระบวนการรับรู้อารมณ์ กระบวนการเก็บสั่งสม รวมถึงการเปลี่ยนแปลงสู่พฤติกรรมที่
แสดงออกของภาวจิตของพุทธปรัชญาเถรวาทและจิตใต้สำนึกของชิกมันด์ ฟรอยด์ ซึ่ง
สามารถใช้เป็นองค์ความรู้และเป็นฐานข้อมูลที่จะศึกษาเรื่องกรรม และการเกิดใหม่ต่อไป

๘.๒) ทำให้ทราบถึงความคล้ายกันและความแตกต่างกันเกี่ยวกับภาวจิตของ
พุทธปรัชญาเถรวาท และจิตใต้สำนึกของชิกมันด์ ฟรอยด์ อย่างชัดเจนยิ่งขึ้น

๘.๓) สามารถใช้เป็นองค์ความรู้ของบุคคลต่อการปรับเปลี่ยนความคิดและ
ปรับเปลี่ยนพฤติกรรมที่ดีขึ้น ซึ่งทำให้เกิดสติสัมปชัญญะรู้เท่าทันในสภาพแวดล้อมทั่วไปที่ดี
ขึ้น



บทที่ ๒

ภวังคจิตของพุทธปรัชญาเถรวาท

๒.๑ ความเข้าใจเรื่องภวังคจิต

การเข้าใจเรื่องภวังคจิตของพุทธปรัชญาเถรวาทจะต้องมีความรู้พื้นฐานเรื่องจิตในพุทธปรัชญาเถรวาท เพราะภวังคจิตก็อยู่ในกระแสจิตที่มีกระบวนการเกิดดับอยู่ ๑๗ ขณะจิต หรือกล่าวอีกนัยหนึ่ง คือภวังคจิตอยู่ในกระแสจิตที่มีการเกิดดับๆ โดยหนึ่งกระแสจิตจะมีองค์ประกอบการทำงานที่แตกต่างกันตามลักษณะหมายถึง จิตหนึ่งกระแสจะมีองค์ประกอบการทำงานอยู่ ๔ อย่างคือ ๑) ปฏิสนธิจิต ๒) ภวังคจิต ๓) จุตติจิต ๔) วิถิจิต เรียกกระบวนการทั้งหมดนี้ว่าจิต ดังมีคำกล่าวไว้ว่า “ปฏิสนธิจิต ภวังคจิต และจุตติจิต ก็เป็นอย่างเดียวกันนั่นเอง และมีอารมณ์อย่างเดียวกัน (เอกวิสัย) ในชาติหนึ่งเหมือนอย่างนั้นแล”^๑ ในทางอภิธรรมของพุทธปรัชญาเถรวาทได้มีการแบ่งจิตออกไว้ ๘๕ ดวง (โดยพิสดาร ๑๒๑ ดวง) คำว่าจิตในพุทธปรัชญาเถรวาทนั้นจะประกอบไปด้วยเจตสิกอยู่ด้วยเสมอ จิตและเจตสิกเป็นนามธรรมโดยที่จิตจะเป็นประธานในการรับรู้อารมณ์ ส่วนเจตสิกมีหน้าที่ในการเกิดร่วมกับจิตโดยการปรุงแต่งจิตให้มีอารมณ์เป็นไปต่างๆ ซึ่งจะมีอาการของเจตสิกหรือลักษณะของเจตสิกอยู่ ๔ ประการ คือ

- ๑) เกิดพร้อมกับจิต
- ๒) ดับพร้อมกับจิต
- ๓) มีอารมณ์เดียวกับจิต
- ๔) อาศัยอยู่ในสถานที่เดียวกับจิต^๒

^๑ พระมหาประยูร ธรรมจิตโต, จุฬาฯ : วิชาการ : ปรัชญาบูรพทิศ, (กรุงเทพฯ : มหาจุฬาลงกรณราชวิทยาลัย, ๒๕๓๒), หน้า ๒๑.

^๒ บรรจบ บรรณรุจิ, จิตวิเคราะห์เปรียบเทียบพระพุทธเจ้ากับซิกมันด์ ฟรอยด์, (กรุงเทพฯ : ธรรมสภา, ๒๕๒๐), หน้า ๒๕.

จะเห็นได้ว่าจิตมิได้เกิดขึ้นเพียงลำพังแต่เป็นธรรมชาติของจิตที่มีเจตสิกเข้ามาประกอบรวมด้วยเสมอๆ ที่จะทำให้จิตมีความสามารถจะรับรู้อารมณ์ได้อย่างละเอียดประณีต หรือสามารถที่จะแบ่งแยกอารมณ์ต่างๆ ออกได้ โดยปกติจิตจะสามารถบังคับควบคุมเจตสิกได้

ดังนั้นคำว่า “จิต” (จิตต) หรือใจมีความหมายเหมือนกันโดยที่คำว่า จิต เป็นภาษาบาลี ส่วนคำว่า “ใจ” เป็นภาษาสันสกฤตที่บุคคลทั่วไปรู้จักกันดี ภาษาอังกฤษใช้คำว่า “Mind” ทั้งสามคำมีความหมายเหมือนกันซึ่งเป็นสภาวะที่ไม่มีรูปร่าง ไม่มีตัวตน และมีส่วนสัมพันธ์อยู่กับการทำงานของร่างกาย^๓ จิตในพระไตรปิฎกได้ให้ความหมายของจิตหรือใจคือ จิต มนะ มานัส หทัย ปันฑระ มนายคนะ มนินทรีย์ วิญญาน วิญญานขันธ มโนวิญญานธาตุ คัมภีร์อัฐสาลีนี้ อรรถกถา กล่าวขยายอธิบายคำว่า จิต ในพระไตรปิฎกไว้ดังนี้

- ๑) ธรรมชาติโดยย่อเมคิด ธรรมชาตินั้นชื่อว่า “จิต”
- ๒) ธรรมชาติโดยย่อมน้อมไปหาอารมณ์ ธรรมชาตินั้นชื่อว่า “มโน”
- ๓) ธรรมชาติที่รวบรวมอารมณ์ไว้ภายในนั้นแหละชื่อว่า “หทัย”
- ๔) ธรรมชาตินั้นทะ คือ ความพอใจที่มีอยู่ในใจนั้นชื่อว่า “มานัส”
- ๕) จิตเป็นธรรมชาติส่องใสจึงเรียกว่า “ปันฑระ”
- ๖) มนะที่เป็นอายคนะภายในจึงชื่อว่า “มนายคนะ”
- ๗) มนะที่เป็นอินทรีย์ เรียกว่า “มนินทรีย์”
- ๘) ธรรมชาติที่รู้แจ้งซึ่งอารมณ์ชื่อว่า “วิญญาน”
- ๙) ขันธ คือ กองแห่งวิญญานมีวิญญานที่เป็นอดีต เป็นต้น ชื่อว่า “วิญญานขันธ”
- ๑๐) มนะที่เป็นธาตุรู้แจ้งชื่ออารมณ์ ชื่อว่า “มโนวิญญานธาตุ”^๔

ตามทรรศนะทางพุทธปรัชญาเถรวาทพอจะสรุปธรรมชาติของจิตได้ดังนี้

- ๑) เป็นธรรมชาติส่องใส หมายถึง จิตที่อยู่ในภาวะเดิม แต่ที่กลับต้องเศร้าหมองไป เพราะกิเลสต่างๆ เข้ามารบกวน

^๓ นางสมถวิล ธนวิทยาพล, “การศึกษาเชิงวิเคราะห์ความคิดเรื่องจิตในพระสูตรต้นตปิฎก”, วิทยานิพนธ์อักษรศาสตรมหาบัณฑิต, (สทวิทยาลัย), ๒๕๒๘, หน้า ๑๓๒.

^๔ บรรจบ บรรณรุจิ, จิตวิเคราะห์เปรียบเทียบพระพุทธเจ้ากับซิกมันด์ ฟรอยด์, หน้า ๘-๑๐.

๒) เป็นธรรมชาติคตินรณกวัดแกว่งรักษาไว้ได้ยาก ห้ามไว้ได้ยาก หมายถึง ภาวะของจิตขณะที่ได้รับอารมณ์ย่อมไม่คงที่ ย่อมเปลี่ยนอารมณ์อยู่เสมอ พระอรรรถกถาจารย์ได้อธิบายความหมายของแต่ละคำไว้ดังนี้

(๑) ที่ว่าคตินรณ (ผุทนต์) หมายถึง คตินรณไปหาอารมณ์ต่างๆ เมื่อกถาโดยสรุป คือ รูป (อารมณ์ที่รับรู้ทางตา) เสียง (อารมณ์ที่รับรู้ทางหู) กลิ่น (อารมณ์ที่รับรู้ทางจมูก) รส (อารมณ์ที่รับรู้ทางลิ้น) โสภณูปพะ (อารมณ์ที่รับรู้ทางกายสัมผัส) และ ธรรมารมณ์ (อารมณ์ที่รับรู้ทางใจ)

(๒) ที่ว่ากวัดแกว่ง (จปัล) หมายถึง จับอยู่หรือหยุดอยู่ในอารมณ์เดียวไม่ได้ นาน เปรียบเทียบเหมือนกับเด็กๆ ที่อยู่ในอิริยาบถเดียวได้ไม่นาน

(๓) ที่ว่ารักษาไว้ได้ยาก (ทฺรฺกฺข) หมายถึง การรักษาไว้ได้ในอารมณ์ที่ถึงแม้จะเป็นสัปปาเย คือ ไม่เป็นข้าศึกต่อกิเลสทำได้ยาก อุปมาเหมือนการควบคุม โคะจะไม่ให้เลี้ยวกินข้าวกล้าในที่ที่มีข้าวกล้าขึ้นย่อมควบคุมได้ยากจะนั้น

(๔) ที่ว่าห้ามได้ยาก (ทฺนฺนิวารย) หมายถึง จะห้ามจิตไม่ให้ไปสู่อารมณ์ที่เป็นวิสภาค คือ อารมณ์ที่ก่อให้เกิดความไม่สงบแห่งจิตย่อมทำได้ยาก

๓) เป็นธรรมชาติที่ไม่มีตัวตน เทียวไปผู้เดียว เทียวไปได้ไกล มีถ้าเป็นที่อาศัย ความหมายของแต่ละคำมีพระอรรรถกถาจารย์อธิบายดังนี้

(๑) ที่ว่าไม่มีตัวตน (อสริริ) หมายถึง ว่าจิตนั้นไม่มีเรือนร่างให้เห็น ไม่มีสีสัน เช่น สีเขียว สีแดง ให้กำหนดได้

(๒) ที่ว่าเทียวไปผู้เดียว (เอกจริ) หมายถึง ว่าการเกิดขึ้นของจิตนั้นเป็นไปทีละขณะนั้นคือ จิตจะเกิดขึ้นพร้อมกันที่ละ ๑-๘ ขณะนั้นไม่มีเมื่อถึงคราวเกิดย่อมเกิดขึ้นทีละขณะ เมื่อถึงคราวดับก็ดับไปทีละขณะเหมือนกัน (จิตหนึ่งดวงมีการเกิดดับอยู่ ๑๗ ขณะ)

(๓) ที่ว่าเทียวไปได้ไกล (ทฺรฺงคฺมิ) หมายถึง จิตนั้นสามารถรับอารมณ์แม้จะอยู่ในที่ไกลได้นั้นทางไปและทางมาของจิตนั้นก็ไม่มีปรากฏรอยแม้เพียงใยแมงมุม

(๔) ที่ว่ามีถ้าเป็นที่อยู่อาศัย (คฺหาสย) หมายถึง ร่างกายของมนุษย์และสัตว์นั้นประกอบขึ้นจากมหาภูตรูป ๔ (รูปใหญ่หรือรูปต้นเดิม) คือ ปฐวี (ดิน) อาโป (น้ำ) เตโช (ไฟ) วาโย (ลม) หทัยรูปเป็นรูปที่อาศัยของจิตเกิดมาจากมหาภูตรูปนั้น ฉะนั้น หทัยรูปจึงเหมือนถ้ามีคำกล่าวที่แสดงไว้ในพระสุตตันตปิฎกเล่มที่ ๒๕ ว่า

ทฺรฺงคฺมิ	เอกจริ
อสริริ	คฺหาสย

เย จิตต์ สพฺพเมสุสนฺติ
 โมกฺขนฺติ มารพฺนุชฺณา

แปลว่าจิตเป็นธรรมชาติไม่มีตัวตน เทียบกับผู้เดียว เทียบไปได้ไกล มีถ้าเป็นที่อยู่อาศัย ผู้ใดจัก
 ส้ารวมจิตได้ ผู้นั้นจักพ้นจากมาร และบ่วงแห่งมารและในทางอภิธรรมมีตกวิภาวิณี ในปริจเฉท
 ที่ ๑ กล่าวว่

วิจิตฺตกรณฺา จิตฺต อตุตฺตโน จิตฺตยา วา
 จิตฺตํ กมฺมกิลฺลเสหิ จิตฺตํ ตายติ วา ตถา
 จิโนติ อตุตฺตสนฺตํ วิจิตฺตารมณฺิ วา ฯ^๕

แปลว่า ธรรมชาติที่มีชื่อว่าจิต

- เพราะทำสิ่งอันวิจิตร
- เพราะความที่ตนเองก็วิจิตร
- เพราะอันกรรมกิเลสสั่งสมไว้ หรือ รักษาสิ่งที่มีกรรมกิเลสสั่งสมไว้
- เพราะสั่งสมไว้ซึ่งสันดานของตน
- เพราะมีอารมณ์อันวิจิตร

ความหมายของจิตที่กล่าวข้างบนนี้สามารถขยายความตามพระอรรถกถาได้ดังนี้

๑) ที่ชื่อว่าจิต เพราะสร้างสิ่งอันวิจิตร (จิตที่ปรุงแต่งขึ้น) ไว้ (วิจิตฺตกรณฺา) หมายถึง
 สิ่งที่วิจิตรทั้งมวลในโลก เช่น ศิลปะต่างๆ ที่เกิดขึ้นได้ก็เพราะอาศัยจิตเป็นต้นคิด

๒) ที่ชื่อว่าจิต เพราะตนเองเป็นธรรมชาติวิจิตร (จตุตฺตโน วิจิตฺตยา) หมายถึง ตัวจิต
 เองนั้นเป็นธรรมชาติวิจิตร (จิตที่ปรุงแต่งขึ้น) ร่วมอยู่ด้วย (เตตฺถิกคณฺสมบฺบัติของจิต) ภูมิ (ระดับ
 ของจิต) และอารมณ์ (สิ่งที่จิตเกาะเกี่ยวหรือยึดถือ) ทั้งที่เลว ประณีต และปานกลาง

๓) ที่เชื่อว่าจิต เพราะ อันกรรมและกิเลสเก็บสั่งสมไว้ (จิตฺตํ กมฺมกิลฺลเสหิ) หมายถึง
 วิวาภจิต (จิตอันเป็นวิวาภอันเกิดจากกรรมและกิเลส)

๔) ที่ชื่อว่าจิต เพราะเก็บสั่งสมไว้ซึ่งสันดานของตน (จิโนติ อตุตฺตสนฺตํ) หมายถึง
 พฤติกรรมต่างๆ ที่เก็บสั่งสมไว้ในจิตแล้วเกิดขึ้นกับวิถีจิตด้วย

๕) ที่ชื่อว่าจิต เพราะมีอารมณ์อันวิจิตร (วิจิตฺตารมณฺิ) หมายถึง จิตนั้นรับอารมณ์
 ได้มากมายไม่มีที่สิ้นสุด หรือจิตจะเวียนเสียจากอารมณ์ไม่ได้

^๕ เรื่องเดียวกัน, หน้า ๘-๑๐.

จากที่ได้กล่าวมาแล้วเป็นความหมายของจิต ส่วนที่เป็นลักษณะของจิตยังสามารถแบ่งออกได้ ๔ ประการ คือ

๑) ชื่อว่าจิต เพราะเป็นสภาพธรรมที่รู้แจ้งอารมณ์
 ๒) ชื่อว่าจิต เพราะสังสมสันดานของตนด้วยการเสพอารมณ์
 ๓) ชื่อว่าจิต เพราะเป็นสภาพธรรมอันประกอบด้วยกิเลสสังสมวิบากผล
 ๔) จิตแม้ทุกดวงชื่อว่าจิต เพราะเป็นธรรมชาติวิจิตร (ความแตกต่างกันของจิตนั้นไม่มีที่สิ้นสุด) ตามสมควร โดยอำนาจแห่งเจตสิกเกิดร่วมด้วย^๖ ส่วนการทำหน้าที่ของจิตที่กล่าวไว้ในพระอภิธรรมมัตถสังคหะ มีอยู่ ๑๔ หน้าที่ดังนี้

- ๑) จิตที่ทำหน้าที่ที่สืบต่อภพใหม่ จากอดีตภพเรียกว่า ปฏิสนธิจิต (เกิด)
- ๒) จิตที่ทำหน้าที่รักษาภพของบุคคลให้เป็นไปไม่ให้เป็นอย่างอื่น เช่น เกิดปฏิสนธิจิตมาด้วยจิตใดก็ให้จิตนั้นเป็นไปตลอดชีวิตในภพหนึ่ง เรียกว่า ภวังคจิต
- ๓) จิตที่ทำหน้าที่พิจารณาอารมณ์ที่มาสู่ทวารทั้ง ๖ เรียกว่า อาวัชชนจิต
- ๔) จิตที่ทำหน้าที่เห็นรูป คือ จักขุวิญญาณ เรียกว่า ทัสสนจิต
- ๕) จิตที่ทำหน้าที่ได้ยินเสียง คือ โสตวิญญาณ เรียกว่า สวณจิต
- ๖) จิตที่ทำหน้าที่ดมกลิ่น คือ ฆานวิญญาณ เรียกว่า ฆายนจิต
- ๗) จิตที่ทำหน้าที่ลิ้มรส คือ ชิวหาวิญญาณ เรียกว่า สายนจิต
- ๘) จิตที่ทำหน้าที่สัมผัสทางกาย คือ กายวิญญาณ เรียกว่า ผุสนจิต
- ๙) จิตที่ทำหน้าที่รับอารมณ์ทั้ง ๖ เรียกว่า สัมปฏิจฉินนะจิต
- ๑๐) จิตที่ทำหน้าที่ตรวจสอบสวนอารมณ์ทั้ง ๖ เรียกว่า สันติริณจิต
- ๑๑) จิตที่ทำหน้าที่ตัดสินอารมณ์ คือ มโนทวาร เรียกว่า โวภูจัพพจิต
- ๑๒) จิตที่ทำหน้าที่เสพอารมณ์ เรียกว่า ชวนจิต
- ๑๓) จิตที่ทำหน้าที่ยึดหน่วงอารมณ์ เรียกว่า ตทาลัมพนจิต
- ๑๔) จิตที่ทำหน้าที่เคลื่อนจากภพจากปัจจุบัน เรียกว่า จุตติจิต^๗

^๖ สุจินท์ บริหารวนเขตต์, ปรมัตถธรรมสังเขปจิตสังเขปและภาคผนวก, (กรุงเทพฯ : ชวนพิมพ์, ๒๕๓๖), หน้า ๑๘๐.

^๗ สมพร ศรีพาทิตย์, พระอภิธรรมมัตถสังคหะปริเฉทที่ ๓-๔, (กรุงเทพฯ : สุทธิสารการพิมพ์, ๒๕๓๖), หน้า ๓๖-๓๘.

จิตทั้ง ๑๔ หน้าที่อยู่ในกระแสจิต ๑๗ ขณะจิตที่สลับกันระหว่างจิตที่รับอารมณ์จากอายตนะทั้ง ๖ แล้วเก็บสังขมสู่ภวังคจิต โดยที่จิต และภวังคจิตนี้เกิดค้ำต่อเนื่องกันอยู่ตลอดเวลา

จากลักษณะหน้าที่ของจิตทั้งหมด ๑๔ ข้อนี้จะอยู่บนฐาน (ที่ตั้งอยู่) ของจิต เพื่อให้รู้ว่าจิตตั้งอยู่ฐานไหน โดยปกติจิตจะมีอยู่ ๑๐ ฐาน แต่จะกล่าวแค่เพียง ๓ ฐาน คือ ๑) ปฏิสนธิจิต ๒) ภวังคจิต ๓) จุตติจิต^๘ เพราะทั้ง ๓ ฐานเป็นจิตที่พื้นวิถิจิตที่ทำหน้าที่ไม่รับอารมณ์จากภายนอก ซึ่งมีปฏิสนธิ ภวังคจิต และจุตติจิต จะมีหน้าที่เกี่ยวข้องสัมพันธ์กันหรือทำงานร่วมกันกับภวังคจิตในการสืบต่อ ดังนี้

๑) ปฏิสนธิจิต เป็นจิตที่ทำหน้าที่สืบต่อภพใหม่จากอดีตภพมีอยู่ ๑ ฐาน คือ ปฏิสนธิจิตจะอยู่ระหว่างจุตติจิต (ดับ) กับภวังคจิต (เก็บสังขมกรรมเก่า)

๒) ภวังคจิต เป็นจิตที่ทำหน้าที่รักษาภพการเกิดในภพปัจจุบันหรือภพใหม่ ของบุคคลให้เป็นไปโดยไม่ให้เป็นอย่างอื่น เช่น ปฏิสนธิจิตมาด้วยจิตใดก็ให้จิตนั้นเป็นไปตลอดชีวิตในภพหนึ่งๆ ซึ่งมีอยู่ ๖ ฐานคือ

(๑) ระหว่างปฏิสนธิ (การสืบต่อภพใหม่) กับอวิชชนะ (การพิจารณาอารมณ์)

(๒) ระหว่างชวนะ (เสพอารมณ์) กับอวิชชนะ (การพิจารณาอารมณ์)

(๓) ระหว่างตทาลัมพนะ (หน่วงอารมณ์ต่อจากชวนะ) กับอวิชชนะ (การพิจารณาอารมณ์)

(๔) ระหว่างโวฏฐัพพะ (ตัดสินอารมณ์) กับอวิชชนะ (การพิจารณาอารมณ์)

(๕) ระหว่างชานะ (การพิจารณาอารมณ์) กับจติ (เคลื่อน)

(๖) ระหว่างตทาลัมพนะ (หน่วงอารมณ์) กับจติ (เคลื่อน)

จะเห็นว่าภวังคจิตจะรับอารมณ์จากฐานทั้ง ๖ มาเก็บสังขมไว้ในภวังคจิตเพื่อเป็นการรักษาภพเก่าไปสู่ภพใหม่

๓) จุตติจิตเป็นจิตที่ทำหน้าที่เคลื่อนจากภพหรือการดับของจิตมีอยู่ ๓ ฐานคือ

(๑) ระหว่างชวนจิต (เสพอารมณ์) กับปฏิสนธิจิต (สืบต่อภพใหม่)

(๒) ระหว่างตทาลัมพณจิต (รับอารมณ์ต่อจากชวนจิต) กับปฏิสนธิจิต (สืบต่อภพใหม่)

(๓) ระหว่างภวังคจิต (รักษาภพชาติ) กับปฏิสนธิจิต (สืบต่อภพใหม่)

^๘ เรื่องเดียวกัน, หน้า ๓๘

จะเห็นว่าจิตฺติเป็นจิตที่รับอารมณ์จากชวนจิต (เสพอารมณฺ์) และนำไปสู่การปฏิบัติจิตโดยที่ปฏิบัติจิตรับอารมณ์เข้ามาสู่ภวังคจิตที่เก็บสังสมอารมณ์ต่างๆ ไว้ ดังนั้นปฏิบัติจิต ภวังคจิต และจิตฺติ มีการสืบต่อกันโดยมีภวังคจิตเป็นแกนหลักในการทำหน้าที่รักษาภพชาติ หรือเป็นจิตที่เก็บสังสมการกระทำหรือกรรมต่างๆ หรือที่จิตฺติรับอารมณ์เข้ามาในการเกิดพฤติกรรมต่อไป เพื่อให้เห็นภาพชัดเกี่ยวกับจิตฺติกับภวังคจิต^๕ ดังรูปภาพที่ ๑ ดังนี้

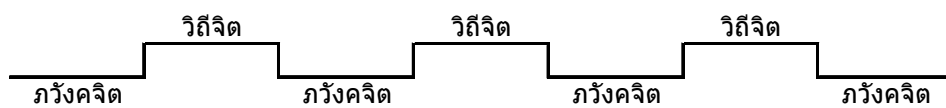

รูปภาพที่ ๑ แสดงถึงภวังคจิตกับจิตฺติที่ทำงานสัมพันธ์กันแบบสันตติ

จากรูปภาพที่ ๑ แสดงการเกิดจิตฺติกับภวังคจิตที่เกิดดับสลับกันอยู่อย่างต่อเนื่องเป็นกระบวนการทำงานของกระแสจิต จะเห็นว่าภวังคจิตอยู่ในกระแสจิตที่มีการเกิดดับอยู่ใน ๑๗ ขณะจิต ภวังคจิตนี้จะไม่รับอารมณ์เปรียบเสมือนจิตแรกที่ปฏิสนธิที่ทารกอยู่ในครรภ์มารดาซึ่งเป็นจิตที่อยู่ในภวังคัยยังไม่ได้รับรู้อารมณ์ทางตา หู จมูก ลิ้น กาย และใจ แต่มีอารมณ์อยู่ภายในลึกๆ โดยไม่รู้ตัวเรียกจิตนี้ว่า “ภวังคจิต” โดยภวังคจิตนี้มีอยู่ ๒ ขณะจิต คือ ขณะจิตแรกจะทำหน้าที่ปฏิสนธิจิต (ก่อนรับอารมณ์) และในขณะจิตที่สองเป็นภวังคจิตสุดท้ายที่จะทำหน้าที่จิตฺติ (รับอารมณ์แล้ว) ในการทำหน้าที่ของภวังคจิตนี้จะเป็นการเก็บสังสมภาวะความเป็นกุศล (สุข) อกุศล (ทุกข์) และอุเบกขา จากจิตฺติแล้วจะนำข้อมูลเหล่านี้ไปสู่ภพภูมิต่างๆ หรือกล่าวอีกนัยหนึ่งว่าภวังคจิตมีการเกิดดับสืบต่อกันเป็นทอดๆ กลายเป็นภาวะต่างๆ ขึ้นมาที่เรียกว่า การสร้างภพชาติหรือสร้างความเป็นตัวตนของจิตขึ้นมาอีก ดังมีตัวอย่างการทำงานของจิตที่เกิดขึ้นของจิตฺติกับภวังคจิตที่แสดงไว้ในคัมภีร์อภิธรรมมัตถกถาวิภาวินี เพื่อให้เข้าใจไว้ชัดเจน ดังนี้ “มีชายคนหนึ่งนอนหลับอยู่ใต้ต้นมะม่วงต้นหนึ่ง มีผลมะม่วงสุกผลหนึ่งหล่นลงมากระทบพื้นดิน เสียงมะม่วงกระทบพื้นทำให้ชายคนนั้นตื่นจากการหลับ หันหน้าไปดู และได้เห็นผลมะม่วงสุก ชายคนนั้นลุกขึ้น ไปเก็บผลมะม่วงสุกนั้นมาตรวจดูว่าสุกพอ

^๕ ระวี ภาวิไล, อภิธรรมสำหรับคนรุ่นใหม่, (กรุงเทพฯ : ดอกหญ้า ๒๕๓๖), หน้า ๑๖๘.

กินได้ จึงปิดฝู่นออกแล้วนำผลมะม่วงใส่เข้าปากเคี้ยวกินจนละเอียดแล้วกลืนลงคอ ครั้นแล้วก็ ลืมตัวลงนอนหลับต่อไปอีก”^{๑๑} เปรียบเทียบจิตจากตัวอย่างได้ดังนี้

- ตอนที่กำลังหลับ คือ ภวังคจิต
- ตอนที่มะม่วงหล่น คือ อารมณ์มากระทบประสาท
- ตอนที่เริ่มต้นจากหลับ คือ อดีตภวังคจิต
- ตอนที่ตื่นแล้วแต่ยังงัวเงียอยู่ คือ ภวังคจลนะ
- ตอนที่ลืมตาขึ้น (ตาสว่าง) คือ ภวังคุปัจเฉพะ
- ตอนที่หันไปมองดูทางเสียง (เสียงมะม่วงตก) คือ อาวัชชนะ
- ตอนที่เห็นและรู้ว่าเป็นมะม่วง คือ ปัญญาวิญญูณ (อายตนะ ๖)
- ตอนที่ลุกขึ้นไปเก็บมะม่วง คือ สัมปฏิจันนะ
- ตอนที่ตรวจดูรู้ว่ามะม่วงสุก คือ สันติระณะ
- ตอนปลงใจกินปิดฝู่นนำเข้าปาก คือ โภกฐัพพะ
- ตอนที่เคี้ยวมะม่วงให้ละเอียด ซึ่งนานกว่าทุกตอน คือ ชวนะ
- ตอนที่กลืนมะม่วงลงคอ คือ ตทาลัมพะ
- ตอนที่ลืมตัวลงนอนกลับไปอีก คือ ตกสู่ภวังค์

จากตัวอย่างแล้วนำมาแจกแจงให้แต่ละช่วงจิตหรือหน้าที่ของจิตแต่ละขณะจิตทำงานก็จะพบว่าจิตมีการทำงานต่อเนื่องเป็นกระแสสืบทอดกันตลอดเวลาทั้งตอนนอนหลับและตอนตื่น ซึ่งในชีวิตประจำวันไม่สามารถจะเห็นได้ เพราะเกิดเร็วจนไม่รู้สึกรู้สีกตัวว่าอยู่ในการทำงานของจิตดวงไหน (ยกเว้นมีสติที่มีการฝึกมาแจ้งอยู่แล้วอย่างดีเยี่ยม เช่น พระอรหันต์)

๒.๒ ความหมายของภวังคจิต

คำว่า “ภวังคจิต” มีองค์ประกอบของคำคือ ภวังคะ (Bhavaṅga) กับจิต (Citta = Mind) คำว่าภวังคะหรือภวังค์ตามพจนานุกรมฉบับราชบัณฑิตยสถาน หมายถึง ส่วนที่สืบต่อระหว่างปฏิสนธิจิตกับจุติจิตที่มีได้เสวยอารมณ์ในทวารทั้ง ๖ คือ จักขุทวาร โสตทวาร ฆาน

^{๑๑} แสง จันทร์งาม, ปรากฏการณ์ทางจิต, (กรุงเทพฯ : สร้างสรรค์บุ๊คส์, ๒๕๒๔), หน้า ๕.

ทวาร ชิวหาทวาร กายทวาร และมโนทวาร หรือ หมายถึง ความเป็นอยู่โดยไม่รู้สีกตัว^{๑๑} จากการศึกษาพบว่า ภวังคจิตมีความหมายตามนัยดังต่อไปนี้

ภวังคะ คือ จิตที่เป็นองค์แห่งภพ ตามหลักอภิธรรมกล่าวว่ภวังคจิตเป็นพื้นอยู่ระหว่างปฏิสนธิจิต และจุติจิตคือตั้งแต่เกิดจนถึงตายในเวลาที่มีได้เสวยอารมณ์ทางทวารทั้ง ๖ คือจักขุทวาร โสตทวาร ฆานทวาร ชิวหาทวาร กายทวาร และมโนทวาร แต่เมื่อมีการรับรู้ อารมณ์ เช่น การเห็น การได้ยิน เป็นต้น ก็จะเกิดเป็นวิถิจิตขึ้นแทน ภวังคจิตนี้เมื่อวิถิจิตดับไปก็เกิดเป็นภวังคจิตอย่างเดิม ภวังคจิตก็คือ มโนที่เป็นอายตนะที่ ๖ หรือ มโนทวารอันเป็นวิบาก เป็นอภัยกถุค (ไม่สุขไม่ทุกข์) ซึ่งเป็นจิตตามสภาพหรือตามปกติของภวังคจิตที่ยังไม่ขึ้นสู่วิถิจิตรับรู้อารมณ์ (เป็นเพียงมโนยังไม่เป็นมโนวิญญูณ) ดังพุทธพจน์ว่า “จิตนี้เป็นประภัสสร (ผุดผ่อง ผ่องใส บริสุทธิ์) แต่เศร้าหมองเพราะอุปกิเลสที่จรมา” ซึ่งมีความหมายว่า จิตนี้โดยธรรมชาติของมันเอง มิใช่เป็นสภาวะที่แปดเปื้อนสกปรกหรือมีสิ่งเศร้าหมองเจือปนอยู่ แต่สภาพเศร้าหมองนั้นเป็นของแปลกปลอมเข้ามา ฉะนั้นการชำระจิตให้สะอาดหมดจดจึงเป็นสิ่งที่เป็นไปได้ จิตที่เป็นประภัสสรนี้ มีพระอรธรรคกถาที่อธิบายนี้คือ ภวังคจิต^{๑๒}

ภวังคจิต คือจิตขณะหนึ่งในจำนวน ๑๗ ขณะที่จัดเป็นปกติจิตหรือปกติมโน ธรรมชาติเป็นอภัยกถุค คือ ไม่เป็นบุญไม่เป็นบาป หรือไม่เป็นผลของอะไร แต่มีบทบาทสำคัญในฐานะเป็นองค์ของธรรมชาติหรือเป็นที่เก็บสังขมณีสัยสันดาน^{๑๓}

ภวังคจิตแม้จะเกิดติดต่อนับไม่ถ้วน แต่ขณะที่จิตรับรู้อารมณ์มีภวังคจิตเกิดขึ้นเพียง ๒ ขณะ (ดวง) เท่านั้น หมายความว่าภวังคจิตมีเพียง ๒ ขณะ คือ ๑) ขณะก่อนรับอารมณ์ ๒) ขณะที่รับอารมณ์เสร็จแล้ว และมีอีกนัยหนึ่งคือกัมภีร์หัตถุสทุทธิของเถรวาทกล่าวว่า ภวังคจิตคือ มนะ (ใจ) ภายในมโนทวาร^{๑๔}

ภวังคจิต คือจิตที่ทำหน้าที่รักษาองค์แห่งภพ หมายถึง รักษากรรมวิบากของรูปนามสืบต่อจากปฏิสนธิวิบากจิต และ ปฏิสนธิกรรมรูปให้ดำรงอยู่ในภพนั้นๆ トラบเท่า

^{๑๑} สำนักราชบัณฑิตยสถาน, พจนานุกรมฉบับราชบัณฑิตยสถาน, (กรุงเทพฯ : อักษรเจริญทัศน์, ๒๕๒๕), หน้า ๖๑๘.

^{๑๒} พระธรรมปิฎก (ป.อ.ปยุตโต), พจนานุกรมพุทธศาสน์ฉบับประมวลศัพท์, (กรุงเทพฯ : เอสอาร์พรินต์ติ้ง แมสโปรดักส์, ๒๕๔๖), หน้า ๑๖๗.

^{๑๓} พระมหาสมจินต์ สมมาบุญโญ, พุทธปรัชญาสาระและพัฒนาการ, (กรุงเทพฯ : มหาวิทยาลัยจุฬาลงกรณราชวิทยาลัย, ๒๕๔๔), หน้า ๒๒๓.

^{๑๔} เรื่องเดียวกัน, หน้า ๒๒๓.

อำนาจของชกกรรม (กรรมให้เกิด) จะส่งผลให้เป็นไปเท่าอายุสังขารที่ดำรงอยู่ได้ ภาวจิตนี้เป็นหน้าที่ประจำของจิตที่ต้องทำกิจ (หน้าที่) อยู่เสมอ คือ ภาวจิตนี้ย่อมทำหน้าที่รักษาการเกิดเป็นบุคคลนั้นๆ เอาไว้ เช่น เกิดเป็นนกกักรักษาความเป็นนกไว้ เกิดเป็นมนุษย์ก็รักษาความเป็นมนุษย์ไว้ สืบต่อกันตั้งแต่เกิดแล้วจนกระทั่งตายภาวจิตจะหยุดทำหน้าที่ก็ต่อเมื่อมีอารมณ์ใหม่ในปัจจุบันมาคั่นตอนให้จิตนี้ขึ้นรับอารมณ์ใหม่ในปัจจุบันเสียเท่านั้น เมื่อพ้นจากการขึ้นสู่วิถีจิตรับอารมณ์ใหม่แล้ว ภาวจิตก็จะต้องทำหน้าที่รักษาองค์แห่งภพนี้อยู่ตลอดเวลา^{๑๕}

ภาวจิต คือจิตดำรงภพชาติ หมายถึง วิบากจิต (ผลของกรรม) ประเภทได้ทำปฏิสนธิจิตที่ดับไปแล้วภาวจิตก็จะเกิดสืบต่อทุกครั้งจนจะจุติจิต^{๑๖}

ภาวจิต คือจิตที่เป็นองค์ของภพ หมายความว่า เป็นจิตที่เกิดสืบต่อเนื่องกำหนดพื้นฐานของความเป็นอยู่ในภพ (ความมีอยู่) นั้นๆ นอกวิถีจิต^{๑๗}

จะพบว่า ภาวจิตเป็นจิตที่ทำหน้าที่รักษาองค์แห่งภพหรือจิตที่ทำหน้าที่รักษาวิบากกรรมอันกรรมนี้จะมีทั้งกุศลกรรม (สุข) และอกุศลกรรม (ทุกข์) ที่เป็นเจตนาให้ก่อตัวขึ้นในช่วงชวณจิต (จิตที่เสวยอารมณ์) ใน ๑๗ ขณะจิตที่เกิดดับ แล้วส่งอารมณ์ดังกล่าวให้กับภาวจิตซึ่งหมายถึง

๑) ภาวจิตที่เกิดดับเพื่อหล่อเลี้ยงภาวะแห่งชีวิตในชาติปัจจุบันแต่จะไม่มีมารับอารมณ์

๒) ภาวจิตเป็นรากฐานของชีวิตดำรงอยู่ตั้งแต่ปฏิสนธิจิต แล้วก็จุติจิต ดังนั้นถ้าจะสรุปความหมายของภาวจิตก็สามารถรวมความหมายของภาวจิตได้ ๔ ประเด็น คือ

(๑) ภาวจิตเป็นจิตที่ไม่รับอารมณ์จากอายตนะภายนอก แต่ภาวจิตจะทำหน้าที่เก็บสะสมผลการกระทำในช่วงต่อวิถีจิต

^{๑๕} พระราชวิสุทธิกวี, จิตวิทยาในพระอภิธรรม, (กรุงเทพฯ : มหามกุฏราชวิทยาลัย, ๒๔๓๓), หน้า ๕๐.

^{๑๖} สุจินต์ บริหารวนเขตต์, ปรมัตถธรรมจิตสังเขปและภาคผนวก, (กรุงเทพฯ : ชวนพิมพ์ ; ๒๕๓๖), หน้า ๑๕๐.

^{๑๗} ระวี ภาวิไล, อภิธรรมสำหรับคนรุ่นใหม่, หน้า ๑๒๘.

(๒) ฅว้กจิตในจิตพื้นฐานในกระบวนการทำงานของจิต หมายถึงวิธีในจิตที่รับ อารมณ์แล้วดับไปในขณะเดียวกันฅว้กจิตที่ไม่รับอารมณ์แต่จะทำหน้าที่เก็บสั่งสมอารมณ์ จากวิธีจิตแล้วดับไป จากนั้นก็พร้อมที่จะขึ้นสู่วิธีจิตเข้าแทนที่ซึ่งจะหมุนเวียนอย่างนี้ตลอดไป

(๓) ฅว้กจิตทำหน้าที่การมีชีวิตอยู่หรือหล่อเลี้ยงชีวิต หมายถึง ในขณะหลับสนิท หรือหมดสติฅว้กจิตจะยังคงเกิดดับอยู่อย่างต่อเนื่องไม่มีหยุด ซึ่งเป็นการรักษาภาวะของชีวิต ของบุคคลไว้

(๔) ฅว้กจิตทำหน้าที่รักษาองค์แห่งภพและกรรมที่ทำไว้ ไปสู่การปฏิสนธิจิต^{๘๘}

ฅว้กจิตตามความหมายทางจิตวิทยาคือฅว้กจิต หมายถึงจิตที่เป็นองค์แห่งภพมี หน้าที่ทำให้ชีวิตดำรงอยู่ซึ่งเป็นจิตที่ควบคุมระบบประสาททุกส่วนทั้งหมด โดยเฉพาะอย่างยิ่งระบบประสาทอิสระ (Autonomic Nervous System) ที่ทำงานตามอวัยวะในต่างๆ โดย ที่เราไม่รู้สึกรู้ตัว ฅว้กจิตเป็นจิตที่มีอยู่ในทุกเซลล์และควบคุมการทำงานภายในระบบเซลล์ ต่างๆ ด้วย ฅว้กจิตเป็นจิตที่สืบเนื่องมาจากปฏิสนธิจิต เมื่อปฏิสนธิจิตเกิดขึ้นเพียงชั่วขณะจิต เดียวต่อจากนั้นก็เป็นฅว้กจิตเรื่อยไปจนกว่าจะมีอายตนะเกิดขึ้น (วิธีจิต) คือ ตา หู จมูก ลิ้น กาย และใจ ความจริงวิธีจิตนี้ คือส่วนหนึ่งของฅว้กจิตที่ติดต่อกับโลกภายนอกนั่นเอง^{๘๙}

จากความหมายของฅว้กจิตในพุทธปรัชญาเถรวาทที่ได้กล่าวมาแล้วจะพบว่า ฅว้กจิตเป็นนามธรรมที่มีการเกิดดับและเป็นพลังงานทางจิตที่มีอยู่ในกระแสวิธีจิตอย่างหนึ่ง รวมถึงมีความสามารถนำข้อมูลไปภพใหม่ได้

๒.๓ บ่อเกิดของฅว้กจิต

ดังที่กล่าวมาแล้วว่าฅว้กจิตอยู่ในกระแสจิตใน ๑๗ ขณะ หรือทางอภิธรรมของ พุทธปรัชญาเถรวาทแบ่งจิตไว้ ๘๕ ดวง (โดยพิสดารมี ๑๒๑ ดวง) และธรรมชาติของจิตจะ เกิดดับเป็นไปใน ๒ ลักษณะ คือ

๑) วิธีจิต เป็นวิธีที่รับอารมณ์ หรือเสวยอารมณ์ในภพปัจจุบันที่เกิดขึ้นในวิธี ประจำวัน โดยจิตแต่ละดวงในวิธีจิตจะเกิดดับต่อกันไปโดยลำดับและช่วงสุดท้ายจะเป็น

^{๘๘} พระมหาวิโรจน์ วิโรจโน (ผาธา), “การศึกษาเปรียบเทียบแนวความคิดเรื่องฅว้กจิตในพุทธ ปรัชญากับอภิปรัชญาในพุทธปรัชญาโยคจาร”, หน้า ๘.

^{๘๙} นายแพทย์จำลอง ดิษยาณิช, จิตวิทยาของความดับทุกข์, (เชียงใหม่ : กลางเวียงการพิมพ์, ๒๕๔๕), หน้า ๘๗.

ตทาลัมพนจิต (จิตที่ยึดห่วงอารมณ์) ที่รับอารมณ์แล้วจึงจุดิจิต (ดับ) และทำให้จิตเคลื่อนจากภพปัจจุบันเข้าสู่ภวังคจิต (พื้นวิถิจิต)

๒) จิตที่พื้นวิถิจิต (ภวังคจิต) เป็นจิตที่ไม่อยู่ในฐานะรับอารมณ์หรือไม่รับรู้โลกภายนอก เช่น ทางตา หู จมูก ลิ้น กาย และใจ ตัวอย่างคือ เวลานอนหลับจะเรียกจิตในขณะนี้ว่าตกอยู่ในภวังค์ จิตที่พื้นวิถิจิตนี้เรียกอีกอย่างว่า “วิถิมุตตจิต” ^{๒๐} มีอยู่ ๓ ชนิด คือ ๑) ปฏิสนธิจิต ๒) ภวังคจิต ๓) จุดิจิต เป็นจิตที่พื้นวิถิจิตแต่จะเสวยอารมณ์ที่สืบเนื่องมาจากอดีตภพและวิถิจิต รวมทั้งเป็นพื้นฐานของชีวิตที่ก่นทั่วไปไม่อาจรู้ได้ในขณะตื่น ^{๒๑}

จิตที่กล่าวมาข้างบนนี้เป็นกระบวนการทำงานของจิตซึ่งสามารถอธิบายจากแผนภาพเพื่อให้มองเห็นง่ายขึ้นดังรูปภาพที่ ๒ ดังนี้

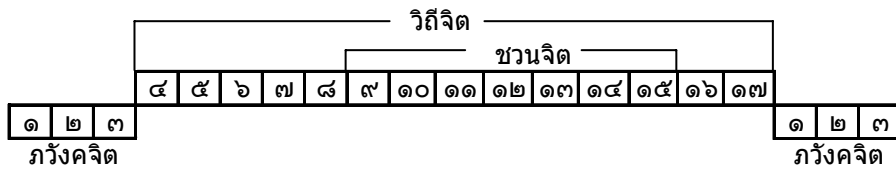

รูปภาพที่ ๒ แสดงถึงบ่อเกิดภวังคจิตในกระแสจิต

จากรูปภาพที่ ๒ กระแสจิตมีการเกิดดับอยู่ ๑๗ ขณะแบ่งเป็น ๒ ระยะดังนี้

๑) ระยะที่ ๔-๑๗ เป็นวิถิจิตรับอารมณ์หรือเสวยอารมณ์ในภพปัจจุบันสามารถแยกออกให้ชัดเจนได้ ๓ ช่วงคือ

(๑) ช่วง ๔-๘ เป็นจิตที่เกิดขึ้นรับอารมณ์ที่เข้ามากระทบทางทวารทั้ง ๕ คือ ตา หู จมูก ลิ้น และกาย ซึ่งเป็นปัจจัยให้จิตพิจารณาใต้สวนอารมณ์และตัดสินอารมณ์ที่รับอารมณ์หรือจับอารมณ์เข้ามามีทั้งกุศล (สุข) อกุศล (ทุกข์) และอุเบกขา

(๒) ช่วง ๙-๑๕ เป็นชวันจิตที่ทำหน้าที่เสวยอารมณ์ต่อจากช่วงแรก (ช่วง ๔-๘) ในช่วงนี้มีอยู่ ๗ ขณะที่มีการเสวยอารมณ์อยู่ ๓ ประการคือ ๑) กุศลกรรม ๒) อกุศลกรรม ๓) อุเบกขา

^{๒๐} สุนทร ฌ รั้งยี., พุทธปรัชญาจากพระไตรปิฎก, (กรุงเทพฯ : จุฬาลงกรณ์มหาวิทยาลัย, ๒๕๔๑), หน้า ๒๒.

^{๒๑} ระวี ภาวิไล, อภิชรรณสำหรับคนรุ่นใหม่, หน้า ๑๕๘.

(๓) ช่วง ๑๖-๑๗ เป็นจิตที่เรียกว่า ตทาลัมพนจิต คือจิตที่ทำหน้าที่ยึดห่วง อารมณ์ต่อจากชวนจิต (เสวยอารมณ์) เป็นช่วงสุดท้ายของวิถิจิต ซึ่งตทาลัมพนจิตจะทำหน้าที่ อยู่ ๒ ขณะคือ ๑) ห่วงอารมณ์เข้าสู่ภวังค์ ๒) สิ้นสุดอายุอารมณ์ พร้อมกับสิ้นสุดวิถิจิตพอดี

๒) ระยะที่ ๑-๓ เป็นระยะที่จิตที่พ้นวิถิจิตเข้าสู่ภวังคจิตที่รับอารมณ์เก่าจากตทาลัม พนจิต ภวังคจิตนี้จะทำหน้าที่ ๓ ขณะจิต^{๒๒} คือ

(๑) ขณะจิตที่ ๑ เรียกว่าอดีตภวังค์ เป็นภวังคจิตที่รับอารมณ์จากทวารทั้ง ๖ ในอารมณ์ใดอารมณ์หนึ่งจากวิถิจิตเป็นครั้งแรก

(๒) ขณะจิตที่ ๒ เรียกว่าภวังคจลนะ เป็นจิตที่มีการเคลื่อนไหวของภวังคจิต ที่สืบเนื่องมาจากอดีตภวังค์ คือมีอาการหวนไหวของอารมณ์เก่ากับอารมณ์ใหม่ที่รับมาจาก ทวารทั้ง ๕ แล้วทำให้เกิดการเคลื่อนไหวขึ้นภวังคจลนะ

(๓) ขณะจิตที่ ๓ เรียกว่าภวังคุปัจเฉทะซึ่งเป็นภวังคจิตที่เริ่มตัดอารมณ์เก่าของ ภวังคจิตดวงที่ ๒ (ภวังคจลนะ) ออกพร้อมที่จะเตรียมขึ้นสู่วิถิจิต หมายถึงภวังคจิตเริ่มปล่อย อารมณ์เก่าของภวังคจลนะที่เกิดขึ้นเป็นครั้งสุดท้ายทำให้ตัดขาดจากอารมณ์ของภวังคจลนะ และพร้อมที่จะดับลงเพื่อขึ้นสู่วิถิจิตต่อไป

ภวังคจิตจะเก็บสังสมอารมณ์หรือเจตนาของอารมณ์ไว้ และสืบต่อสู่วิถิจิตมักจะ ไม่ปรากฏอาการใดๆ ดังรูปภาพที่ ๓ ประกอบดังนี้

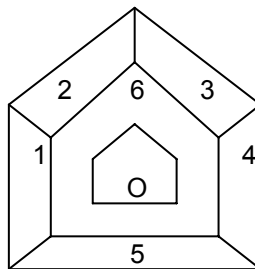

รูปภาพที่ ๓ แสดงภวังคจิต

^{๒๒} พระราชวิสุทธิกวี, จิตวิทยาในพระอภิธรรม, หน้า ๖๐.

จากรูปภาพที่ ๓ อธิบายได้คือ ช่องที่ ๑ เท่ากับ จักขุทวาร (ตา)

ช่องที่ ๒ เท่ากับ โสตทวาร (หู)

ช่องที่ ๓ เท่ากับ ฉานทวาร (จมูก)

ช่องที่ ๔ เท่ากับ ชิวหาทวาร (ลิ้น)

ช่องที่ ๕ เท่ากับ กายทวาร (กาย)

ช่องที่ ๖ เท่ากับ มโนทวาร (ใจ)

○ วงกลมตรงกลางของช่องที่ ๖ เทียบได้กับภวังคจิต

จากรูปภาพที่ ๓ มีหน้าตาต่างทั้ง ๖ ช่วงเทียบกับ ตา หู จมูก ลิ้น กาย และใจ จากช่องทวารทั้ง ๖ คือวิถีจิตรับอารมณ์แล้วภวังคจิตซึ่งเหมือนคลังพัสดุจะเก็บอารมณ์ต่างๆ ไว้ที่ผ่านช่องทวารทั้ง ๖ แคนภวังคจิตนี้เป็นจิตที่นอนนิ่งอยู่ในฐานของตนที่เป็นศูนย์กลางรับผลการกระทำของวิถีจิต จะไม่ขึ้นสู่วิถีจิตรับอารมณ์ภายนอกใดๆ ทั้งสิ้นเพราะมีกำลังอ่อนแต่จะเกิดดับรับอารมณ์อยู่ภายในอย่างปกติ เช่น บุคคลที่นอนหลับสนิท หรือ สลบไม่มีสติ แต่อาจจะปรากฏเป็นความฝัน ดังรูปภาพที่ ๔ ดังนี้

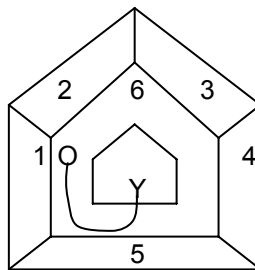

รูปภาพที่ ๔ แสดงจิตที่มีการฝัน

จากภาพที่ ๔ ภวังคจิตที่อยู่ในแคนช่องที่ ๖ คือแคนมโนทวาร นั้นหมายถึงว่า ภวังคจิตขึ้นสู่วิถีจิต แต่ยังไม่ได้ออกมารับอารมณ์ภายนอก (วิถีจิต) ซึ่งจะมารับอารมณ์ภายในแคนมโนทวาร เรียกว่า ธรรมมารมณ อาการอย่างนี้จะเกิดมโนภาพและจินตนาการต่างๆ ที่ภวังคจิตเก็บสั่งสมไว้ในมโนทวาร ภวังคจิตที่ทำให้บุคคลเกิดความคิดคำนึงถึงอดีต หรือคิดนึกอย่างลึกซึ้งในอนาคต และเกิดความคิดนึกในขณะที่ทำสมาธิ เป็นต้นหรือมีพฤติกรรมแสดงออกในชีวิตประจำวัน ดังรูปภาพที่ ๕ ดังนี้

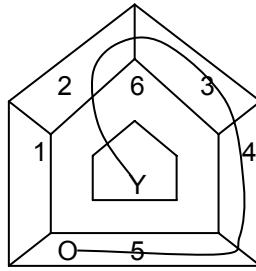

รูปภาพที่ ๕ ภาวจิตที่มีพฤติกรรมในวิถิจิต

จากภาพที่ ๕ เป็นภาวจิตที่ตื่นจากภวังค์ออกมาแสดงพฤติกรรมที่ภวังจิตเก็บสั่งสมไว้จากทางทวารทั้ง ๕ คือ ตา หู จมูก ลิ้น กาย เมื่อภวังจิตมีกำลังมากหรือมีเจตนามากก็จะแสดงพฤติกรรมออกจากทวารทั้ง ๕ ภาวจิตจะอยู่ในภาวะตื่นเต็มที่ เรียกว่า วิถิจิต^{๒๓} ทำให้ไม่รู้สีกตัวในการแสดงพฤติกรรมอะไรไปตามที่ภวังจิตได้เก็บสั่งสมไว้ภายในที่จะพบมีอยู่ ๔ ประเด็น คือ

- ๑) ช่วงรอยต่อก่อนหลับ
- ๒) ช่วงรอยต่อก่อนตื่น
- ๓) ระหว่างเข้าถึงอัปนาสมาธิ
- ๔) เวลาหลับสนิทไม่ฝัน^{๒๔}

ลักษณะทั้ง ๔ อย่างจะเป็นช่วงที่มีกิริยาอาการข่มไม่รู้สึกตัวมาก่อน หรือไม่รู้สึกตัว หมายถึง เป็นภาวะที่จิตอยู่ในช่วงการตกลงสู่ภวังค์ในกระแสจิตนั่นเอง

จะเห็นได้ว่าบ่อเกิดของภวังจิตจะเกิดจากกระแสวิถิจิต นั้นหมายความว่าถ้ากระแสวิถิจิตมีการดับลงเกิดขึ้น การเก็บสั่งสมอารมณ์ของภวังจิตก็จะไม่สามารถเกิดขึ้นได้เช่นกัน

^{๒๓} แสง จันทรงาม, ปรัชญาการจิต, หน้า ๘-๙.

^{๒๔} พระมหาสมจินต์ สมุมาปญฺโญ, พุทธปรัชญาสาระและพัฒนการ, หน้า ๒๒๔.

๒.๔ ภาวะทั่วไปของภวังคจิต

ในธรรมชาติของภวังคจิตโดยภาวะทั่วไปแล้วจะมีการเกิดขึ้น (อุปาทกขณะ) ตั้งอยู่ (ฐิตินขณะ) และดับไป (ภังคขณะ) ที่มีอยู่ในกระแสจิต ดังนั้นถ้าจะแบ่งในเรื่องของภาวะทั่วไปของภวังคจิตแล้วก็สามารถแบ่งได้ ๓ ประการดังนี้

- ๑) ลักษณะของภวังคจิต
- ๒) ประเภทของภวังคจิต
- ๓) หน้าที่ของภวังคจิต

๒.๔.๑ ลักษณะของภวังคจิต

ลักษณะของภวังคจิตจะเป็นจิตที่มีการเกิดขึ้น เรียกว่า อุปาทกขณะ ตั้งอยู่ เรียกว่า ฐิตินขณะ และดับสลายไป เรียกว่า ภังคขณะ ลักษณะเช่นนี้จะป็นสันตติแต่อยู่ในช่วงของวิถีมุตตจิต (พื้นวิถิจิต) หรืออยู่ในภวังคจิต ดังรูปภาพที่ ๖ ดังนี้

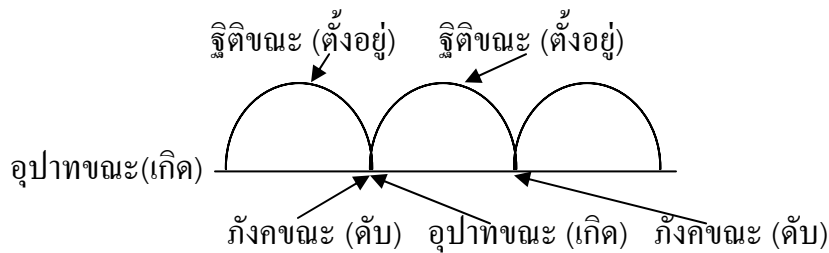

จะเห็นได้ว่าจิตแต่ละดวงที่อยู่ภายในกระแสจิต คือวิถิจิตและภวังคจิตนี้ก็มีการเกิดอยู่ภายในอีก ๓ ขณะเช่นกันคือ อุปาทกขณะ (เกิด) ฐิตินขณะ (ตั้งอยู่) ภังคขณะ (ดับ) ซึ่งจะเป็นแบบสันตติและภวังคจิตนี้เป็นจิตที่ไม่รับอารมณ์ภายนอกเพื่อให้เห็นชัดดูรูปภาพที่ ๗ ดังนี้

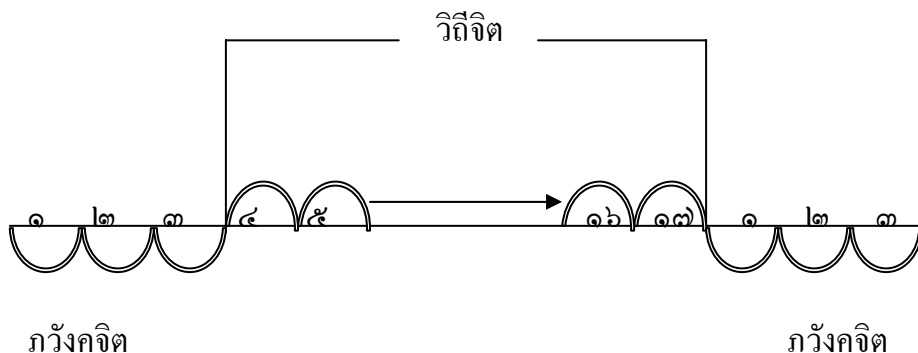

ภพภูมิตามแห่งจิตที่ได้กระทำความเอาไว้แล้วเก็บสะสมไปยังภพภูมิต่างๆ เสมือนกับว่า ภวังคจิตเป็นแหล่งความจำในกระแสจิต

๒.๔.๓. หน้าที่ของภวังคจิต

ภวังคจิตทำหน้าที่สืบต่อจากวิถิจิตแต่เป็นจิตที่ไม่รับอารมณ์หรือเสวยอารมณ์ ภายนอก และเป็นองค์ประกอบของกระบวนการทำงานของจิต รวมถึงมีศักยภาพในการเก็บ สะสมการกระทำต่างๆ จากวิถิจิต ไปสู่พฤติกรรมต่างๆ ในชีวิตประจำวัน เช่น การฝัน โดยที่ใน ระหว่างการฝันนั้นจะไม่รู้สึกรู้ตัว และยังทำหน้าที่สืบต่อไปสู่อีกภพหนึ่งซึ่งเป็นการนำข้อมูลที่ได้จากการกระทำ (กรรม) ต่างๆ ของบุคคลหรือสัตว์ซึ่งภวังคจิตจะนำอารมณ์เก่าหรืออดีต อารมณ์ เช่น กรรมอารมณ์ กรรมนิมิตอารมณ์ และ คตินิมิตอารมณ์ ซึ่งอารมณ์เหล่านี้จะเกิด กับบุคคลหรือสัตว์ที่กำลังจะจุติจิต (ดับหรือใกล้ตาย) เรียกอารมณ์ทั้งหมดนี้ว่า กรรม ภวังคจิต จะทำหน้าที่นำกรรมเหล่านี้ไปอีกภพหนึ่ง ซึ่งมีกระบวนการที่จะทำหน้าที่นำข้อมูลต่างๆ มีอยู่ ๕ ประการ^{๒๖} ดังนี้

๑) ภวังคจิตทำหน้าที่เป็นปฏิสนธิวิญญาณ หมายถึง ภวังคจิตดวงแรก (อดีต ภวังค์) ที่ทำหน้าที่ในการเกิดใหม่ โดยการปฏิสนธิวิญญาณเหมือนกับการเกิดภพใหม่ที่นำพา ผลกรรมต่างๆ มาด้วย เช่น บุคคลที่เกิดมาในโลกมนุษย์ก็จะนำผลกรรมต่างๆ มาเก็บไว้ใน ภวังคจิต ถ้าผลกรรมดีก็จะนำไปสู่ความสุขในชีวิต และถ้าผลกรรมชั่วก็จะนำไปสู่ความทุกข์ ยาก เป็นต้น และเมื่อกระทำความในภพใหม่ วิถิจิตก็จะทำหน้าที่รับอารมณ์เหล่านี้แล้วส่งไป เก็บสะสมที่ภวังคจิตอีก เป็นอย่างนี้สืบเนื่องกันไปเรื่อยๆ จนพบความจริงในชีวิต

๒) ภวังคจิตมีหน้าที่เป็นจุติวิญญาณ หมายถึง การดับของจิต หรือการเคลื่อน ของจิต ซึ่งเป็นภวังคจิตดวงสุดท้าย (ภวังค์ปัจเจก) ที่อยู่ในอาการที่ไม่รู้สึกรู้ตัวเรียกว่า ตก ภวังค์ นั่นคือภวังคจิตจะทำหน้าที่รักษาร่างกัปปชาติในปัจจุบันต่อไปภพใหม่ เช่น กรณีที่ บุคคลใกล้ตาย เป็นต้น

๓) ภวังคจิตทำหน้าที่สืบต่อเป็นสันตติหล่อเลี้ยงชีวิต หมายถึง ภวังคจิตไม่รับ อารมณ์ภายนอกหรือเสวยอารมณ์ เช่น เวลานอนหลับสนิทหรือสลบหมดสติ ภวังคจิตจะทำ หน้าที่สืบต่อของจิตอย่างต่อเนื่องอยู่ตลอดเวลาจนกว่าจะตื่นหรือรู้ตัวในการหมดสติ

^{๒๖} บรรจบ บรรณรุจิ, จิต มโน ญาณ, (กรุงเทพฯ : ธรรมสภา, ๒๕๓๗), หน้า ๒๗-๓๕.

ภวังคจิต (พื้นวิถิจิต)	}	๐๑	อดีตภวังค์	ภวังค์เก่า	
		๐๒	ภวังคจลนะ	ภวังค์ใหม่	
		๐๓	ภวังคุปัจเฉทะ	ตัดกระแสภวังค์	
	กิริยา	}	๐๔	ปัญญาทวาราวัชชนะ	การรับอารมณ์ใหม่ที่มากกระทบ
			๐๕	ปัญญาทวาราวัชชนะ	(จักขุ โสต ฆาน ชิวหา กาย ใจ)
	วิปาก	}	๐๖	สัมปฏิจันนะ	การรับอารมณ์ต่อจากปัญญาวิญญาน
			๐๗	สันตிரณะ	การพิจารณาไต่สวนอารมณ์
	กิริยา		๐๘	โฏฐัพพะ	การตัดสินใจอารมณ์
	กุศล อกุศล	}	๐๙	ชวนะ	การเสพอารมณ์
			๐๑๐	ชวนะ	
๐๑๑			ชวนะ		
๐๑๒			ชวนะ		
๐๑๓			ชวนะ		
๐๑๔			ชวนะ		
๐๑๕			ชวนะ		
วิปาก	}	๐๑๖	ตทาลัมพะ	การยึดหน่วงอารมณ์	
		๐๑๗	ตทาลัมพะ		
วิปาก (พื้นวิถิจิต)	}	๐๑	ภวังค์	การเก็บสิ่งสมไว้	
		๐๒	ภวังค์		

รูปภาพที่ ๑๑ แสดงกระบวนการทำงานของภวังคจิตในวิถิจิต ^{๒๘}

๒.๕ กระบวนการรับรู้อารมณ์ของภวังคจิต

โดยธรรมชาติแล้วภวังคจิตจะมีกระบวนการรับรู้อารมณ์อยู่ ๒ ลักษณะ คือ

- ๑) ลักษณะการรับรู้อารมณ์ของภวังคจิต
- ๒) ภาวะการรับรู้อารมณ์ของภวังคจิต

^{๒๘} นายแพทย์จำลอง ดิษขณิข, วิปัสสนากรรมฐานและเขาวนอารมณ์, (เชียงใหม่ : แสงศิลป์, ๒๕๔๕),

๒.๕.๑ ลักษณะการรับรู้อารมณ์ของภวังคจิต

คำว่า “อารมณ์” ที่ใช้ในพุทธปรัชญาเถรวาท หมายถึง สิ่งที่ได้รับรู้โดยทางอายตนะภายในคือ ตา หู จมูก ลิ้น กาย ใจ ทำให้เกิดรูป เสียง กลิ่น รส โผฏฐัพพะ (สิ่งที่กระทบทางกาย) และธรรมมารมณ (สิ่งที่รับรู้ทางใจ) ที่เรียกรวมกันว่าอายตนะภายนอก ^{๒๘}

คำว่า “อารมณ์” ในพระอภิธรรม เรียกว่า อาลัมพนะ หมายถึง สิ่งที่จิตรับรู้และสิ่งที่ “ถูกจิตรู้” จิตเป็นผู้รู้ (Subject) ส่วนอารมณ์เป็นวัตถุรู้ (Object) ^{๓๐}

คำว่า “อารมณ์” หมายถึงสิ่งที่เป็นที่ยึดหน่วงของจิตและเจตสิกหรือเป็นสิ่งที่ยินดีของจิตและเจตสิก คือ อารมณ์ ๖ อย่าง ดังนี้

- ๑) รูปารมณ ได้แก่สีต่างๆ จิตรับรู้โดยอาศัยจักขุทวาร (ตา)
- ๒) สัททารมณ ได้แก่ เสียงต่างๆ จิตรับรู้โดยอาศัยโสตทวาร (หู)
- ๓) คันธารมณ ได้แก่ กลิ่นต่างๆ จิตรับรู้โดยอาศัยฆานทวาร (จมูก)
- ๔) รสอารมณ ได้แก่ จิตรับรู้โดยอาศัยชีวาทวาร (ลิ้น)
- ๕) โผฏฐัพพารมณ ได้แก่ เย็นร้อน อ่อนแข็ง หย่อนตึงจิตรับรู้โดยอาศัย

สัมผัสทางกาย

- ๖) ธรรมมารมณ ได้แก่ จิตรับรู้โดยอาศัยมโนทวาร (ใจ) ^{๓๑}

ลักษณะการรับรู้อารมณ์ของภวังคจิตจะทำหน้าที่ต่อจากกระบวนการของการรับรู้อารมณ์ของ วิถีจิต ดังรูปภาพที่ ๑๒ ประกอบ คือ

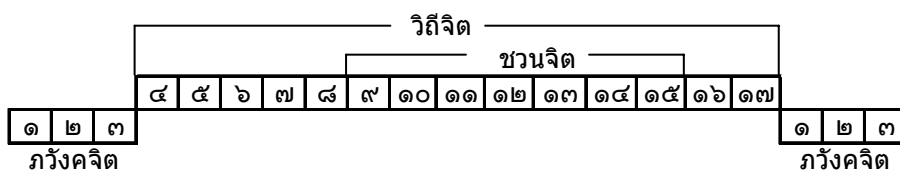

รูปภาพที่ ๑๒ แสดงถึงลักษณะการรับรู้อารมณ์ของภวังคจิตจากวิถีจิต

^{๒๘} สุนทร ฌ รั้งยี, พุทธปรัชญาจากพระไตรปิฎก, หน้า ๒๖๑.

^{๓๐} แสง จันทรงาม, ปราภฏการณทางจิต, หน้า ๗.

^{๓๑} สมพร ศรีวราทิศย์, พระอภิธรรมมัตถสังคหะ ปริเฉทที่ ๓-๔, (กรุงเทพฯ : สุทธิสารการพิมพ์, ๒๕๓๖), หน้า ๔๖-๔๗.

จากรูปภาพ ๑๑ เป็นลักษณะการรับรู้อารมณ์ของภวังคจิตที่รับรู้อารมณ์จากวิถิจิตที่มีอยู่ ๑๓ ขณะที่สามารถแบ่งช่วงของวิถิจิตออกเป็น ๓ ช่วงดังที่ได้กล่าวมาแล้วคือ

๑) ระยะเวลา ๔-๘ ขณะจิต เป็นจิตที่รับอารมณ์จากอายตนะทั้ง ๕ คือ ตา หู จมูก ลิ้น และกาย เข้ามาไต่สวน และตัดสินทางอารมณ์

๒) ระยะเวลา ๘-๑๕ ขณะจิตเป็นจิตที่เกิดการพินิจหรือเสวยอารมณ์เรียกว่า ชวนจิต

๓) ระยะเวลา ๑๖-๑๗ ขณะจิตเป็นจิตที่ยึดหน่วงอารมณ์ที่ได้พินิจหรือเสวยอารมณ์ต่อจากระยะ ๘-๑๕ หรือ เรียกว่า ชวนจิต จากนั้นตกลงสู่ภวังค์ เรียกช่วงนี้ว่า ตทาลัมพนจิต (ยึดหน่วงอารมณ์) จากวิถิจิตทั้ง ๓ ช่วงที่รับอารมณ์จากทวารทั้ง ๕ จากนั้นก็เข้าสู่ภวังคจิตที่รับช่วงต่อคือหมายเลข ๑-๓ มีอยู่ ๓ ดวง คือ ๑) อดีตภวังค์ ๒) ภวังคจลนะ ๓) ภวังคุปัจเฉทะ ทั้ง ๓ ดวงของภวังคจิตจะรับอารมณ์ต่อจากวิถิจิตโดยที่ลักษณะของวิถิจิตกับภวังคจิตจะทำงานสลับผลัดเปลี่ยนกันตลอดเวลา ^{๓๒}

ลักษณะการรับรู้อารมณ์ของภวังคจิตนี้ยังมีผู้รู้กล่าวไว้หลายท่านด้วยกัน ดังนี้

พระมหาประยูร ธรรมจิตโต กล่าวว่า

เมื่อแรกจิตปฏิสนธิในครรภ์มารดา จิตอยู่ในภวังค์จึงเรียกว่าภวังคจิต จิตที่ไม่ออกมารับรู้อารมณ์ทางทวาร คือ ตา หู จมูก ลิ้น กาย และใจ เป็นจิตปกติ (ปกติ มโนภวังคจิตตุ นาม) ที่คิดอารมณ์อยู่ภายในลึกๆ โดยไม่รู้สำนึกตัว และเมื่อ เต็กทวารกลดออกมาจากครรภ์มารดาแล้ว ภวังคจิตยังคงทำหน้าที่ต่อไป รวมทั้งเมื่อมนุษย์หลับสนิทโดยไม่ฝันหรือเข้านิโรธสมาบัติ จิตจะตกภวังค์ เมื่อใดอารมณ์มากระทบประสาทสัมผัส ภวังคจิตก็จะไหวตัวออกมารับรู้อารมณ์ทางทวารทั้ง ๖ เรียกว่า การขึ้นสู่วิถิจิตเมื่อจิตรับรู้และกระทำทุกอย่างได้วิถิจิตจะไม่เคยถูกลืมและสิ่งเหล่านี้จะถูกเก็บสะสมไว้ในภวังค์ กรรมทั้งหลายถูกสั่งสมไว้ในภวังคจิตนี้แหละที่จุติจิตจากภพหรือชาติหนึ่งไปปฏิสนธิในอีกภพหนึ่ง ^{๓๓}

^{๓๒} พระมหาประยูร ธรรมจิตโต, มหาจุฬาฯ วิชาการ:ปรัชญาบูรพทิศ, (กรุงเทพฯ : มหาจุฬาลงกรณราชวิทยาลัย, ๒๕๓๖), หน้า ๒๑.

^{๓๓} เรื่องเดียวกัน, หน้า ๒๑.

สุนทร ฌ. รังษี กล่าวว่า

วิถีจิตจะตกอยู่ในภวังคจิตเป็นชั้นๆ สลับกันอยู่ตลอดเวลาจิตเกิดดับตาม
โครงสร้างจิต คือการรับรู้อารมณ์ได้ส่วนอารมณ์ตัดสินอารมณ์และสิ่งต่ออารมณ์
จนมาถึงขณะจิตที่ ๑๕ เรียกว่า ชวนะ (จิตที่เสวยอารมณ์) จิตก็สิ้นสุดลงต่อจากนั้น
๒ ขณะจิตจะยึดหน่วยอารมณ์ที่พินิจแล้วสู่ภวังค์ คือ ภวังคจิตดวงที่ ๑ (อดีตภวังค์)
เพราะตกอยู่ในอิทธิพลของอารมณ์เก่าที่เพิ่งรับมาใหม่ๆ พอถึงภวังคจิตดวงที่ ๒
อารมณ์เริ่มเข้ามามีอิทธิพลเก่าทำให้ภวังคจิตกระทบกระเทือนเพราะแรงกระทบ
ของอารมณ์ใหม่เรียกว่าภวังค์ไหว พอมาถึงภวังคจิตดวงที่ ๓ ภวังคจิตได้รับอิทธิ
พลของอารมณ์ใหม่เต็มที่ภาวะภวังค์จึงสิ้นสุดลงต่อจากนั้นจิตก็ขึ้นสู่วิถีจิตรับอารมณ์ ^{๓๔}

ระวี ภาวิไล กล่าวว่า

วิถีจิตทำหน้าที่ต่ออารมณ์ใหม่ในภพปัจจุบันการเกิดเป็นวิถีในชีวิตประจำวัน
คือการที่อวิชชาเจต (พิจารณาอารมณ์) จับอารมณ์ใหม่ขึ้นแล้วส่งต่อให้จิตที่เกิดดับ
โดยลำดับกระทำกิจของตนตามสมควรแก่อารมณ์นั้นสืบต่อกันเป็นแถวจนเมื่อชวานจิต
(เสวยอารมณ์) เสร็จแล้วและถ่วงถ่วงตามลักษณะอภิธรรมก็คือหลังจากปฏิสนธิจิต
เกิดขึ้น ๑ ขณะ ภวังคจิตก็รับช่วงเกิดดับสืบเนื่อง โดยลำดับต่อกันเป็นแถวของจิต
พื้นวิถีจิตซึ่งเป็นการกำหนดพื้นฐานของชีวิตการเกิดสืบเนื่องกันเช่นนี้ทำให้บุคคล
จะไม่รู้สติแก้ว ^{๓๕}

พระสิทธิชัยโชติกะ ธรรมจาริยะ กล่าวว่า

ตั้งแต่การดับลงแห่งปฏิสนธิไม่มีระหว่างกันของผู้ที่ถือเอาปฏิสนธิใน
ภพใหม่เมื่อขณะที่วิถีจิตไม่เกิด ปฏิสนธิจิตนั้นแหละถืออารมณ์ของปฏิสนธิจิต
ที่เกิดขึ้นในภพใหม่กลับเป็นจิตที่เรียกว่ากระแสภวังค์โดยความเป็นองค์แห่งภพ
เกิดขึ้นไม่ขาดสายตลอดเวลาถึงจุดเกิด เหมือนหนึ่งกระแสน้ำในแม่น้ำและในที่สุด
แห่งปัจจุบันภพ ภวังคจิตนั้นแหละคือเอาอารมณ์ของปฏิสนธิจิตที่เกิดขึ้นใน

^{๓๔} สุนทร ฌ. รังษี, พุทธปรัชญาจากพระไตรปิฎก, (กรุงเทพฯ : จุฬาลงกรณ์มหาวิทยาลัย, ๒๕๔๑), หน้า ๒๖๓-๒๖๔.

^{๓๕} ระวี ภาวิไล, อภิธรรมสำหรับคนรุ่นใหม่, หน้า ๑๖๕-๑๖๖.

ภพใหม่แล้วกลับเป็นจุดจิตด้วยอำนาจแห่งการเคลื่อนจากภพเก่าแล้วดับลง ^{๓๖}

จะเห็นได้ว่าภวังคจิตมีลักษณะรับรู้อารมณ์จากกระแสวิจิตรและเป็นฐานรองรับของชีวิตในขณะที่หลับนอนอย่างต่อเนื่องกันเป็นระบบตลอดเวลาและเก็บสิ่งสมอารมณ์จากกระแสวิจิตร รวมทั้งนำผลการกระทำต่างๆขึ้นสู่วิจิตรและภพต่อไปได้

๒.๕.๒ ภาวะการรับรู้อารมณ์ของภวังคจิต

ในพุทธปรัชญาเถรวาทกล่าวถึงจิตไว้ ๘๕ ดวงหรือ ๑๒๑ ดวง (โดยพิสดาร) ถ้าแบ่งเป็นหมวดได้ ๖ หมวด คือ ๑) อกุศลจิต ๑๒ ดวง ๒) อเหตุกจิต ๑๘ ดวง ๓) กามาวจร โสภณจิต ๒๔ ดวง ๔) รูปจรจิต ๑๕ ดวง ๕) อรูปาวจรจิต ๑๒ ดวง ๖) โลกุตตรจิต ๘ ดวง จิตเหล่านี้ทำหน้าที่ในการปฏิบัติสมาธิจิต ภวังคจิต และจุดจิต เนื่องจากจิตมีองค์ประกอบของเจตสิกอยู่ด้วยเพื่อการรับรู้ภาวะต่างๆ หรือมีการปรุงแต่งให้เกิดอารมณ์ต่างๆ จากภายนอกเข้าสู่จิต เจตสิกนี้มีอยู่ ๕๒ ดวงและมีเจตสิกอยู่ ๗ ดวงที่เรียกว่า สัพพจิตตสาธารณเจตสิก ซึ่งจะเกิดกับจิตทุกดวง ดังนี้

- ๑) ผัสสะทำหน้าที่กระทบอารมณ์ เช่น ตากระทบรูป เป็นต้น
- ๒) เวทนาเป็นสภาพเสวยรสอารมณ์ เช่น อารมณ์ทางตา หู จมูก ลิ้น กาย และใจ
- ๓) สัญญาทำหน้าที่จำอารมณ์ หรือหน่วยความจำ
- ๔) เจตนาทำหน้าที่ขวนขวายให้สำเร็จ
- ๕) เอกัคคตาซึ่งมีอารมณ์เป็นหนึ่งเดียวทำให้เกิดร่วมกันหรือพร้อมกันในอารมณ์นั้น
- ๖) ชีวิตินทรีย์ เป็นสภาพอนุบาลเข้าร่วมกันให้เป็นไปหรือการหล่อเลี้ยงชีวิตให้

เป็นไปในหน้าที่ของตน

- ๗) มนสิการ คือ การทำอารมณ์ไว้ในใจหรือพิจารณาไว้ในใจ ^{๓๗}

จากเจตสิกทั้ง ๗ ดวงนี้จะมีคุณสมบัติ ๔ ประการคือ

- (๑) เกิดพร้อมกับจิต
- (๒) ดับพร้อมกับจิต
- (๓) รับอารมณ์อย่างเดียวกับจิต

^{๓๖} พระสัทธรรมโชติกะ สัมมาจริยะ, *ปรมัตถโชติกะ มหาอภิธรรมัตถสังคหฎีกา*, (กรุงเทพฯ : ทิพย์วิสุทธิ์, ๒๕๓๔), หน้า ๒๓๔.

^{๓๗} พระมหาประยูร ธมฺมจิตโต, *มหาจุฬาฯ วิชาการ: ปรัชญาบูรพทิศ*, หน้า ๕.

(๔) อาศัยอยู่ที่เดียวกับจิต และเจตสิกทั้ง ๗ ดวงสามารถย่อลงได้ ๓ กองคือ

๑) เวทนาขันธ คือกองเวทนา เป็นส่วนที่เจตสิกรับรู้ความรู้สึกมาจากสเวยอารมณ์แบ่งออกเป็น ๓ อย่างคือ

(๑) สุขเวทนา คือความรู้สึกเป็นสุข

(๒) ทุกขเวทนา คือความรู้สึกทุกข์

(๓) อุเบกขาเวทนา คือความรู้สึกเฉยๆ หรือไม่สุขไม่ทุกข์

๒) สัญญาขันธ คือการสัญญาเป็นเจตสิกที่กำหนดรู้และจำได้หมายรู้ คือ หมายรู้ อารมณ์ทั้ง ๖ คือการเห็น การได้ยิน การได้กลิ่น การลิ้มรส การสัมผัส และการนึกคิดหรือกล่าวอีกนัยหนึ่งในทางอภิธรรมมีสัญญา ๖ อย่างเช่นกันคือ ๑) จำรูป ๒) จำเสียง ๓) จำกลิ่น ๔) จำรส ๕) สัมผัสทางกาย ๖) ใจนึกคิด

๓) สังขารขันธ คือกองสังขารเป็นส่วนที่เจตสิกปรุงแต่งหรือสภาพที่ปรุงแต่งคุณภาพของจิตให้เป็นกุศล (สุข) อกุศล (ทุกข์) และอุเบกขา สังขารยังหมายถึง ความดี (กุศล) ความชั่ว (อกุศล) หรือเรียกว่า บุญและบาปได้เช่นกัน

เจตสิกที่ปรุงแต่งจิตให้เป็นกุศล อกุศล และอัพยาภุต เมื่อวิเคราะห์ให้ลึกลงไปจะพบว่า เป็นความทะยานอยากหรือตัณหาของบุคคลและสัตว์ที่มีจิตรับรู้อารมณ์เข้ามาแล้วทำให้เกิดความหลงในความเพลิดเพลินในตัณหาซึ่งแบ่งได้ ๓ อย่าง

๑) กามตัณหา คือความทะยานอยากในกามคุณ ๕ ได้แก่ อยากรูป เสียง กลิ่น รส และสิ่งสัมผัสทางร่างกายที่พอใจ เช่น อยากรูปร่างสวย เสียงไพเราะ อาหารอร่อย เป็นต้น

๒) ภวตัณหา ความทะยานอยากในภพ ความทะยานอยากในความดีหรือความเป็น ความอยากเป็นเจ้าของ เช่น อยากร่ำรวย ยศ สรรเสริญ สุข อยากรู้เกิดเป็นเทวดา อยากรู้เกิดเป็นพรหม ไม่อยากสูญสลาย ฯลฯ

๓) วิภวตัณหา คือ ความทะยานในความไม่มีหรือ ความไม่เป็นอยากดับสูญ อยากรู้ทำลาย เช่น ไม่อยากสูญสิ้นวาสนา เป็นต้น จะเห็นได้ว่าจิตนี้มีทั้งกุศล อกุศล และอุเบกขา เมื่อวิถีจิตรับรู้อารมณ์ต่างๆ จากภายนอกและจะถูกเก็บสะสมไว้ในภวังคจิตของบุคคลไว้หลังจากวิถีจิตสเวยอารมณ์เรียกว่า อนุสัย^{๓๘}

^{๓๘} นายแพทย์จำลอง ดิษยาณิษ, จิตวิทยาของระดับทุกข์, หน้า ๒๕-๒๖.

ดังนั้นภาวะการรับรู้อารมณ์ของภวังคจิตจะเกิดจากอำนาจของเจตสิกที่ปรุงแต่งเกิดขึ้นกับกระแสของวิถีจิตในการรับรู้อารมณ์ของกุศล อกุศล และอุเบกขา ซึ่งทางพุทธปรัชญาเถรวาท ได้กล่าวถึงกุศล (สุข) อกุศล (ทุกข์) และอุเบกขา ไว้ ๒ ประเภท คือ

๑) ทางปัญญาทวาร (ทวารทั้ง ๕)

เกิดจากวิถีจิตในปัญญาทวาร คือ จักขุวิญญาณ โสตวิญญาณ ฆานวิญญาณ ชิวหาวิญญาณ และกายวิญญาณ การที่จะเกิดอารมณ์ทางทวารทั้ง ๕ นี้ จะขึ้นอยู่กับเจตนาแรงหรือไม่แรงของอำนาจอารมณ์ที่ปรากฏชัดของกุศล (สุข) อกุศล (ทุกข์) และอัพยาทุกต (ไม่สุขไม่ทุกข์) ยกตัวอย่างเช่น มีชายคนหนึ่งเกิดมาด้วยอำนาจกุศลกรรม (กรรมดี) วันหนึ่งได้มองเห็นสตรีผู้หนึ่งรูปร่างหน้าตาสวยงาม ทำให้ชายคนนั้นเกิดความพอใจและคิดว่า สตรีคนนี้น่ารักอยากได้มาเป็นภรรยา เพียงคิดเท่านั้นก็จัดว่าเป็นอกุศลเกิดขึ้นในจิตของชายคนนั้น วิถีจิตจะเกิดเป็นลำดับตามหน้าที่ของจิต จากนั้นวิถีจิตดับลงก็จะเกิดภวังคจิตต่อเนื่องกันเรียกว่า ภวังคจิตนี้ว่าอดีตภวังค์ดับลงไปมีแต่รูปารมณ (สตรีสวย) แต่ยังไม่ดับลง (อารมณ์ยังคงอยู่ภายใน) หลังจากนั้นไปกระทบกับจักขุทวาร (การมองเห็น) ทำให้เกิดการสัมผัสเพื่อนในภวังคจิตเกิดขึ้นเพราะทำให้อารมณ์เก่าไม่มั่นคง เรียกว่าภวังคจิตดับลง จากนั้นดับลงภวังค์อีกดวงหนึ่งเกิดขึ้นมารับอารมณ์เก่าเป็นครั้งสุดท้ายเรียกว่า ภวังคปัจเจกตะ แล้วดับลงและพร้อมที่จะขึ้นสู่วิถีจิต จากที่กล่าวมานี้หมายความว่าชายคนนั้นมีเจตนาที่เป็นอกุศล คือมีโลภะและโมหะอยู่ในจิต โดยมีเจตสิกเกิดร่วมอยู่ด้วย เมื่อวิถีจิตเสวยอารมณ์อกุศลกรรมเหล่านี้จะเกิดขึ้นจากวิถีจิตแล้วจะถูกเก็บสั่งสมไว้ในภวังคจิตจนกระทั่งถึงเวลาอันเหมาะสมหรือจังหวะเหมาะที่จะทำให้ภวังคจิตแสดงพฤติกรรมออกมาพบกับสตรีที่ชายคนนั้นต้องการเป็นภรรยาทันที แต่ทางตรงกันข้ามถ้าชายคนนั้นเกิดการเปลี่ยนใจเห็นสตรีผู้นั้นเกิดความไม่พอใจหรือรังเกียจขึ้นมา ก็จะทำให้ชายคนนั้นเห็นสตรีคนนั้นก็จะเกิดขึ้นในวิถีจิตของชายคนนั้นแล้วเสวยอารมณ์ไม่พอใจ (โทสะ) ทำให้อารมณ์ที่ไม่พอใจของชายคนนั้นในวิถีจิตจะถูกเก็บสั่งสมไว้ในภวังคจิตเช่นเดียวกัน อย่างนี้เป็นต้น

๒. ทางมโนทวาร (ทางใจ)

วิถีจิตที่เกิดทางมโนทวารมีมากมายเพื่อให้เกิดความชัดเจนจึงขอยกตัวอย่าง ดังนี้ เมื่อชายคนหนึ่งที่กระทำการบางอย่างไว้ คือ การฆ่าสุกรเพื่อนำไปขายขณะที่ชายคนนั้นมองดูสุกรที่จะฆ่าก็เกิดความโลภอยากจะกินเนื้อสุกร โดยขณะนั้นปัญญาทวาร คือ ตา หู

จมูก ลิ้น และกาย ทำให้เกิดวิถิจิตเกิดขึ้นดำเนินไปตามลำดับของจิตจนกระทั่งถึงชวนจิต (เสวยอารมณ์) ที่เป็นอกุศลจิต (กรรมไม่ดี) ต่อไปยังตทาสัมปนจิต (ยึดหน่วงอารมณ์) ก็จะมารับอารมณ์จากนั้นตทาสัมปนจิตดับลงก็เข้าสู่กระแสภวังคจิต ทำให้เกิดการเก็บสิ่งสมอารมณ์ของชายคนนั้นที่กระทำการฆ่าสุกรด้วยเจตนาทางมโนทวาร และเมื่อภวังคจิตได้เก็บสิ่งสมอารมณ์เหล่านี้ไว้แล้วก็พร้อมที่จะให้ผลทุกขณะเมื่อมีโอกาสหรือจังหวะที่เหมาะสมเป็นต้น^{๓๕}

จะเห็นว่าภาวะการรับรู้อารมณ์ของภวังคจิตจะเกี่ยวข้องกับวิถิจิตและเจตจิต จากนั้นภวังคจิตจะเป็นจิตที่เก็บสิ่งสมเอาไว้เพื่อรอจังหวะที่แสดงพฤติกรรมออกมาทั้งในทางกุศล (สุข) อกุศล (ทุกข์) และอุเบกขา ซึ่งจะเกิดอย่างนี้สลับต่อเลาะๆ ไปจนกว่าอายุขัยหมดหรือเข้าสู่ภพใหม่

๒.๖ กระบวนการเก็บสิ่งสมของภวังคจิต

กระบวนการเก็บสิ่งสมของภวังคจิตก็จะเป็นช่วงต่อจากภาวะการรับรู้อารมณ์ของภวังคจิต ซึ่งเป็นการเก็บสิ่งสมภายในของภวังคจิตจากวิถิจิตอีกทอดหนึ่ง จากรูปภาพที่ ๑๓ ประกอบดังนี้



รูปภาพที่ ๑๒ แสดงกระบวนการเก็บสิ่งสมของภวังคจิต ๓ ขณะจิต

จากรูปภาพที่ ๑๓ เป็นกระบวนการทำงานเก็บสิ่งสมภายในของภวังคจิตมีอยู่ ๓ ขณะจิต ดังนี้

ขณะจิตที่ ๑ คือ ภวังคจิตเก่า (อดีตภวังค์) มีกระบวนการที่เก็บสิ่งสมอารมณ์ภายในกระแสของภวังคจิตโดยมีอารมณ์ใดอารมณ์หนึ่งและสืบทอดไปยังปฏิสนธิจิต ซึ่งอารมณ์ปฏิสนธิจิตนี้มีอยู่ ๓ อารมณ์ คือ

^{๓๕} พระมหาไพฑูริย์ สุทฺธวิสุโร (น้อยจัน), “การวิเคราะห์เชิงปรัชญาเรื่องบาป ในพระพุทธศาสนา”, วิทยานิพนธ์อักษรศาสตรมหาบัณฑิต, (บัณฑิตวิทยาลัย จุฬาลงกรณ์มหาวิทยาลัย, ๒๕๓๗), หน้า ๒๕.

๑) กรรมอารมณ์ หมายถึง อารมณ์การกระทำที่บุคคลหรือสัตว์ที่กำลังจะหมดอายุขัย (ตาย) ได้กระทำไว้ในชีวิตที่ผ่านมาทั้งกุศล (สุข) อกุศล (ทุกข์) และอุเบกขา จะทำให้กรรมอารมณ์เก็บสั่งสมนั้นๆ นำไปสู่อีกภพหนึ่ง

๒) กรรมนิมิตอารมณ์ หมายถึง ความคิดนึกที่ปรากฏแก่จิตของบุคคลหรือสัตว์นั้นๆ ที่กำลังจะหมดอายุขัยที่จะเกิดการคิดนึกถึงอุปกรรมหรือสิ่งของที่ใช้กระทำกรรมเอาไว้ โดยเป็นไปตามอัตโนมัติ ตัวอย่างเช่น นึกถึงกรรม คือการฆ่าสัตว์ก็จะต้องนึกถึงสิ่งที่ใช้ฆ่าพร้อมกันไปด้วย เช่น มีด ปืน ไม้ เป็นต้น ถ้าเป็นกุศลกรรม (กรรมดี) เช่นการใส่บาตรพระ อุปกรรมที่ใช้ทำกรรมดีนี้ได้แก่ ข้าวปลาอาหารที่ใช้ใส่บาตร เป็นต้น อุปกรรมที่ใช้กระทำเหล่านั้นเรียกว่า กรรมนิมิตที่จะปรากฏแก่จิตของผู้ที่กำลังจะหมดอายุขัย พร้อมๆ กับกรรม (การกระทำ) ที่ทำด้วย

๓) คตินิมิตอารมณ์ หมายถึง ภาพหรือสัญลักษณ์ของภพหน้าที่จิตจะไปเกิดหรือภพนิมิตให้บุคคลนั้นเห็นก่อนหมดอายุขัย เช่น เห็นภาพวิมาน (สวรรค์) วัว (สัตว์เดรัจฉาน) หรือเปลวเพลิง (นรก) เป็นต้น

จากอารมณ์ทั้ง ๓ ที่กล่าวข้างต้นนี้จะทำให้เกิดการยึดหน่วงอารมณ์ (ตทาลัมพนจิต) ดังกล่าวเข้าสู่ภวังคจิตอยู่ภายใน

ขณะจิตที่ ๒ คือภวังคจลนะหรือภวังคจิตไหว มีหน้าที่ภายในของภวังคจิตที่ทำต่อจากอดีตภวังค์คลายอารมณ์เก่าให้กับภวังคจลนะทำให้ภวังคจลนะรับอารมณ์ใหม่อย่างใดอย่างหนึ่งจากอดีตภวังค์กับอารมณ์เก่าที่มีอยู่แล้ว จึงเกิดแรงสั่นสะเทือนจึงทำให้เกิดการไหวขึ้นทำให้การสืบต่ออารมณ์เก่า และอารมณ์ใหม่ของอดีตภวังค์ที่เข้ามาเก็บสั่งสมไว้มีพลังมากขึ้นและพร้อมที่รักษาอารมณ์ให้อยู่ในสภาพที่สมดุลจึงส่งต่อไปยังขณะจิตที่๓

ขณะจิตที่ ๓ คือภวังคปุঞ্জเฉทะหรือภวังค์ตัด มีกระบวนการเก็บสั่งสมภายในของภวังคจิตที่ทำให้การรับอารมณ์เก่าอย่างใดอย่างหนึ่งจากภวังคจลนะอย่างเต็มที่แล้วเก็บสั่งสมอารมณ์ไว้ซึ่งเป็นการเก็บสั่งสมไว้ต่อกันเป็นครั้งสุดท้าย (ดวงสุดท้าย) แล้วดับไป (จตุตถจิต) จากนั้นก็พร้อมที่จะขึ้นสู่วิจิต (เสวยอารมณ์) หรือเก็บสั่งสมข้อมูลส่งต่อไปสู่ภพหน้าได้

จากขณะจิตของภวังคจิตทั้ง ๓ ขณะจิต จะเป็นกระบวนการเก็บสั่งสมอยู่ภายในทั้งที่เป็นกุศล อกุศล และอัพยาภกต อย่างใดอย่างหนึ่งที่เป็นกรรมหรือประสพการณ์ ในอดีตกาล ก็ยังคงถูกเก็บสั่งสมอยู่ในภวังคจิตอยู่ตลอดเวลาไป (ตราบใดที่ยังไม่ดับวิถิจิต) ในกระบวนการเก็บสั่งสมภายในของภวังคจิตที่กล่าวมาจะมีอยู่ ๒ ช่วง ในการรับอารมณ์ คือ

๑) ก่อนรับอารมณ์ (ปฏิสนธิจิต) ๒) รับอารมณ์แล้ว (จุติจิต) ซึ่งกระบวนการภายในของภวังคจิตในการเกิดภพใหม่มีขั้นตอนรายละเอียดดังนี้

ขั้นตอนที่ ๑ เมื่อเวลาบุคคลหรือสัตว์ใกล้จะหมดอายุขัยนั้นจะมีอารมณ์อย่างใดอย่างหนึ่งในการอารมณ์ ๓ ประการคือ กรรมอารมณ์ กรรมนิมิตอารมณ์ และคตินิมิตอารมณ์ โดยที่อารมณ์ใดอารมณ์หนึ่งก็จะเข้าปรากฏแก่ชวนจิต (เสวยอารมณ์) ก่อนใกล้หมดอายุขัยซึ่งเป็นขั้นตอนของวิถีจิตรับอารมณ์

ขั้นตอนที่ ๒ เมื่อวิถีจิตของบุคคลหรือสัตว์นั้นๆ จะจุติจิต (ดับลง) ที่นำไปสู่การปฏิสนธิจิตซึ่งมีอารมณ์อย่างเดียวกับชวนจิต (ตอนเสวยอารมณ์จะนำไปสู่ขั้นตอนของการจุติจิตและปฏิสนธิจิต)

ขั้นตอนที่ ๓ จากปฏิสนธิจิตสืบต่อมายังภวังคจิตที่จะทำการเก็บสังขารมรณ์ที่เกิดขึ้นในกระแสจิตติดต่อกัน ๑๖ ขณะ โดยมีภวังคจิตทำงานร่วมกันอยู่ ๓ ดวงคือ อดีตภวังค์ ภวังคจลนะและภวังคปุจฉะ ซึ่งมีอารมณ์เดียวกับปฏิสนธิจิตและชวนจิต (เป็นขั้นตอนของการทำงานของภวังคจิต) ที่รับอารมณ์แล้วเก็บเก็บสังขารไว้

ขั้นตอนที่ ๔ มโนทวาราวัชชะเกิดขึ้นเพื่อพิจารณาอารมณ์ใหม่แล้วดับลงไปต่อจากนั้นชวนจิตเกิดขึ้น ๕ ขณะเพื่อเสวยอารมณ์ หมายถึง ยินดีในอารมณ์ในภพที่บุคคลหรือสัตว์นั้นเกิดภพภูมิใหม่จากนั้นจิตก็ตกภวังค์ซึ่งเป็นไปตามกุศลกรรม อกุศลกรรมที่ได้กระทำเอาไว้ของบุคคลและสัตว์นั้นๆ ต่อไป (เป็นขั้นตอนของการเกิดวิถีจิตในปัจจุบันหรือเกิดภพใหม่) ทั้ง ๔ ขั้นตอนสามารถดูจากรูปภาพที่ ๑๔ ประกอบ ดังนี้



- จากภาพ ตัวย่อ “จ” หมายถึง ชวนจิต(เสวยอารมณ์)
- ตัวย่อ “จติ” หมายถึง จุติจิต (เคลื่อน)
- ตัวย่อ “ปฏิ” หมายถึง ปฏิสนธิจิต (เกิด)
- ตัวย่อ “ภ” หมายถึง ภวังคจิต
- ตัวย่อ “ม” หมายถึง มโนทวาราวัชชะจิต (พิจารณาอารมณ์)

รูปภาพที่ ๑๔ แสดงถึงภวังคจิตที่นำข้อมูล (กรรม) ไปเกิดภพใหม่

จากรูปภาพที่ ๑๔ เป็นกระบวนการภายในของภวังคจิตที่มีการเก็บสังขม โดยที่ภวังคจิตจะมีกระบวนการอยู่ ๒ ขณะจิต คือ ปฏิสนธิจิต และจุติจิต ซึ่งจะนำผลกรรมของภพชาติปัจจุบันบวกกลับอดีตชาติก่อนๆ ไปสู่อีกภพหนึ่งๆ ทำให้บุคคลหรือสัตว์นั้นๆ มีอุปนิสัยหรือพฤติกรรมต่างๆ ตามแต่ที่จะเก็บสังขมมาน้อยแค่ไหน ดังพระพุทธดำรัสที่เกี่ยวกับเรื่องนี้ว่า

ภิกษุทั้งหลาย นามและรูปเป็นอย่างไร ? ผัสสะ เวทนา สัญญา เจตนา และมนสิการเหล่านี้ เรียกว่า “นาม” ส่วนมหาภูตรูป ๔ และอุปทานรูปเหล่านี้เรียกว่ารูป ภิกษุทั้งหลาย วิญญาณเป็นไฉน? วิญญาณ ๖ คือจักขุวิญญาณ โสตวิญญาณ ฆานวิญญาณ ชิวหาวิญญาณ กายวิญญาณและมโนวิญญาณ ^{๔๐}

จากพุทธดำรัสนี้ เมื่อพิจารณาให้ลึกลงจากที่ได้กล่าวว่าการเกิดขึ้นของวิญญาณหรือจิตก่อให้เกิดมหาภูตรูป และอุปทานรูปก่อให้เกิดพฤติกรรมต่างๆ ที่มาจากมหาภูตรูป แต่พุทธดำรัสมิได้หมายถึง วิญญาณหรือจิตในวิถิจิตแต่หมายถึง ภวังคจิต การเกิดมหาภูตรูปและอุปทานรูปที่ก่อกำเนิดชีวิตนั้น ถ้าหากปราศจากภวังคจิตเป็นตัวนำปฏิสนธิจิตแล้วนามและรูปใหม่ก็เกิดขึ้นไม่ได้เพราะขาดวิบากกรรมมาปรุงแต่ง แต่ในทรรคนะของพุทธปรัชญาเถรวาทถือว่าการจะต้องประกอบด้วยเจตนาทุกครั้งย่อมสำเร็จผลเป็นวิบากอยู่ในภวังคจิต และวิบากกรรมนี้จะเป็นแรงผลักดันก่อให้เกิดปฏิสนธิจิตอยู่ในภวังคจิต เมื่อปฏิสนธิจิตดับลงแล้วภวังคจิตจะทำหน้าที่ต่อไปอีก คือ เป็นรากฐานให้นามและรูปเจริญเติบโต ในขณะเดียวกันก็ทำหน้าที่ควบคุมและตกแต่งกัน ถ้าภวังคจิตเก็บสังขมทางกุศลก็จะนำไปทางที่ดี และถ้าภวังคจิตเก็บสังขมในทางอกุศลก็จะไปทางที่มีแต่ความทุกข์ เป็นต้น ดังตัวอย่างนายเจียวเป็นคนไม่กล้าวาบเขาประกอบอาชีพสุจริตบังหน้าแต่เบื้องหลังเต็มไปด้วยการทรยศคดโกงฉ้อฉล แต่เนื่องจากเขาเป็นคนฉลาดมีอิทธิพลและมีเงินมากเขาจึงรอดพ้นจากเงื้อมมือของกฎหมายได้ทุกครั้ง ชาวบางคนต้องกลายเป็นผู้เช่านาตนเองทำ สาเหตุเพราะกู้ยืมเงินนายเจียวจำนวนหนึ่งโดยเอาที่นาเป็นประกันแล้วถูกนายเจียวไ้เช่าให้เหยียดเพิ่มจำนวนเงินในสัญญากู้ จนเจ้าของนาไม่สามารถหาเงินมาชดใช้ได้จึงถูกนายเจียวยึดที่นาไป วันหนึ่งนายเจียวถูกลอบยิงบาดเจ็บสาหัสญาตินำส่งโรงพยาบาลในที่สุดอาการของนายเจียวเข้าขั้น โคม่าทำให้ประสาทสัมผัสของเขาไม่สามารถรับรู้โลกภายนอก แต่ภายในจิตของนายเจียวเห็น

^{๔๐} บรรจบ บรรณรุจิ, จิต มโน วิญญาณ, หน้า ๑๗.

เปลวเพลิงนรกประหนึ่งเขาได้ยื่นคู่อ้อย่างใกล้ชิด สุดท้ายเขาก็หมดลมหายใจ คับจิตไปเกิดอยู่ในนรกที่นายเขี้ยวเห็น เป็นต้น จากตัวอย่างในกรณีนี้อธิบายได้ว่าในมรณสมัย (เวลาใกล้ตาย) ทุกคตินิมิตมีวรรณรูป (ลักษณะของไฟ) แห่งเปลวเพลิงซึ่งไปในทางทุกติ (เกิดไม่ดี) ทั้งหลายมีนรก เป็นต้น ย่อมมาสู่อารมณ์ในมโนทวารของบุคคลผู้มีบาปกรรม กล่าวอีกนัยหนึ่งคือด้วยอำนาจแห่งกรรม (การกระทำ) ภาวังคจิตจะทำการเก็บข้อมูลสังสมไว้จากวิถิจิตที่ได้กระทำกรรมเอาไว้เมื่อใกล้หมดอายุขัย (ตาย) ก็จะปรากฏอารมณ์ที่ได้กระทำกรรมไว้กับบุคคลนั้นๆ ต่อจากนั้น จุติจิตจะเกิดอารมณ์ของภวังคที่เก็บสังสมไว้เกิดเป็นอารมณ์ขึ้นตามลำดับ ปฏิสนธิจิตเกิดขึ้นแก่บุคคลนั้นในอารมณ์นั้นต่อไป นี่ถือเป็นปฏิสนธิจิตในอารมณ์เป็นปัจจุบัน (เกิด) ในลำดับแห่งจุติจิตซึ่งมีอารมณ์เป็นอดีต (จากภพเก่า) จากตัวอย่างนี้จะพบว่าอารมณ์ของจิตของนายเขี้ยวผู้กำลังหมดอายุขัย คือคตินิมิตเพียงอย่างเดียว เรียกว่า ทุกคตินิมิต (เห็นทางไปเกิดที่ไม่ดี) เพราะเป็นนิमितหรือสัญลักษณ์ของทุกติที่มีพลังกรรมชั่วที่เก็บสังสมในภวังคจิตจะนำนายเขี้ยวไปเกิดภพใหม่ที่ไม่ดีต่อไป ^{๔๐}

๒.๗ การเปลี่ยนแปลงผู้พฤติกรรมที่แสดงออกของภวังคจิต

จากภวังคจิตที่เก็บสังสมมาจากวิถิจิตในปัจจุบันหรืออดีตภพเป็นเหตุให้เกิดพฤติกรรมแสดงออกมา มีทั้งกุศล (สุข) อกุศล (ทุกข์) และอุเบกขา ซึ่งทำให้เกิดการกระทำต่างๆ ที่เกี่ยวเนื่องกับตัณหาหรือไม่ใช่ตัณหาก็ตกอยู่ภายใต้อิทธิพลของภวังคจิตที่เก็บสังสมมาในอดีตหรือประสบการณ์ที่ผ่านมาที่คิดนึกว่าถูกต้องและเมื่อมีความพอใจในพฤติกรรมนั้นๆ ก็จะมีเจตนาในวิถิจิตนั้นแรง เช่น ความโลภ ความโกรธ ความหลง ความกังวล และหวาดระแวง เป็นต้น ดังรูปภาพที่ ๑๔ ประกอบดังนี้

^{๔๐} สุนทร ธีรยี่, พุทธปรัชญาจากพระไตรปิฎก, หน้า ๒๗๕.

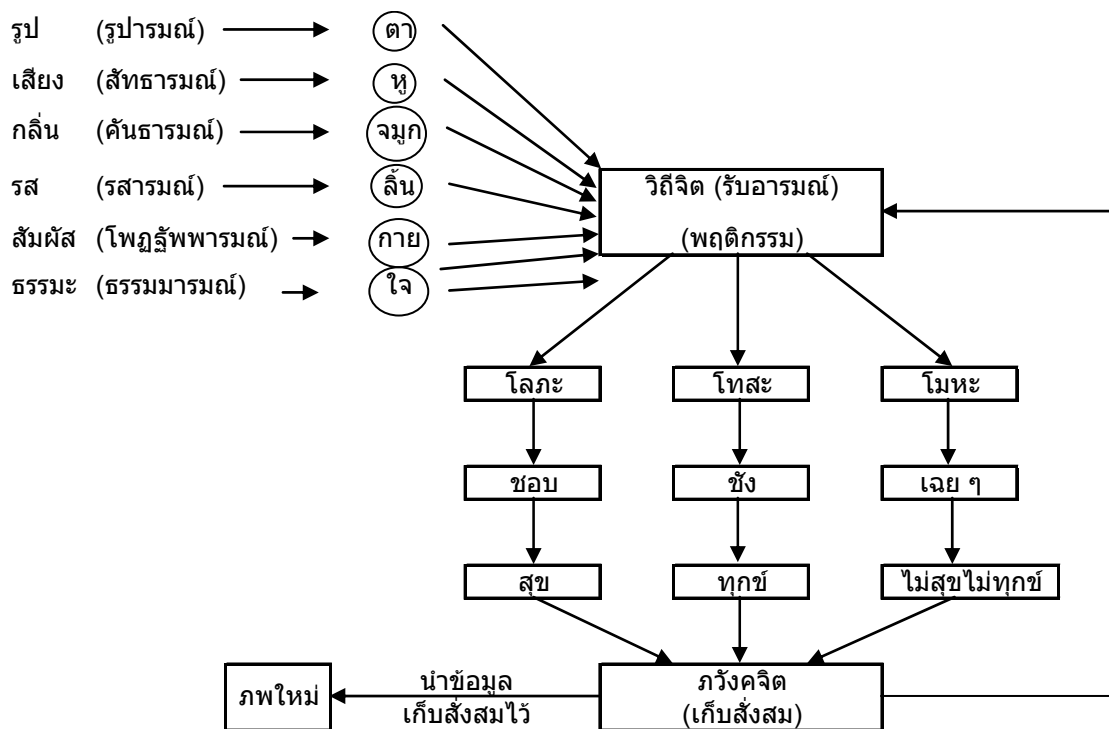

รูปภาพที่ ๑๔ เป็นการแสดงความสัมพันธ์วิถิจิต ภวังคจิต กับ พฤติกรรม^{๔๒}

จากรูปภาพที่ ๑๔ เป็นวิถิจิตรับอารมณ์ต่างๆ ทางทวารทั้ง ๖ เข้ามาจากภายนอกซึ่งมีทั้งกุศล อกุศล และอุเบกขา ทำให้จิตมีทั้งสุขและทุกข์ตามไปด้วย ส่วนภวังคจิตจะเก็บสังขม อารมณ์ความสุข ทุกข์ และรู้สึกเฉยๆเหล่านั้นมาไว้เสมือนกิเลสอนุสัยนอนนิ่งอยู่ภายในลึกลงในภวังคจิต และพร้อมที่จะแสดงพฤติกรรมออกมาเมื่อถึงโอกาสและเวลาอันเหมาะสมโดยที่อารมณ์สังขมไว้ในภวังคจิตก็จะแสดงพฤติกรรมออกมาสู่วิถิจิตและถ้าเป็นอกุศล (ทุกข์) พฤติกรรมที่ออกมาจะทำให้เกิดความทุกข์กับตัวเอง และจะทำให้เดือดร้อนสังคมของผู้อื่นด้วย นำไปสู่ความไม่เหมาะสมในพฤติกรรมในการแสดงออกของบุคคลนั้นๆ โดยภวังคจิตที่เก็บสังขมอารมณ์กิเลสไว้เช่น กิเลส ๓ ชนิด ดังนี้ คือ

๑) อนุสัยกิเลส คือ กิเลสอย่างละเอียดที่ตกตะกอนอยู่หรือเก็บสังขมอยู่ในภวังคจิต เบื้องลึกของกระแสจิต เปรียบเสมือนสันดานที่เป็นตะกอนนอนสงบอยู่ในภวังคจิตมีอยู่ ๓ ชนิดคือ

(๑) รากะอนุสัย เช่น ออยากได้ (โลภะ)

^{๔๒} พระมหาจลวย สิงห์แอม, “การศึกษาวิเคราะห์เรื่องอวิชชาในพุทธศาสนา”, วิทยานิพนธ์อักษรศาสตรมหาบัณฑิต, (บัณฑิตวิทยาลัย จุฬาลงกรณ์มหาวิทยาลัย, ๒๕๓๗), หน้า ๕๐.

(๒) ปฏิฆานุสัย เช่น ความเครียด (โทสะ)

(๓) อวิชชานุสัย เช่น ความหลง (โมหะ)

๒) ปริยภูฐานกิเลส คือกิเลสอย่างกลางที่ถูกสังขมไว้เมื่อถูกกระตุ้นความรู้สึกในอนุสัยจะทำให้พุ่งขึ้นมารับวิถีจิตทำให้บุคคลนั้นมีความรู้สึกตามกิเลสที่ถูกกระตุ้นหรือกระทบ เช่น รากะ โทสะ และโมหะเป็นต้น

๓) วิติกมกิเลส คือ กิเลสอย่างหยาบที่เห็นได้ชัดในปัจจุบันหรือเห็นได้เป็นประจำวันที่ไม่สามารถควบคุมได้ ถึงขั้นแสดงพฤติกรรมแสดงออกมาทางกาย ทางวาจา และทางใจ ตัวอย่างเช่น

(๑) รากะมีกำลังแรงถึงขั้นเปิดเว็บในอินเทอร์เน็ตดูภาพโป๊

(๒) โทสะมีกำลังแรงขึ้นก็ได้เถียงไม่ยอมฟังเหตุผลเมื่อบิดาห้ามปราม

(๓) โมหะที่กำลังแรงมากก็จะกลายเป็นบุคคลมิจฉาทิฐิคือความเห็นผิดเป็นชอบ ปักใจเชื่อว่าบิดาเป็นผู้ใหญ่ประเภทไดโนเสาร์ หรือเห็นว่าการดูเว็บโป๊ช่วยผ่อนคลาย ทำให้จิตแจ่มใสเบิกบาน ช่วยให้อายุไม่ต้องเป็นคนเก็บกด เป็นต้น จากอกุศลทั้ง ๓ ข้อนี้จะแสดงพฤติกรรมออกมาเมื่อมีเหตุปัจจัยในภวังคจิตถูกกระตุ้น ส่วนทางด้านกุศลก็จะตรงกันข้ามกับอกุศล คือ จะมีพฤติกรรมออกมาทางกาย ทางวาจา และทางใจ ในรูปของ อโลภะ และอโมหะ เป็นปัจจัยที่ทำให้เกิด การเอื้อเฟื้อเผื่อแผ่ ความเมตตา และเกิดปัญญา ^{๔๗}

ที่กล่าวมาจะพบว่าภวังคจิตจะเก็บสังขมอารมณ์ต่างๆสุขและทุกข์แล้วจะแสดงพฤติกรรมออกมาทางวิถีจิตโดยไม่ขึ้นอยู่กับสิ่งแวดล้อมรอบๆที่ดำรงชีวิตอยู่ แต่พฤติกรรมแสดงออกต่าง ๆ นี้จะเกิดขึ้นเนื่องจากความรุนแรงของเจตนาที่ถูกเก็บสังขมในภวังคจิตว่าจะมีเจตนามาก (แรง) หรือน้อย (เบาบาง) แต่ถ้าอารมณ์ที่มีเจตนาในการกระทำต่างๆไม่ถูกแก้ไขให้ดีขึ้นก็จะถูกเก็บสังขมในภวังคจิตไว้ตามเดิม หรือมีการกระทำกรรมซ้ำๆกันบ่อยๆ เมื่อหมดอายุขัย ภวังคจิตก็จะทำหน้าที่นำข้อมูลเหล่านี้ไปอีกภพหนึ่ง จะมีลักษณะอย่างนี้คือเป็นวัฏจักรของกระแสจิตในชีวิต ดังตัวอย่างของการกระทำที่เก็บสังขมไว้ในภวังคจิตไปสู่ภพใหม่ ดังต่อไปนี้ที่เป็นการพฤติกรรมที่แสดงออกของเด็กชายพะเนงที่มีอารมณ์โกรธ เพราะถูกบิดาของเขาเลี้ยงดูที่มีนิสัยโกรธเป็นประจำเหมือนกัน เมื่อเด็กชายพะเนงเข้าโรงเรียนก็แสดงพฤติกรรมโกรธกับเพื่อนๆในชั้นเรียน และชกต่อยกับเพื่อน โดยที่เพื่อนๆในโรงเรียน

^{๔๗} ดวงมณี จงรักภักย์, ทฤษฎีการให้การปรึกษาและจิตบำบัดเบื้องต้น, (กรุงเทพฯ : ศ.ศ.ท,๒๕๔๘),

ยอมรับเขาให้เป็นหัวหน้า ต่อมาพะนางได้เข้าเรียนมหาวิทยาลัยก็ยังมีอารมณ์โกรธเหมือนเดิม จนกระทั่งเรียนจบจากมหาวิทยาลัย แล้วได้ทำงานด้วยการที่พะนางยังคงมีอารมณ์โกรธเก็บตั้ง สมอยู่ในภวังคจิตที่เป็นต้นเหตุให้การทำงานไม่ค่อยราบรื่น โดยไม่รู้ตัวเอง จนกระทั่งวันหนึ่ง พะนางระเบิดอารมณ์โกรธอย่างรุนแรงกับหัวหน้างาน ด้วยเหตุที่เก็บตั้งสมอารมณ์โกรธไว้ใน ภวังคจิตดังกล่าว พะนางจึงถูกไล่ออกจากงาน รวมทั้งคู่หมั้นของพะนางได้ยื่นคำขาดให้พะนาง ควบคุมอารมณ์โกรธ มิฉะนั้นจะถอนหมั้น^{๔๔}

จากตัวอย่างนี้จะเห็นว่าพฤติกรรมของพะนางตั้งแต่เด็กจนกระทั่งโตมีงานทำ อารมณ์โกรธที่สั่งสมมาเป็นเวลานานของพะนางก็ยังไม่มีการเปลี่ยนแปลง ด้วยเหตุผลนี้ทาง พระพุทธศาสนาถือว่ามิเหตุและปัจจัยที่มีความสัมพันธ์กันเรียกว่ากฎแห่งกรรม เนื่องจาก ภาวะจิตที่ภวังคจิตได้เก็บตั้งสมอารมณ์โกรธจากวิถิจิต (รับอารมณ์จากภายนอก) ที่ได้รับ จากบิดามารดา และเมื่ออยู่โรงเรียนพฤติกรรมอารมณ์โกรธก็เป็นที่ยอมรับของเพื่อนๆ ให้เป็น หัวหน้าชั้น ทำให้พะนางมีความพอใจในอารมณ์โกรธ (ตัณหา) แล้วถูกภวังคจิตเก็บตั้งสม อารมณ์ดังกล่าวไว้ จนกระทั่งเรียนจบมหาวิทยาลัยแล้วเข้าทำงาน อารมณ์นี้ก็ยังเก็บตั้งสมอยู่ ไม่เปลี่ยนแปลงด้วยเจตนาที่แรงความโกรธที่มากพอแล้วจนกระทั่งวันหนึ่งได้ระเบิดอารมณ์ โกรธกับหัวหน้างานทำให้พะนางถูกไล่ออกจากงาน รวมทั้งคู่หมั้นได้ยื่นคำขาดให้ควบคุม อารมณ์ความโกรธ มิฉะนั้นจะถูกถอนหมั้น สาเหตุในครั้งนี้เพราะว่าภวังคจิตได้เก็บตั้งสม อารมณ์โกรธไว้ตั้งแต่เด็กจนโต เมื่อถูกกระตุ้นจากอารมณ์ภายนอก อารมณ์โกรธที่ถูกเก็บตั้ง สมไว้ในภวังคจิตจึงจะแสดงพฤติกรรมต่างๆ ที่เก็บตั้งสมไว้ออกมาโดยไม่รู้ตัว หรือจาก ภวังคจิตสู่วิถิจิตถ้าพะนางยังไม่สามารถกำจัดหรือควบคุมอารมณ์โกรธในการดำรงชีวิตของ ตนเองได้ที่อยู่ในภวังคจิตก็จะนำผลกรรม (อารมณ์โกรธ) ที่มีอยู่ไปสู่ภพใหม่ต่อไปเมื่อพะนาง หมดอายุขัย(ตาย) จะเป็นลักษณะนี้เรื่อยๆจนกว่าจะเห็นความจริง จากตัวอย่างนี้มีพุทธพจน์ กล่าวไว้ดังนี้

คู่ก่อนภิกษุทั้งหลาย : กุมาร (เด็กแรกเกิด) นั้นอาศัยความเจริญและความ เติบโตแห่งอินทรีย์ (ร่างกาย) ทั้งหลายแล้ว เป็นผู้เฝ้าอิมพิียบพร้อมด้วยกามคุณ ๕ ให้เขาบำเรออยู่ทางตาด้วยรูปทั้งหลาย ทางหูด้วยเสียงทั้งหลาย ทางจมูกด้วย กลิ่นทั้งหลาย ทางลิ้นด้วยรสทั้งหลายและทางกายด้วยสัมผัสทางผิวหนังทั้งหลาย ล้วนแต่นำปรารถนานำรักใคร่ นำพอใจ มีภาวะเป็นที่ตั้งแห่งความรัก เป็นที่เข้า

^{๔๔} เรื่องเดียวกัน, หน้า ๑๒๘.

ไปตั้งอาศัยอยู่แห่งความใคร่ เป็นที่ตั้งแห่งความกำหนด นำมาซึ่งความรักกumar นั้นครั้งเห็นรูปด้วยตาแล้ว ได้ยินด้วยเสียงแล้ว รู้สึกกลิ่นด้วยจมูกแล้วลิ้มรสด้วยลิ้นแล้ว ถูกต้องสัมผัสทางหนังด้วยผิวหนังแล้ว รู้แจ้งธรรมมารมณด้วยใจยอมกำหนดยินดีในรูปและเสียง เป็นต้น อันมีลักษณะเป็นที่ตั้งแห่งความรักยอมขัดเคืองในรูปและเสียง เป็นต้น อันมีลักษณะเป็นที่ตั้งแห่งความชังกumar นั้นยอมไม่รู้ซัดตามความเป็นจริงซึ่งเจโตวิมุตติ ปัญญาวิมุตติอันเป็นที่ดับโดยไม่เหลือแห่งธรรมอันเป็นบาปอกุศลทั้งหลายด้วย กumar นั้นเมื่อประกอบความยินดีและความยินร้ายอยู่เช่นนี้ เสวยอยู่ซึ่งเวทนาใดๆเป็นสุขก็ตามเป็นทุกข์ก็ตามไม่ใช่ทุกข์ไม่ใช่สุขก็ตาม เขาย่อมเพติดเพลิน พร้าสรรเสริญ เมามกอยู่ซึ่งเวทนานั้นๆ เมื่อเป็นผู้เพติดเพลิน พร้าสรรเสริญ เมามกอยู่ซึ่งเวทนานั้นๆ ความหนักยินดีที่ได้ตามอยากยอมบังเกิดขึ้น ความกำหนดยินดีที่ได้เป็นไปในเวทนาทั้งหลาย ความกำหนดยินดีในความยากนั้นก็คืออุปทาน เพราะอุปทาน ของกumar นั้นเป็นปัจจัยจึงมีภพเพราะมีภพเป็นปัจจัยจึงมีชาติเพราะมีชาติเป็นปัจจัย ชรามรณะ โสกะปริเทวะ ทุกขะโทมนัสอุปายาสทั้งหลายจึงเกิดขึ้นครบถ้วนซึ่งเกิดขึ้นพร้อมแห่งกองทุกข์ทั้งสิ้นนี้ยอมมีอาการอย่างนี้ แล ^{๔๕}

สรุปได้ว่าการเวียนว่ายตายเกิดของมนุษย์และสัตว์ทั้งหลายมิได้เพราะกิเลสตัณหาเป็นปัจจัยที่ทำให้เกิดภพต่างๆ ดังนั้นการที่จะไม่ให้เกิดภพต่างๆอีกก็ต้องดับกิเลสให้หมดจากจิตใจ มิฉะนั้นก็จะเป็นผู้สร้างภพใหม่ของตนเองอยู่ร่ำไป ดังพระพุทธเจ้าทรงเปรียบตัณหาเหมือนนายช่างผู้สร้างเรือน ดังนี้

เราแสวงหาตัวนายช่างผู้สร้างเรือนอยู่ เมื่อไม่พบจึงได้เร่ร่อนไปในสังสารวัฏน์บชาติไม่ได้ การเวียนว่ายตายเกิดเป็นทุกข์ นายช่างผู้สร้างเรือนเอ๋ย (บัดนี้) เราพบเจ้าแล้ว เจ้าจักสร้างเรือนไม่ได้อีกแล้ว จิตของเราถึงสภาพเป็นวิสังขาร (อันอะไรปรุงแต่งไม่ได้อีกต่อไป) เราได้บรรลุถึงความสิ้นตัณหาแล้ว ^{๔๖}

^{๔๕} พุทธทาส อินทปัญโญ, ปฏิจจสมุปบาทจากพระโอบฐู (สำนักพิมพ์ ธรรมทานมูลนิธิฯ, ๒๕๔๑), หน้า ๑๔๘-๑๕๑.

^{๔๖} บรรจบ บรรรจจิ, จิตวิเคราะห์เปรียบเทียบพระพุทธเจ้ากับซิกมันด์ ฟรอยด์, หน้า ๓๔.



เมื่อเกิดใหม่ภวังคจิตที่เก็บสั่งสมไว้ในอดีตพบวกับภวังคจิตที่เก็บสั่งสมใหม่
ในปัจจุบัน จะก่อให้เกิดการผสมพอกพูนด้วยความแรงตามความปรารถนา (เจตนา) เกิดไป
ตามเหตุปัจจัย เปรียบเหมือนน้ำที่เสีย (อกุศล) หรือน้ำดี (กุศล) ถ้าเติมลงไป (เก็บสั่งสม) ก็ทำ
ให้น้ำนั้นเสียมากขึ้นหรือเสียน้อยลงก็ย่อมเกิดขึ้นได้ตามเหตุปัจจัยเช่นเดียวกับพฤติกรรมที่
แสดงออกมาก็ฉนั้น



บทที่ ๓
จิตใต้สำนึกของซิกมันด์ ฟรอยด์

๓.๑ ความเข้าใจเรื่องจิตใต้สำนึก

จิตใต้สำนึก (Subconscious) ในความหมายทั่วไป คือความทรงจำและความคิดที่ลึกซึ้งของบุคคลหรือเป็นที่เก็บสิ่งสมประสพการณ์ของชีวิตต่าง ๆ ไว้ในจิตใต้สำนึก เช่น ความฝัน การจินตนาการ และความทรงจำต่าง ๆ เป็นต้น^๑ เหตุการณ์เหล่านี้ได้เคยผ่านเข้ามาในชีวิตหรือสิ่งสมอยู่ในบุคคล และเพื่อให้เกิดความชัดเจนในความเข้าใจของจิตใต้สำนึก ดังตัวอย่าง คือ

ผู้หญิงคนหนึ่งเดินทางไปตลาด เธอหาบขนมไปขายในตลาดขณะที่เดินอยู่เธอก็เริ่มคิดว่า “ถ้าฉันขายขนมได้ ฉันจะได้กำไร ฉันจะเอาเงินจากกำไรนี้ไปซื้อแม่ไก่ และทำเล้าไก่ให้ใหญ่โต และอีกไม่นานฉันก็จะกลายเป็นเศรษฐีจากนั้นฉันจะซื้อบ้านใหม่ และจะแต่งงานกับชายที่หล่อที่สุด ฉันจะมีลูกหลายๆ คน และฉันคงจะได้กระโดดโลดเต้นอย่างอิสระเสรีมีความสุขมาก” ในขณะที่คิดเธอเผลอตัวคิดอยู่นั้นเธอก็ได้กระโดดขึ้นจริงๆ ขนมที่หาบไว้จึงหล่นตกกระจายออก ทันทีนั้นเธอก็ตื่นขึ้นจากความครุ่นคิดอย่างลุ่มลึก ความคิดต่าง ๆ ที่เก็บสิ่งสมไว้ของหญิงคนนี้มีสาเหตุเกิดจากจิตใต้สำนึกเพราะประสาทสัมผัส (Sense Organ) ไม่สามารถรับความรู้สึกจากสิ่งเร้าภายนอกได้นั่นเอง^๒

จากตัวอย่างจะพบว่าจิตใต้สำนึกเป็นความคิดอย่างลึกซึ้งที่มีการทำงานอยู่เหนืออำนาจจิตสำนึก (Conscious) ความรู้สึกที่มีต่อสิ่งเร้าภายนอกที่ถูกกระตุ้นทำให้เกิดพฤติกรรมในชีวิตประจำวัน และเป็นแรงจูงใจให้เกิดพฤติกรรมอย่างไรเหตุผล และผิดปกติ ในพฤติกรรมมีลักษณะต่างๆ เช่น ความฝัน ความทรงจำและประสพการณ์ต่างๆ ที่เคยผ่านมาแล้วซึ่งเปรียบเทียบพฤติกรรมตามจิตตามทฤษฎีของฟรอยด์ ดังรูปภาพที่ ๑๖ ดังนี้

^๑ เกียรติวรรณ อมาตยกุล, อดดศึกษาศาสตร์แห่งการรู้จักตัวเอง, (กรุงเทพฯ : ห้างหุ้นส่วนจำกัด การพิมพ์, ๒๕๓๐), หน้า ๑๑.

^๒ เรื่องเดียวกัน, หน้า ๑๑

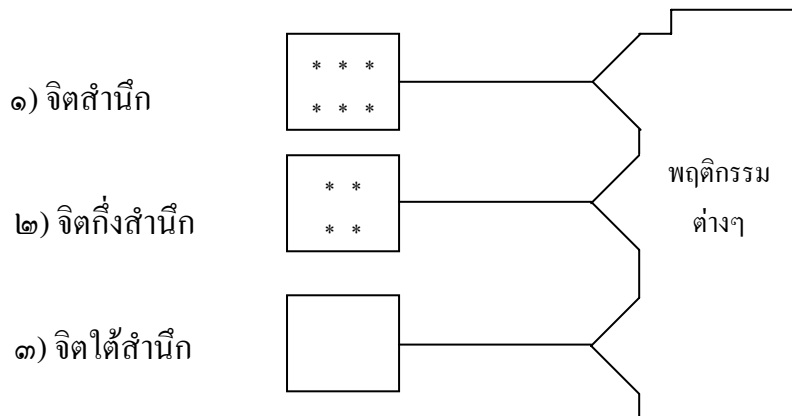

เครื่องหมาย * หมายถึง การมีสติสัมปชัญญะ หรือรู้สึกตัว (จิตสำนึก)

รูปภาพที่ ๑๖ แสดงถึงเปรียบเทียบพฤติกรรมตามจิตต่างๆในจิตมนุษย์

จากรูปภาพที่ ๑๖ เป็นการแสดงเปรียบเทียบ พลังจิตสำนึก กึ่งสำนึกและจิตใต้สำนึกที่ถูกกระตุ้นประกอบพฤติกรรมต่าง ๆ ๓ ลักษณะ ดังนี้

๑) จิตสำนึก (Conscious) คือพฤติกรรมที่บุคคลมีภาวะสติหรือรู้สึกตัวเต็มที่อยู่ตลอดเวลา เช่นการพูด ความคิด การสัมผัสที่มีการกระทำจะอย่างระมัดระวัง เป็นต้น และสามารถเปรียบเทียบได้กับ จักกวิญญาณ โสทวิญญาณ ฆานวิญญาณ จิวหาวิญญาณ กายวิญญาณ และมโนวิญญาณ

๒) จิตกึ่งสำนึก (Semi-Conscious) หรือ จิตก่อนสำนึก (The Preconscious) เป็นภาวะที่จิตสำนึกกับจิตใต้สำนึกปะปนกัน คือมีพฤติกรรมที่มีสติไม่ค่อยเต็มที่ เช่น บางครั้งเผลอพูด เผลอคิด และเผลอทำ แล้วเกิดมีสติระลึกได้ภายหลังทันทีจึงเปลี่ยนคำพูด วิธีคิด และการกระทำ เป็นต้น และสามารถเปรียบเทียบได้กับมโนวิญญาณ

๓) จิตใต้สำนึก (Subconscious) เป็นพฤติกรรมของบุคคลที่มีภาวะไม่รู้สึกตัว เช่น ความฝัน การเผลอกระทำต่าง ๆ โดยไม่รู้ตัวหรือไม่ตั้งใจในสิ่งนั้นๆ เป็นต้น^๓ และสามารถเปรียบเทียบได้กับภวังคจิต^๔

^๓ ศรีเรือน แก้วกังวาน, **ทฤษฎีจิตวิทยาบุคลิกภาพ**, (กรุงเทพฯ : สำนักพิมพ์หมอชาวบ้าน, ๒๕๔๔), หน้า ๑๓.

^๔ นายแพทย์จำลอง ดิษยวณิช, **จิตวิทยาของความดับทุกข์**, (เชียงใหม่ : กลางเวียงการพิมพ์, ๒๕๔๔), หน้า ๒๔

จิตใต้สำนึกฟรอยด์^๕ได้มีพรรณษาเกี่ยวกับจิตของมนุษย์เปรียบเสมือนสภาพคล้ายกับภูเขาน้ำแข็งที่ลอยอยู่ในมหาสมุทร โดยมีส่วนที่อยู่เหนือน้ำ คือจิตสำนึกซึ่งมีอยู่ส่วนน้อย และส่วนที่อยู่ใต้น้ำ คือจิตใต้สำนึกมีส่วนมากที่เก็บสะสมประสบการณ์ต่าง ๆ ที่เป็นองค์ประกอบของจิต^๕ ไว้ตามลักษณะ ดังรูปภาพที่ ๑๗ ดังนี้



รูปภาพที่ ๑๗ แสดงภูเขาน้ำแข็งที่มีลักษณะเหมือนจิตใต้สำนึก

จากรูปภาพที่ ๑๗ จะเห็นได้ว่าจิตใต้สำนึกมีพื้นที่มากกว่าด้านบนผิวน้ำ นั้นหมายความว่าอารมณ์ต่าง ๆ ที่ยังไม่ได้แสดงพฤติกรรมออกมาให้เห็นมีมากกว่าชีวิตประจำวันที่ปรากฏ (ผิวน้ำ) เช่น ความโกรธ ริษยา กลัว และวิตกกังวล เป็นต้น ซึ่งจะถูกเก็บกดสะสมอยู่ในจิตใต้สำนึกอยู่ตลอดเวลา เพื่อรอเวลาอันเหมาะสมหรือถูกกระตุ้น พฤติกรรมต่าง ๆ ที่อยู่ในจิตใต้สำนึกก็จะโผล่ขึ้นมาให้เห็น เช่น รู้สึกกลัวตลอดเวลา หรืออาการซึมเศร้าตลอดเวลา

ดังนั้น จะเห็นได้ว่า ฟรอยด์มีพรรณษาเกี่ยวกับเรื่องจิตที่มีอยู่ภายในมนุษย์ ซึ่งอยู่รูปของพลังงานอย่างหนึ่ง (รูปธรรม) ที่มีอำนาจ หรืออิทธิพลที่จะทำให้ร่างกายมนุษย์มีพฤติกรรม หรือการกระทำเกิดขึ้นที่ไม่สามารถหลีกเลี่ยงได้ กล่าวอีกนัยหนึ่งคือคำว่า “จิต”

^๕ เรื่องเดียวกัน, หน้า ๑๓.

ตามธรรมชาติของฟรอยด์ คือจิตไม่ได้แยกออกจากร่างกายหรือจิตเป็นฐานอยู่ในร่างกายที่เป็นตัวตนของมนุษย์^๖

ฟรอยด์ให้การยืนยันว่า จิตมีอัตราตัวตนในรูปแบบของพลังงานมี ๔ ประการ ดังนี้

๑) มนุษย์สามารถริเริ่มทำอะไรได้ด้วยตัวเองได้ ถ้ามนุษย์มีเพียงร่างกายซึ่งเป็นสสารก็จะไม่สามารถคิดทำอะไรได้ด้วยตัวเอง การที่ร่างกายของมนุษย์สามารถเปลี่ยนแปลงเคลื่อนไหวกระทำสิ่งต่างๆ ได้ แสดงว่าต้องมี “สิ่ง” ที่สามารถบังคับใช้ร่างกาย และสิ่งนี้น่าจะเป็นตัวตนคือ จิตหรือวิญญาณ

๒) มนุษย์สามารถรับรู้สิ่งต่าง ๆ และมีอารมณ์ความรู้สึกสนองตอบต่อการรับรู้ นั้น ๆ เช่น มีความรู้สึกโกรธเมื่อมีใครมาขัดใจหรือการได้เกรด A จะรู้สึกดีใจมากด้วยการแสดงอาการยิ้มหรือมีอารมณ์ดีเป็นพิเศษ เป็นต้น แสดงว่ามนุษย์มีอีกสิ่งหนึ่งที่เป็นตัวรับรู้และอารมณ์ซึ่งเรียกว่า “จิต” หรือตัวรับรู้ (Conscious Being) ซึ่งเป็นคนละสิ่งกับร่างกาย

๓) มนุษย์มี “เหตุผล” ทำให้เกิดความรู้ที่จะแยกแยะระหว่างความจริงกับความลวง ความอยาก และความต้องการของร่างกาย เช่น ต้องการอาหารเพราะความหิว โดยที่มีอาหารอยู่แต่มนุษย์สามารถแยกได้ว่าอาหารนั้นรับประทานได้หรือไม่ได้ เป็นต้น และมนุษย์ยังมีความสำนึกรับผิดชอบชั่วดี (Moral Consciousness) ซึ่งแสดงว่าร่างกายไม่ใช่สิ่งเดียวที่มีอยู่และมีความสำคัญสูงสุด หากมีอีกสิ่งหนึ่งที่มีอำนาจมากกว่าแต่มีลักษณะเป็นนามธรรม

๔) มนุษย์มีความสามารถในการตระหนักถึงตนเอง มีความจำเป็นและมีสติรู้ตัว ทำให้มนุษย์เป็นนายหรือเป็นผู้ควบคุมตัวเองได้ ซึ่งเป็นพลังที่อยู่เหนือกว่าจิตสำนึกขึ้นไปอีก ไม่ใช่ร่างกายเป็นผู้กระทำหากมีสิ่งที่มีลักษณะเป็นจิตเป็นตัวกระทำ

ทั้ง ๔ ประการ ฟรอยด์กล่าวยืนยันนั้นจะเป็นพลังงานผลักดันหรือพลังงานส่งให้เกิดการแสดงพฤติกรรมของร่างกายในการกระทำต่าง ๆ เรียกพลังงานดังกล่าวว่า “พลังงานทางจิต”^๗ (Psychic Energy) โดยการมองจิตมีลักษณะเหมือนพลังงานรูปหนึ่งที่มีอำนาจทำให้เกิดพฤติกรรมที่แสดงออกหรือการเคลื่อนไหวต่าง ๆ เหล่านี้ถูกบังคับหรือกำกับในการ

^๖ จารุณี วงศ์ละคร, **ปรัชญาเบื้องต้น**, (เชียงใหม่ : บีเอสดีการพิมพ์สันติธรรม, ๒๕๔๘), หน้า ๑๑๕-๑๑๖.

^๗ บรรจบ บรรรจ, **จิตวิเคราะห์เปรียบเทียบพระพุทธเจ้ากับซิกมันด์ฟรอยด์**, (กรุงเทพฯ : สำนักพิมพ์ธรรมสภา, ๒๕๒๐), หน้า ๔.

เกิดขึ้นก็ต้องอาศัยแรงกระตุ้นผลักดันจากจิตใต้สำนึกที่ถูกเก็บกดสั่งสมไว้ภายใน พรอยด์เชื่อว่ามนุษย์ทุกคนมีแรงขับ (Drive) แรงขับนี้เป็นแรงกระตุ้นนี้เป็นสัญชาตญาณ (Instinct) หรือแรงกระตุ้นที่ไร้เหตุผล พลังงานทางจิตที่เกิดขึ้นนี้ เรียกว่า ลิบิโด (Libido) ^๔ ซึ่งเป็นพลังงานรูปหนึ่งที่จะสนองความพอใจให้กับบุคคลทันทีโดยไม่คำนึงถึงเวลาสถานที่ และความเหมาะสม แรงขับนี้เป็นตัวกระตุ้นทำให้เกิดมีลักษณะเป็นวัฏจักรของพฤติกรรมต่าง ๆ ที่มุ่งสู่จุดประสงค์ ดังรูปภาพที่ ๑๘ ดังนี้

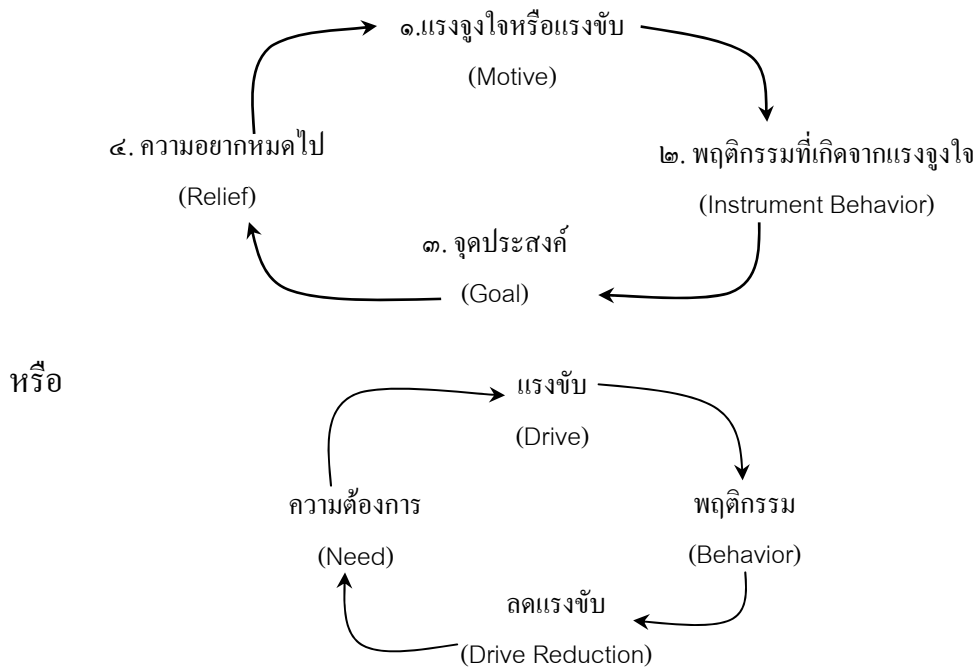

รูปภาพที่ ๑๘ แสดงวัฏจักรขึ้นตอนแห่งการเกิดแรงจูงใจ ^๕

จากรูปภาพที่ ๑๘ เป็นวัฏจักรขั้นแรกแห่งการเกิดแรงจูงใจหรือแรงขับ พรอยด์ได้เห็นธรรมชาติของมนุษย์มีแรงขับของมนุษย์ คือสิ่งที่เราฝันและการกระทำที่ไร้เหตุผลหรือมีความต้องการพื้นฐานพอๆกับสัญชาตญาณ เช่นการควบคุมของทารกเพื่อตอบสนองความพึง

^๔ นายแพทย์จำลอง ดิษยวณิช, จิตวิทยาของความดับทุกข์, หน้า ๑-๒.

^๕ พวงเพชร วัชรอยู่, จิตวิทยาทั่วไป, ภาควิชาจิตวิทยา คณะสังคมศาสตร์มหาวิทยาลัยเกษตรศาสตร์, (กรุงเทพฯ : จามจุรีโปรดักส์, ๒๕๔๕), หน้า ๑๕๑

พอใจให้กับตนเอง เป็นต้น ดังนั้น มนุษย์เกิดมาพร้อมกับแรงขับ หรือแรงจูงใจทางสัญชาตญาณที่อยู่ในจิตใต้สำนึกที่สำคัญ ๒ ประเภท ดังนี้

๑) สัญชาตญาณแห่งชีวิตหรือสัญชาตญาณมุ่งเป็นหรือเรียกว่าอีรอส (Eros or Life Instinct) เป็นการแสดงออกมาในรูปของป้องกันตัวหรือความต้องการทางร่างกายทุกชนิดที่ให้ความพึงพอใจเพื่อจะมีชีวิตอยู่ต่อไปได้ และตอบสนองเพื่อความสุขทางเพศ (สัญชาตญาณทางเพศ) เช่น ความรัก ความหิว ฯลฯ ที่ถูกเก็บกดสั่งสมไว้ภายในจิตใต้สำนึก

๒) สัญชาตญาณแห่งความตายหรือเรียกว่าธานาตอส (Thanatos or Death Instinct) เป็นการแสดงออกเพื่อจะกลับไปสู่สภาพไร้ชีวิตที่เรียกว่าลิบิโด (Libido) เป็นพลังงานที่ไม่สูญหายไปไหนแต่เปลี่ยนรูปไป ทำให้เกิดแรงกระตุ้นภายใน และถูกขับเคลื่อนเพื่อทำลายแล้วทำให้ความตริ้งเครียดทางร่างกาย และจิตใจเกิดความสมดุลย์จากการถ่ายเทพลังงานที่อยู่ภายในสู่สิ่งต่าง ๆ (Object) ตามเจตนาของบุคคล เช่น เด็กอาจโกรธพ่อแม่แล้วทำโทษพ่อแม่ให้ได้รับความเสียใจด้วยการสอบตกเป็นการตอบแทน เป็นต้น ทั้งนี้ก็เพราะพลังงานทางจิต (Psychic Energy) ที่แฝงอยู่ในจิตใต้สำนึกของเด็กที่ถูกเก็บกดสั่งสมไว้ในจิตใต้สำนึก °°

จะพบว่าบุคคลโดยทั่วไปจะมีความสุขได้นั้นเกิดจากการที่บุคคลเราสามารถตอบสนองความต้องการของตน ตั้งแต่ความต้องการทางกาย ความต้องการทางจิต และความต้องการทางสังคมแต่ทำให้ชีวิตของบุคคลมีความวิตกกังวล ความเครียดอยู่เสมอเป็นเหตุให้เกิดความสุภาพทางจิตใจเสีย และถูกเก็บกดสั่งสมไว้ในจิตใต้สำนึก จากนั้นจะแสดงพฤติกรรมออกมาตามรูปแบบต่าง ๆ เช่น โรคจิต จิตแปรปรวน ติดเกล้า ติดสารเสพติด ความผิดปกติทางเพศ และบุคลิกภาพแปรปรวน เป็นต้น สิ่งเหล่านี้ ฟรอยด์มีทรรศนะว่าเกิดจากพลังงานทางจิตของมนุษย์ที่มีโครงสร้างของจิต ๓ ประเภท

๑) แรงจูงใจ (Motivation) หรือแรงขับ เป็นพลังงานทางจิตรูปหนึ่งที่มีอยู่ในมนุษย์ทุกคนเป็นธรรมชาติที่ก่อให้เกิดจิตในบุคคลอยู่ ๓ ระดับที่เป็นแนวนอน (Topographical Hypothesis) คือ

°° ดวงมณี จงรักษ์, ทฤษฎีการให้การปรึกษาและจิตบำบัดเบื้องต้น, (กรุงเทพฯ : สำนักพิมพ์ ส.ส.ท., ๒๕๔๕), หน้า ๕๘.

- (๑) จิตสำนึก
- (๒) จิตกึ่งสำนึก
- (๓) จิตใต้สำนึก

โดยที่ฟรอยด์เน้นหนักแรงจูงใจในจิตใต้สำนึก (Subconscious) ว่ามีความสัมพันธ์อยู่กับแรงกระตุ้นทางเพศ (แรงขับ)

๒) สัญชาตญาณ (Instinct) คืออิทธิพลอย่างหนึ่งที่ผลักดันให้ร่างกายแสดงพฤติกรรมต่าง ๆ ที่เกิดขึ้นกับมนุษย์ทุกคนโดยไม่ต้องมีการสอนถือว่าเป็นธรรมชาติอย่างหนึ่งของมนุษย์เช่นความรักของพ่อแม่ที่มีต่อลูกและการหาวนอน เป็นต้นสัญชาตญาณมี ๒ ประเภทดังที่ได้กล่าวมาแล้ว คือ

(๑) สัญชาตญาณแห่งชีวิต (Life-Instinct) เป็นสัญชาตญาณในทางบวกที่มุ่งเพื่อดำรงไว้ซึ่งชีวิตเช่น ความหิว และต้องการทางเพศ เป็นต้น

(๒) สัญชาตญาณมุ่งตาย (Death-Instinct) เป็นสัญชาตญาณทางลบที่มุ่งทำลาย เช่น โกรธ พยาบาท ริษยา และความก้าวร้าว เป็นต้น

๓) พลังงานทางจิตมีอยู่ ๓ ระบบที่แบ่งออกเป็นตามแนวตั้ง (Structural Hypothesis) คือ

(๑) อิด (Id) คือ จิตที่เป็นส่วนสัญชาตญาณที่ไม่มีเหตุผลมีมาแต่เกิด หรือเป็นหลักแห่งความพอใจ (Pleasure Principle) และเป็นพลังงานทางจิตที่สำคัญในการจะทำให้อีโก้ (Ego) และซูเปอร์อีโก้ (Super-Ego) เกิดขึ้นได้ [อิดเป็นคำมาจากภาษาลาตินแปลว่า “มัน” หมายถึง ส่วนที่หยาบกระด้างของจิตใต้สำนึก]^{๑๑}

(๒) อีโก้ (Ego) คือส่วนที่ต้องเผชิญกับโลกตามความจริงอย่างมีเหตุผล ซึ่งเกิดขึ้นสืบเนื่องจากอิดหรือหลักแห่งความจริง (Reality Principle) และหน้าที่ของอีโก้คือเชื่อมประสานระหว่างสัญชาตญาณ (สันดาน) กับเงื่อนไขต่างๆ ที่มีอยู่ในสิ่งแวดล้อมนั้นๆ ด้วยเหตุผล อีโก้เป็นจิตส่วนหนึ่งที่แสดงปฏิกิริยากับความจริงภายนอก^{๑๒}

(๓) ซูเปอร์อีโก้ (Super-Ego) คือมโนธรรม (Conscious) ที่จะคอยพิจารณาตัดสินใจว่าสิ่งที่กระทำนั้นควรหรือไม่ควร ถูกหรือผิด โดยยึดคุณธรรมเป็นหลัก

^{๑๑} สักดิ์ บวร, ฟรอยด์บิดาแห่งจิตศาสตร์, (กรุงเทพฯ : โอเอ็นอีการพิมพ์, ๒๕๔๕), หน้า ๘๔.

^{๑๒} เรื่องเดียวกัน, หน้า ๘๔

หรือเป็นไปตามครรลองอันเป็นที่ยอมรับของสังคม และเสมือนว่าซูเปอร์อีโก้เป็นแรงต่อต้าน
อิด ที่เกิดจากสัญชาตญาณที่ไม่มีเหตุผล^{๑๑}

โครงสร้างของจิตทั้ง ๓ ข้อที่กล่าวมานี้มีความสัมพันธ์กันที่จะทำให้เกิดความสุข
หรือสุขภาพจิตที่ดี และการพัฒนาการบุคลิกภาพของมนุษย์ ถ้ามีการพัฒนาที่สมบูรณ์ แต่ถ้ามี
การพัฒนาการที่ไม่สมบูรณ์จะเกิดความเครียดเก็บกดสั่งสมภายในจิตได้สำนึกอยู่ตลอดเวลา
ดังตัวอย่าง คือ เด็กหนุ่มคนหนึ่งเกิดมีความต้องการทางเพศ แล้วหาทางระบายความปรารถนา
ด้วยการสร้างภาพฝันต่าง ๆ ซึ่งเป็นไปในการเพศสัมพันธ์ ต่อมาสำนึกในความเป็นจริงจึงได้
เกิดขึ้นว่าภาพฝันนั้นไม่ใช่ของจริงทำให้คิดว่าบุคคลเราไม่สามารถเป็นอย่างนี้ได้ตลอดใน
โลกแห่งความฝันนั้น จึงแสวงหาการตอบสนองในทางที่เป็นจริงในรูปแบบลักษณะแบบใดก็ได้
ที่จะเป็นการลดความเครียดโดยมิได้คำนึงถึงความถูกต้องในทำนองคลองธรรม แต่เด็ก
หนุ่มก็ได้กระทำไปเพื่อความเพลิดเพลินในทางเป็นจริงเท่านั้น ต่อมาประเพณีวัฒนธรรมของ
สังคมหรือคุณธรรมสอนให้เด็กหนุ่มได้สำนึกถึงความถูกต้องมากกว่าการหาความเพลิดเพลิน
ของตัวเองแต่เพียงผู้เดียว เป็นต้น

จากตัวอย่างพอสรุปประเด็นได้ ดังนี้

- จะพบว่าพฤติกรรมของชายหนุ่มเกิดความต้องการผ่อนคลายเครียด
ด้วยการสร้างภาพฝัน อย่างไรเหตุผล เป็นระบบของอิด
- ต่อมาเด็กหนุ่มคนนั้นเห็นว่าภาพฝันไม่เป็นความจริง จึงสำนึกใน
ความเป็นจริง แล้วหาทางสนองความต้องการด้วยการกระทำในลักษณะใดก็ได้ที่เป็นจริงซึ่งมี
เหตุผลเป็นหน้าที่ของระบบอีโก้
- เด็กหนุ่มกลับคิดได้ เกิดความละอายต่อความเป็นจริงอันไม่ถูกต้อง
ตามคุณธรรมที่เป็นหน้าที่ของระบบซูเปอร์อีโก้

จากตัวอย่างจะเกิดจากพลังงานทางจิตที่อยู่ในระบบ ๓ ระบบที่มีอยู่จริงใน
ชีวิตประจำวันของบุคคล ซึ่งพลังงานทางจิตทั้ง ๓ ระบบนี้อยู่ภายใต้จิตสำนึกที่มีมาตั้งแต่แรก
เกิด และถูกพัฒนาขึ้นเรื่อย ๆ จนถึงวัยผู้ใหญ่ โดยมีสิ่งแวดล้อมที่คอยกระตุ้นทำให้เกิด
พฤติกรรมออกมาจากจิตได้สำนึกของบุคคลนั้นๆ ดังนั้นจิตได้สำนึกที่กล่าวมาข้างต้นนั้นทำ
ให้พอเห็นภาพได้ว่าจิตได้สำนึกนั้นเป็นพลังงานทางจิตที่เคลื่อนไหวอยู่ภายในจาก

^{๑๑} บรรจบ บรรณรุจิ, จิตวิเคราะห์เปรียบเทียบพระพุทธเจ้ากับซิกมันด์ ฟรอยด์, หน้า ๒๐-๒๒.

ประสบการณ์ที่ผ่านมา^{๑๔} แล้วเก็บกดสั่งสมไว้ในจิตใต้สำนึกของบุคคลทั่วไปที่จะพยายามผลักดันให้พ้นตัวเพราะไม่เหมาะสมหรือไม่ดี เช่น ความโกรธ ความพยาบาท การริษยา และความกลัว เป็นต้น ผู้การกระทำต่างๆ ที่ผิดปกติธรรมดาในชีวิตประจำวัน เป็นต้น

๓.๒ ความหมายของจิตใต้สำนึก

จิตใต้สำนึกหรือจิตไร้สำนึกในทฤษฎีจิตวิเคราะห์ของฟรอยด์ถือว่าเป็นพลังงานทางจิตที่สำคัญของบุคลิกลักษณะซึ่งไม่อาจทำให้รู้ได้โดยตรง ฟรอยด์กล่าวว่า “งานจิตวิทยาเป็นเชิงวิทยาศาสตร์ก็คือการเปลี่ยนกระบวนการจิตใต้สำนึกขึ้นเป็นจิตสำนึกต่าง ๆ และนั่นคือการเติมช่องว่างในจิตสำนึก”^{๑๕} หมายความว่า ฟรอยด์เป็นผู้ที่รู้ความจริงที่ว่า การนำความรู้ (จิตสำนึก) ไปแทนที่ความไม่รู้ (จิตใต้สำนึก) นั้นเอง ไม่มีใครรู้ถึงกระบวนการจิตใต้สำนึก แต่ทางจิตวิทยาจะบอกว่าอะไรที่กำลังเป็นไปอยู่ข้างในของจิตใต้สำนึก ดังนั้นคำว่า “จิตใต้สำนึก” (Unconscious) ตามพจนานุกรมฉบับราชบัณฑิตยสถาน พ.ศ. ๒๕๔๒ ได้ให้ความหมายไว้ ๒ แบบ คือ

๑) จิตใต้สำนึก (Subconscious) แยกคำออกได้เป็น “sub” หมายถึง ใต้ บวกกับคำว่า “Conscious” หมายถึงความรู้สึก เมื่อรวมกันจะได้คำว่า “Subconscious” หมายถึงภาวะที่จิตที่ไม่อาจรู้สึกได้ เพราะอยู่ในส่วนของจิตใจ

๒) จิตไร้สำนึก (Unconscious) แยกคำออกได้เป็น “un” หมายถึง ไม่ บวกกับคำว่า “Conscious” หมายถึง ความรู้สึก เมื่อรวมกันจะได้คำว่า “Unconscious” หมายถึงความคิด ความรู้สึก และแรงผลักดันซึ่งถูกเก็บกดสั่งสมไว้ในจิตใจโดยไม่รู้ตัวแม้จะพยายามนึกอย่างไรก็นึกไม่ออก^{๑๖}

ทั้งสองคำ (Subconscious และ Unconscious) มีความหมายเหมือนกันและสามารถใช้แทนกันได้ ตามที่มีคำกล่าวไว้ในหนังสือ Buddhist and Freudian Psychology

^{๑๔} William S. Waldrom, The Buddhist Unconscious : The Ālayavijñāna the Context of Indian Buddhist Thought, (Chennai : India, 2003), p11.

^{๑๕} กิตติกร มิทรหิษย์, **พื้นฐานทฤษฎีจิตวิเคราะห์**, (กรุงเทพฯ : โอเอ้นจิการพิมพ์, ๒๕๔๒), หน้า ๗๖.

^{๑๖} ราชบัณฑิตยสถาน, **พจนานุกรม ฉบับราชบัณฑิตยสถาน พ.ศ. ๒๕๔๒**, (กรุงเทพฯ : บริษัทนานมีบุ๊ค, ๒๕๔๒), หน้า ๓๑๒.

ในหัวข้อ “The Subconscious and the Unconscious ” ^{๑๓} “The seem to use both “unconscious” and “subconscious” to describe the concept of bhavaṅga without implying any shift of meaning.หมายความว่า “Unconscious” และคำว่า “Subconscious” ทั้งสองคำมีความหมายใช้แทนกันได้โดยไม่มี ความหมายเป็นอย่างอื่นซึ่งคล้ายกับภวังคจิต

ส่วนความหมายของคำว่า “จิตใต้สำนึก” ตามพจนานุกรมอังกฤษ-ไทยทางด้านจิตวิทยา (The English-Thai Dictionary of Psychology) ได้ให้ความหมายไว้ ๒ แบบคือ

๑) จิตใต้สำนึก (Subconscious) หมายถึง กระบวนการทางจิตที่อยู่เหนือความรู้สึกนึกคิดของบุคคล นั้นหมายความว่ากระบวนการที่เกิดขึ้นกับบุคคลนั้นไม่อาจรับความรู้สึกได้หรือการไม่รู้สึกรู้สีกตัวที่จะทำให้บุคคลนั้นเกิดพฤติกรรมต่างๆ ที่ไร้เหตุผลได้

๒) จิตไร้สำนึก (Unconscious) คือกลุ่ม Dynamic Elements (ปัจจัยที่มีการเคลื่อนไหวอยู่เป็นนิจ) เป็นเหตุปัจจัยซึ่งมาประกอบเข้าเป็นบุคลิกภาพ เป็นเหตุปัจจัยซึ่งมาประกอบกันเข้าเป็นองค์ประกอบของเอกัตภาพ (ส่วนตัว) เป็นเหตุปัจจัยของสิ่งใดสิ่งหนึ่งซึ่งยังไม่ทราบได้แน่ชัดมารวมกันเป็น โครงสร้างกระบวนการทางจิตไร้สำนึกเป็น “จิตจลนะ” หรือ Mental Dynamic ซึ่งเคลื่อนไหวอยู่ภายในของบุคคลแต่ละกระบวนการทางจิต และทำให้จิตสำนึกแปรเปลี่ยนได้ จิตไร้สำนึกเป็นส่วนประกอบของจิต (Psyche) ซึ่งประกอบด้วยแรงกระตุ้นภายใน และแรงปรารถนาที่ถูกเก็บกดอยู่สั่งสมภายในและถูกสกัดกั้นไม่ให้ออกมาสู่จิตสำนึก ผลของการถูกเก็บกดและถูกสกัดกั้นนี้ได้แสดงออกมาทางจิตสำนึกในรูปแบบของพฤติกรรมทางนี้จะมีแนวโน้มเป็น โรคประสาท ^{๑๔}

จากความหมายของจิตใต้สำนึกดังกล่าวมาแล้วนั้น ยังมีนักวิชาการที่ให้ ความหมายของจิตใต้สำนึกที่แตกต่างกันหลายท่าน ดังนี้

๑) แสง จันทรงาม ให้ความหมายของจิตใต้สำนึกว่าจิตใต้สำนึกเป็นแดนที่อยู่ของความทรงจำทั้งปวง เป็นที่อยู่ของสัญชาตญาณต่างๆเป็นที่เก็บอุปนิสัยสันดานของบุคคล และเป็นที่อยู่ของอำนาจลึกลับต่าง ๆ ด้วย ในเวลาปกติเมื่อคนตื่นอยู่เราจะไม่รู้สึกรู้ว่าเรามี

^{๑๓} M.W. Padmasiri De Silva, *Buddhist and Freudian Psychology*, (Lake House Investment Ltd Book Publishers, 1973), p. 40.

^{๑๔} บุญศิริ สุวรรณเพ็ชร, *Dictionary of Psychology*, (กรุงเทพฯ : เสริมมิตรการพิมพ์, ๒๕๔๕), หน้า ๑๒๐ และ ๑๕๕.

สมบัติทางจิตต่าง ๆ เหล่านี้อยู่ในใจ แต่เมื่อตกอยู่ในภาวะที่เหมาะสมมันจะแสดงตัวออกมาทันที^{๑๕}

๒) สรพล สุขทรศนีย์ ให้ความหมายของจิตใต้สำนึกว่า จิตใต้สำนึก (Subconscious) คือจิตที่อยู่ในระดับเหนือเหตุผล^{๒๐}

๓) กิติกร มีทรัพย์ ให้ความหมายในทรศนะของฟรอยด์ว่า จิตไร้สำนึกมีอยู่ ๒ ประการ คือภาวะก่อนสำนึก กับภาวะไร้สำนึก เหตุการณ์ต่าง ๆ ที่เก็บไว้ “ภาวะจิตสำนึก” หรือความทรงจำนั้นสามารถคืนกลับมาได้ยากมาก เพราะแรงต้าน (เก็บกด) ที่แข็งแรง สิ่งที่อยู่ในจิตไร้สำนึกมีหลายระดับด้วยกัน ลึกถึงก้นบึ้งแล้วจะไม่คืนกลับมาสู่จิตสำนึกได้นั้น เพราะขาดการเชื่อมโยงกับภาษา ส่วนอีกด้านหนึ่งนั้นคือความทรงจำซึ่งก็อยู่ที่ปลายลึกลงนั้นเอง^{๒๑}

๔) ศรีเรือน แก้วกังวาน ให้ความหมายในทัศนะของฟรอยด์ว่า จิตระดับใต้สำนึกนี้มีกลไกทางจิตหลายประเภทด้วยกัน เช่น แรงจูงใจ อารมณ์ที่ถูกเก็บกดสั่งสม ความรู้สึกสำนึกคิดความฝัน ความทรงจำ ฯลฯ พลังจิตใต้สำนึกเป็นแรงจูงใจให้เกิดพฤติกรรมไร้เหตุผลและผิดปกติในลักษณะต่างๆ^{๒๒}

๕) ศักดิ์ บวร ให้ความหมายจิตสำนึก คือจิตส่วนนี้เป็นส่วนที่เราใช้เก็บหรือสกัดกันทุกสิ่งทุกอย่างที่เราได้รับอนุญาตให้มองหรือสำรวจ เป็นข้อมูลที่เข้าถึงได้ยากมากจิตใต้สำนึกเปรียบเสมือนใต้ถุนหรือห้องใต้หลังคาที่จำต้องใช้บันไดปีนให้ได้ข้อมูลที่มีอยู่ในนั้น^{๒๓}

๖) นายแพทย์จำลอง ดิษยวณิช ให้หมายความจิตใต้สำนึกว่า เหมือนกับบุคคลที่ยังไม่มีอารมณ์ภายนอกมากระทบหรือนอนสงบอยู่ไม่แสดงอาการปรากฏออกมาให้เห็นจะแสดงออกมาก็ต่อเมื่อมีเหตุปัจจัยมากระตุ้น อุปมาเหมือนงูที่นอนหลับอยู่ต่อเมื่อมีสิ่งใดมากระทบงูนั้นจะยกหัวขึ้นฉกทันที^{๒๔}

^{๑๕} แสง จันทาม, **ปรากฏการณ์ทางจิต**, (กรุงเทพฯ : สร้างสรรค์บุ๊คส์, ๒๕๒๔), หน้า ๑๐-๑๑.

^{๒๐} สรพล สุขทรศนีย์, **วิชาการสังจิตใต้สำนึกศาสตร์แห่งความสำเร็จ**, (กรุงเทพฯ : วัชรินทร์การพิมพ์, ๒๕๔๔), หน้า ๓๕.

^{๒๑} กิติกร มีทรัพย์, **พื้นฐานทฤษฎีจิตวิเคราะห์**, หน้า ๑๑.

^{๒๒} ศรีเรือน แก้วกังวาน, **ทฤษฎีจิตวิทยาบุคลิกภาพ**, หน้า ๑๓.

^{๒๓} ศักดิ์ บวร, **ฟรอยด์บิดาแห่งจิตศาสตร์**, หน้า ๕๓.

^{๒๔} นายแพทย์จำลอง ดิษยวณิช, **จิตวิทยาของความดับทุกข์**, หน้า ๕๕.

๓) นายแพทย์โสรัจ แสนศิริพันธ์ ให้ความหมายว่า จิตใต้สำนึก เป็นภาพพิมพ์ที่มนุษย์เก็บไว้ในสมอง อาจเก็บกตมาจากรสนิยม ความเจ็บแค้น ความคิดฝัน ความทรงจำ จะคอยกระตุ้นเตือนให้หลุดหรือ โผล่ออกมากับคำพูด พฤติกรรมเป็นสิ่งที่ผลักดันให้แสดงออกมาในพฤติกรรมผิดปกติ ใช้เหตุผลเมื่อมีสติดีก็จะไม่พูดไม่แสดงออกมาเมื่อโกรธเกลียดก็จะพูดออกมามันอาจเก็บกตสิ่งสมอยู่ตื่นหรือลึก ซึ่งแตกต่างกันไปตามพื้นฐานการศึกษา จิตใจ มารยาท การอบรม และการเลี้ยงดู เป็นต้น ^{๒๕}

๔) M.W.Padmasiri De Silva ให้ความหมายว่า จิตใต้สำนึกไม่ใช่สิ่งที่เข้าใจได้ง่ายๆ ซึ่งปราศจากกระบวนการพิเศษใดๆ เช่น การสะกดจิตหรือความเกี่ยวโยงอิสระในสังคม (In the case of the unconscious it is not accessible without a special procedure, such as hypnosis of free association) ^{๒๖}

๕) เกียรติวรรณ อมาตยกุล ให้ความหมายจิตใต้สำนึก คือเป็นความทรงจำ และความคิดที่ลึกซึ้งของเรา โดยที่ประสาทสัมผัสไม่รับรู้ความรู้สึกจากสิ่งเร้าภายนอก ^{๒๗}

๑๐) บรรจบ บรรณรุจิ ให้ความหมายจิตไร้สำนึก (Unconscious Mind) ว่า จิตไร้สำนึกเป็นตัวแทนเก็บความรู้สึกนึกคิดพฤติกรรมต่าง ๆ เกิดจากแรงจูงใจที่เกิดจากจิตไร้สำนึกซึ่งมีอิทธิพลต่อพฤติกรรมของบุคคลทั้งหมด ^{๒๘}

๑๑) โยสไตน์ เบอร์เคอร์ ให้ความหมายของจิตใต้สำนึกว่าเป็นสิ่งที่ถูกเก็บกตไว้เพราะเป็นสิ่งที่ไม่งาม ไม่เหมาะสม น่ารังเกียจ ถ้าเราไม่ต้องการซูเปอร์อีโก้ จะทำหน้าที่กำจัดสิ่งที่ไม่ดีเหล่านี้ออกไปจะทำให้เกิดการเครียดอย่างมหาศาลทำให้ป่วยทางจิต ความคิดใดก็ตามที่ถูกเก็บกตสิ่งสมไว้ผู้อยู่ภายใต้อิทธิพลจิตสำนึกอย่างเข้มงวด ความคิดเหล่านี้คือสาเหตุทำให้เกิดพฤติกรรมต่างๆ ที่ไม่ได้ตั้งใจในการกระทำออกมาเรียกว่าการผิดปกติ ^{๒๙}

^{๒๕} นายแพทย์โสรัจ แสนศิริพันธ์, จิตวิทยาฟรอยด์และจิตวิเคราะห์ในสังคม, (สำนักงานสาธารณสุขแพร่, ๒๕๓๓), หน้า ๑๑.

^{๒๖} M.W. Padmassiri de Siliva, Buddhist and Freudian Psychology, p. 23.

^{๒๗} เกียรติวรรณ อมาตยกุล, อดดาสิกขาสาตร์แห่งการรับรู้จักตัวเอง, หน้า ๑๑.

^{๒๘} บรรจบ บรรณรุจิ, จิตวิเคราะห์เปรียบเทียบพระพุทธเจ้ากับซิกมันด์ฟรอยด์, ๒๐), หน้า ๑๓.

^{๒๙} โยสไตน์ เบอร์เคอร์(สายพิน สุกุทมมงคล(แปล)), โลกของโซฟี, (กรุงเทพฯ : คบไฟ, ๒๕๔๕), หน้า ๔๕๔.

จากความหมายของจิตใต้สำนึกหรือจิตไร้สำนึกเป็นรูปพลังงานทางจิตอย่างหนึ่งที่มีอัตรตาตัวตนที่อยู่ภายในร่างกายของมนุษย์ตั้งแต่แรกเกิด ซึ่งเป็นภาวะที่เป็นพลังงานทางจิตที่ถูกแฝงเก็บกดไว้หรือถูกสกัดกั้นไม่ให้แสดงออกมาจากจิตสำนึก จนกว่าจะมีการถูกกระตุ้นหรือมีภาวะที่เหมาะสม พลังงานทางจิตที่เก็บกดสั่งสมไว้ในจิตใต้สำนึกก็จะแสดงออกมาในรูปของพฤติกรรมที่ไร้เหตุผลหรือทางจิตวิทยาเรียกว่าจิตพยาธิวิทยา มีกระบวนการดังรูปภาพที่ ๑๕ ดังนี้

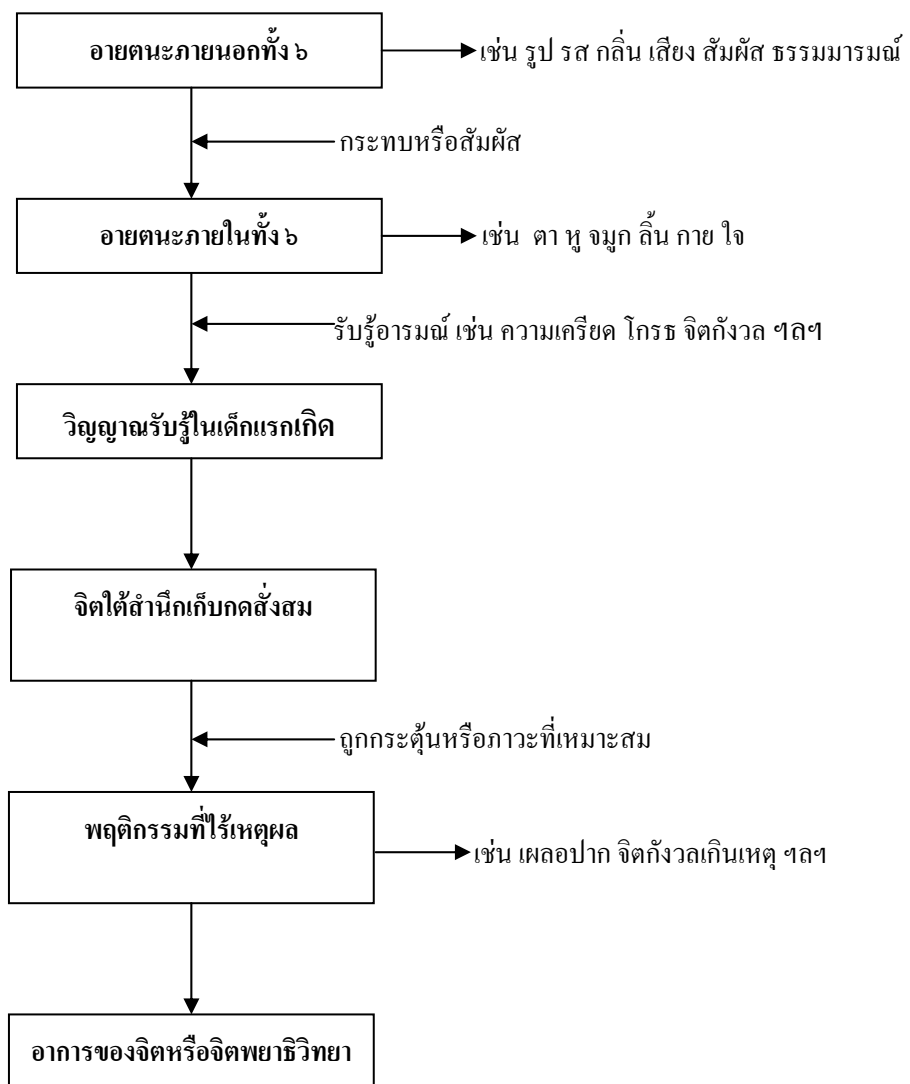

รูปภาพที่ ๑๕ กระบวนการการแสดงผลของจิตใต้สำนึก

ดังนั้นพอจะสรุปความหมายรวมได้ว่า จิตใต้สำนึกเป็นพลังงานอย่างหนึ่งที่จะอยู่ในตัวบุคคลที่ไม่มีวันสลาย โดยจะมีอำนาจผลักดันให้ร่างกายเกิดการเคลื่อนไหวในการ

กระทำต่างๆ เมื่อเปรียบเทียบได้กับทรศนะของฟรอยด์ที่ว่าร่างกายมนุษย์เปรียบเสมือนเครื่องยนต์กลไกพลังงานต่างๆ เช่น พลังงานความร้อน พลังงานแสง เป็นต้น ซึ่งเป็นแรงผลักดันให้เครื่องยนต์กลไกเคลื่อนไหวได้ ฟรอยด์เรียกพลังงานนี้ว่า “พลังงานทางจิตหรือพลังงานจิต” ^{๓๐}

๓.๓ บ่อเกิดของจิตใต้สำนึก

ฟรอยด์เรียกพลังงานผลักดันที่ทำให้เกิดการเคลื่อนไหวหรือพฤติกรรมของร่างกายนั้นเรียกว่าพลังงานจิตหรือพลังงานทางจิต เพราะว่าพฤติกรรมหรือบุคลิกภาพของบุคคลเป็นเครื่องแสดงออกของอาการทางกาย เช่น การพูด การนั่ง การยืน และการนอน เป็นต้น ซึ่งสามารถทำนายความรู้สึกนึกคิดของบุคคลต่างๆ ได้ ฟรอยด์ถือว่าพฤติกรรมคือแนวทางนำไปสู่ความเข้าใจบุคคลในลักษณะของบุคลิกภาพต่างๆ เช่น ความก้าวร้าว วิดกกังวล และเก็บกดสิ่งสมในเรื่องอื่นที่ได้ประสบการณ์มาทั้งทางที่ไม่ดี (อกุศล) และทางที่ดี (กุศล) ทำให้ฟรอยด์แบ่งจิตของมนุษย์ออกเป็น ๒ ภาค คือ

๑) จิตภาคสำนึก (Conscious Mind)

๒) จิตภาควิไร้สำนึก (Unconscious Mind) ^{๓๑}

ซึ่งจิตใต้สำนึกเป็นตัวเก็บกดสิ่งสมความรู้สึกนึกคิดผู้พฤติกรรมหรือบุคลิกภาพ (Personality) ที่สำคัญของบุคคลเพราะจิตใต้สำนึกที่เก็บกดสิ่งสมไว้นั้นมีเหตุเกิดจาก ๕ ประการ ดังนี้

๑) จิตใต้สำนึกเก็บกดสิ่งสมไว้เกิดจากแรงผลักดันหรือแรงขับที่มีความเคลื่อนไหว (Dynamic Approach) จิตใต้สำนึกที่เก็บกดสิ่งสมไว้ทำให้เกิดสัญชาตญาณในบุคคลมีอยู่ ๒ ประเภท คือ

(๑) แรงขับทางเพศ (Sex Drive) หรือแรงจูงใจทางเพศคือแรงผลักดันที่ทำให้เกิดสุขหรือพอใจในทางกามฉันทะหรือเรียกอีกอย่างหนึ่งว่าสัญชาตญาณแห่งชีวิต (Life Instinct)

^{๓๐} บรรจบ บรรณรุจิ, จิตวิเคราะห์เปรียบเทียบพระพุทธเจ้ากับซิกมันด์ ฟรอยด์, หน้า ๔.

^{๓๑} เรื่องเดียวกัน, หน้า ๑๓.

(๒) แรงขับทางก้าวร้าว (Aggressive Drive) คือแรงผลักดันทำให้เกิดความรู้สึกอยากทำลายหรือเรียกอีกอย่างหนึ่งว่าสัญชาตญาณแห่งความตาย (Death Instinct)^{๓๒}

จากแรงขับทั้งสองข้อดังกล่าวจะทำงานควบคู่กัน ไปเสมอ คือ จิตใต้สำนึกที่จากการเก็บกดสั่งสมไว้ในสัญชาตญาณจะมีแรงผลักดันอยู่ภายใน ถ้ามีแรงใดมากในสัญชาตญาณนั้น จะแสดงมาอย่างเด่นชัดหรือถ้าเบาบางก็แสดงออกมาไม่มากแต่จะขึ้นอยู่กับเจตนาของบุคคลที่แสดงพฤติกรรมต่างๆ เช่น ความคิดและ ความรู้สึกอย่างแรงกล้า เป็นต้น

๒) จิตใต้สำนึกเกิดจากการพัฒนาของเด็กแรกเกิดหรือการถ่ายทอดกรรมพันธุ์ (Genetic Approach) มีอยู่ ๕ ขั้นตอน คือ

(๑) ขั้นปาก (Oral Stage) อยู่ในช่วงปีแรกของเด็กทารกของชีวิต จะมีการพัฒนาการบริเวณปากและริมฝีปากเพราะต้องป้อนนมและอาหาร เด็กจะได้รับการสัมผัสทางปากและริมฝีปากมากกว่าส่วนอื่น ๆ ของร่างกาย เด็กจะได้รับความพึงพอใจหรือมีความสุขทางกายและใจ และถ้าเด็กไม่ได้รับการตอบสนองที่เหมาะสม ความเครียดและวิตกกังวลต่างๆ จะเกิดกับเด็ก เช่น ร้องไห้เมื่อหิว หรือดิ้นทุรนทุรายเพื่อขออาหาร เป็นต้น สิ่งเหล่านี้เป็นทำให้เด็กมีความทุกข์หรือผิดหวัง จะถูกเก็บกดสั่งสมไว้ในจิตใต้สำนึกหรือเป็นสาเหตุของการเกิดจิตใต้สำนึกจนถึงวัยผู้ใหญ่

(๒) ขั้นทวารหนัก (Anal Stage) อยู่ในช่วงปีที่ ๒ และ ๓ ของเด็กแรกเกิด เด็กจะมีการพัฒนาการมากขึ้นสู่บริเวณทวารหนักเพื่อตอบสนองความพึงพอใจมากกว่าทางปาก โดยเด็กมีประสบการณ์การบังคับในการขับถ่าย และสนุกกับของเสียจากร่างกายของตน แต่ถ้าขั้นตอนพัฒนาการทางทวารหนักไม่เหมาะสมจะเป็นสาเหตุให้เกิดการเก็บกดสั่งสมไว้ในจิตใต้สำนึกเช่น อาละวาดทางอารมณ์ เจ้าระเบียบ รักษาความสะอาด เป็นต้น

(๓) ขั้นอวัยวะเพศ (Phallic Stage) เริ่มประมาณอายุ ๓ และ ๔ ปี เด็กจะมีความพอใจและหาความสุขกับการเล่นอวัยวะเพศของตน ช่วงนี้เด็กเริ่มเกิดปมที่เรียกว่า ออดิปัส (Oedipus) ปมนี้เกิดขึ้นทำให้เด็กมีความรู้สึกรักพ่อแม่ที่เป็นเพศตรงกันข้ามกับตน คือเด็กเลียนแบบผู้ใหญ่เพศเดียวกับตน ถ้าเป็นชายจะติดแม่และเอาอย่างพ่อ และเด็กหญิงจะติดพ่อและเอาอย่างแม่เป็นพิเศษ ตอนนี้เด็กจะมีการสำนึกถึงเพศของตนเองอย่างลึกซึ้งที่ว่าตนเป็นหญิงหรือชายนี้เป็นเหตุให้เกิดจิตใต้สำนึกที่เก็บกดสั่งสมไว้กับเด็ก เพราะเด็กผู้ชายต้องการ

^{๓๒} ดวงมณี จงรักษ์, ทฤษฎีการให้การศึกษาและจิตบำบัดเบื้องต้น, หน้า ๖๐.

ลิขสิทธิ์เป็นของมหาวิทยาลัยมหาจุฬาลงกรณราชวิทยาลัย

แม่และเลียนแบบพ่อแทน และกลัวพ่อจะทำลายอวัยวะเพศของตน เด็กหญิงก็เช่นกันกลัวมารดาเพราะคิดว่าอวัยวะเพศของตนถูกตัดไปเช่นกัน รวมไปถึงรู้สึกอิจฉาเด็กผู้ชายที่ตนไม่มีอวัยวะเพศ และการเกิดปมออคิปุสทำให้เกิดความขัดแย้งและปัญหาของเด็กตามมาทางด้านเอกลักษณ์ของเพศ ถ้าการพัฒนาทางด้านนี้ไม่สมบูรณ์จะทำให้เกิดรักเพศเดียวกันเมื่อเจริญวัยเป็นผู้ใหญ่ได้ เป็นต้น

(๔) ระยะเวลาแฝง (Latency Period) ประมาณอายุ ๕ หรือ ๖ ปีจนถึงวัยรุ่นตอนต้น ช่วงประมาณ ๖ ปี ส่วนสัญชาตญาณทางเพศจะลดพลังงานจนแทบไม่เหลืออยู่ แต่เด็กจะเริ่มสงบกับพอใจเรื่องเพศหรือความสุขทางเพศ เพราะเกิดการเรียนรู้ใหม่ ๆ จากที่โรงเรียนและสังคมทำให้เห็นความจริงทำให้สัญชาตญาณทางเพศนี้จะถูกเก็บกดสั่งสมไว้ในจิตใต้สำนึกที่มีมาแล้วก่อนถึงขั้นนี้ คือขั้นปาก ขั้นทวารหนัก และขั้นอวัยวะเพศยังแฝงอยู่ครบในจิตใต้สำนึกอยู่ตลอด

(๕) ขั้นอวัยวะสืบพันธุ์ (Genital Stage) เริ่มในช่วงวัยรุ่นตอนต้นถึงวัยผู้ใหญ่ ลักษณะเด่นของขั้นนี้คือความรู้สึกดึงดูดใจต่อเพศตรงข้ามทำให้เกิดการตอบสนองความพึงพอใจในสัญชาตญาณขั้นอวัยวะสืบพันธุ์โดยตรง เป็นสิ่งที่ถูกเก็บกดไว้ในจิตใต้สำนึกในขั้นปาก ขั้นทวารหนัก และอวัยวะเพศ ถูกระบายออกเพื่อตอบสนองความพึงพอใจ และความสุข แต่เนื่องจากมีกฎเกณฑ์ทางสังคม และข้อระเบียบกฎเกณฑ์ต่างๆ ห้ามไว้จึงเก็บกดหรือเกิดความเครียด และวิตกกังวลต่างๆ ในจิตใจ ทำให้เกิดการเก็บกดภายในจิตใต้สำนึก

๓) จิตใต้สำนึกที่เก็บกดสั่งสมไว้เกิดจากการรู้สึกตัว (Conscious) หมายถึง เกิดจากกิจกรรมต่างๆ โดยเจตนาความรู้สึกตัวบางส่วนหรือกึ่งสำนึก (Preconscious) หมายถึง ความรู้สึก ความนึกคิด ที่เจตนาจะนำไปสู่ความรู้สึกตัวและ การไม่รู้สึกตัว (Unconscious) หมายถึง ความคิด ประารถนา ความทรงจำและประสบการณ์ต่างๆ ที่ไม่รู้สึกตัวจะถูกเก็บกดสั่งสมไว้ในจิตใต้สำนึก เช่น ความฝัน เป็นต้น

๔) จิตใต้สำนึกที่เกิดจากพลังงานทางจิต (Structurail Approach) มีอยู่ ๓ ระบบ คือ (๑) ระบบอิด (๒) ระบบอีโก้ (๓) ระบบ ซูเปอร์อีโก้ ที่เคลื่อนไหวอยู่ภายในจิตใต้สำนึกของบุคคล

๕) จิตใต้สำนึกเกิดจากเศรษฐกิจ (Econonic Approach) หมายถึง เกิดจากบุคคลที่อยู่กับสิ่งแวดล้อมในสังคม และชีวิตส่วนตัว เช่น ในครอบครัว การทำมาหากินประจำวันใน

สังคม ตัวอย่างเช่น การทำงานในโรงงาน เป็นต้น สิ่งเหล่านี้จะเก็บกดสั่งสมไว้ในจิตใต้สำนึกตลอดเวลา^{๓๓}

ดังนั้นจะเห็นได้ว่าบ่อเกิดของจิตใต้สำนึกมีสาเหตุต่าง ๆ กัน ตั้งแต่เด็กแรกเกิดจนถึงการดำรงชีวิตประจำวัน ทั้งหมดนี้เป็นส่วนที่บุคคลทุกคนจะต้องประเวณีอยู่ตลอดเวลา จึงเป็นปัจจัยในการเกิดการเก็บกดสั่งสมไว้ในจิตใต้สำนึกนั่นเอง

๓.๔ ภาวะทั่วไปของจิตใต้สำนึก

ภาวะทั่วไปของจิตใต้สำนึกเป็นพลังงานรูปหนึ่งที่มีลักษณะ ประเภทและหน้าที่คล้ายกับภวังคจิตดังนั้นจึงสามารถแบ่งออกได้ ๓ ประการ คือ

- ๑) ลักษณะของจิตใต้สำนึก
- ๒) ประเภทของจิตใต้สำนึก
- ๓) หน้าที่ของจิตใต้สำนึก

๓.๔.๑ ลักษณะของจิตใต้สำนึก

การที่จะเข้าใจลักษณะของจิตใต้สำนึกให้ลึกลงนั้นจะต้องศึกษาการทำงานของจิตใต้สำนึก จากการที่จิตใต้สำนึกถูกเก็บกดสั่งสมไว้ในขั้นตอนทั้ง ๕ ที่กล่าวมาแล้วนั้นจะเป็นพลังงานทางจิตที่ถูกเก็บสั่งสมไว้ในจิตใต้สำนึกตั้งแต่แรกเกิดจนถึงวัยผู้ใหญ่ในรูปของพลังงานทางจิตอย่างเป็นระบบ มีอยู่ ๓ ระบบ ใหญ่ๆ ซึ่งมีระบบอิด ระบบอีโก้ และซูเปอร์อีโก้ โดยมีลักษณะความหมายทางจิตวิทยา ดังนี้

๑) ลักษณะของอิด คือเป็นพลังงานทางจิตที่ถูกเก็บกดสั่งสมไว้ในจิตใต้สำนึก ตั้งแต่เกิดหรือเป็นแรงกระตุ้นจากจิตใต้สำนึกที่ไม่สามารถห้ามหรือควบคุมได้ และเป็นส่วนหนึ่งของบุคลิกภาพรวมทั้งเป็นส่วนหนึ่งของสัญชาตญาณ อิดเป็นแหล่งพลังทางจิต เป็นสัญชาตญาณและความก้าวร้าว พลังงานที่อยู่ในอิดเคลื่อนไหวและสามารถระบายออกโดยการแสดงออกในการกระทำและจินตนาการเพื่อตอบสนองความพึงพอใจ ดังนั้น พลังงานในอิดจึงเป็นพลังงานที่ทำหน้าที่ลดความตึงเครียดออกไปจากบุคคล เช่นความไม่สบายใจ และ

^{๓๓} นางนงลักษณ์ เทพสวัสดิ์, **ทฤษฎีและการปฏิบัติงานสังคมสงเคราะห์** คณะสังคมสงเคราะห์ มหาวิทยาลัยธรรมศาสตร์, (กรุงเทพฯ : มหาวิทยาลัยธรรมศาสตร์, ๒๕๓๖), หน้า ๑๐๕.

วิตกกังวลต่าง ๆ พลังงานในอิดจะถูกเก็บกคส่งสมไว้ในบุคคลที่ได้จากประสบการณ์ที่เด็กในวัยทารกใช้ปากสัมผัส (Oral Stage) เกิดความทรงจำซึ่งเป็นพลังงานทางจิตที่ไม่มีเหตุผล ในค่านิยม และหลักจริยธรรมเป็นพลังงานทางจิตที่เคลื่อนไปด้วยสัญชาตญาณเท่านั้นเรียกว่ากระบวนการขั้นปฐมภูมิ (Primary) จะมีมากหรือน้อยขึ้นอยู่กับประสบการณ์ที่เกิดขึ้นซ้ำ ๆ หรือเก็บกคส่งสมไว้ในจิตได้สำนึก

๒) ลักษณะของอีโก้ คือพลังงานทางจิตส่วนหนึ่งของบุคลิกภาพซึ่งมีลักษณะที่เห็นความเป็นจริงภายนอกมากที่สุดเป็นตัวเชื่อมระหว่างอิดกับซูเปอร์อีโก้ และถ้าอีโก้ไม่สามารถรักษาการผสมผสานความสัมพันธ์ระหว่างอิดกับซูเปอร์อีโก้เอาไว้ได้จะทำให้บุคคลเป็นโรคประสาท อีโก้เป็นการพัฒนาขึ้นหลังจากเด็กทารกมีปฏิสัมพันธ์กับสิ่งแวดล้อม (โลกภายนอก) เป็นพลังงานทางจิตที่ทำให้มีแรงต้านทานต่อความเครียดและวิตกกังวล ซึ่งจะชะลอความพึงพอใจจากลักษณะอิดเพราะลักษณะอีโก้จะเป็นหลักของความจริง (Reality Principle) ที่มีเหตุผลตามความเป็นจริงนี้เรียกว่า กระบวนการทุติยภูมิ (Secondary) เป็นการใช้สมองและเหตุผล เช่นเด็กจะเรียนรู้จากการถูกสอนให้รู้จักว่าจะเอาอะไรใส่ปากถึงแม้จะหิว โดยที่เด็กจะไม่ลงมือรับประทานอาหารทันทีจนกว่าจะคิดว่าอาหารที่จะกินนั้นกินได้หรือไม่ เป็นอดกลั่นทนทานต่อความเครียด จนกว่าจะใช้พลังงานออกไปอย่างเหมาะสมด้วยความคิดและใคร่ครวญหาเหตุผลตามความเป็นจริงที่อยู่ภายนอก

๓) ลักษณะของซูเปอร์อีโก้ คือความรู้สึกผิดชอบ มีหิริโอตตปปะในทางศีลธรรม เป็นโครงสร้างภายในจิตได้สำนึกซึ่งถูกสร้างขึ้นจากประสบการณ์ที่ผ่านมาตั้งแต่เด็กแรกเกิดที่อยู่บนพื้นฐานของความสัมพันธ์ระหว่างบิดามารดา เพื่อให้รู้ถึงความผิดชอบชั่วดีและเป็นพลังงานทางจิตที่ด้านอีโก้ที่แสดงมาในรูปของอัตตาดำตนเป็นเหตุให้เกิดความเป็นกังวลใจเมื่อการกระทำตามความพอใจตนเองตามแรงผลักดันด้วยแรงกระตุ้นภายใน ซึ่งซูเปอร์อีโก้แสดงถึงลักษณะเป็นส่วนของศีลธรรม (Moral) กติกาทางกฎหมาย และสังคม ซูเปอร์อีโก้จะเป็นพลังงานทางจิตที่เด็กเก็บกคส่งสมภายในจิตได้สำนึกไว้จนถึงวัยผู้ใหญ่^{๓๔} เป็นพลังงานจัดการกับพลังงานของอิดพลังงานทางจิตของซูเปอร์อีโก้ มีลักษณะย่อย ๒ ลักษณะคือ

(๑) อีโก้ในอุดมคติ (Ego Ideal) หมายถึง ความคิดที่ได้รับจากบิดามารดาให้กระทำความดีหรือสิ่งที่สมบูรณ์แบบ และเป็นที่ยอมรับของบิดามารดาเมื่อทำความดี

^{๓๔} เรื่องเดียวกัน, หน้า ๕๘-๖๐.

ลิขสิทธิ์เป็นของมหาวิทยาลัยมหาจุฬาลงกรณราชวิทยาลัย

(๒) มโนสำนึกของการกระทำผิด (Conscience) หมายถึง ความคิดที่รับรู้ว่าจะอะไรคือสิ่งที่ไม่ดีหรือ ผิดศีลธรรม ความคิดนี้ถูกเก็บกดสั่งสมไว้ในจิตใต้สำนึกและมาจากประสบการณ์ในการถูกลงโทษ ตำหนิ หรือไม่ได้ยอมรับจากสังคม และวัฒนธรรมประเพณี เป็นต้น ^{๓๕}

จากที่กล่าวมานั้นจะเห็นว่าลักษณะของอีโก้ก่อตัวเป็นพลังงานทางจิตมาจากอิดและซูเปอร์อีโก้ก่อรูปพลังงานทางจิตมาจากอีโก้ทั้ง ๓ ลักษณะทางพลังงานทางจิตมีความต่อเนื่องสัมพันธ์กันมีปฏิกริยาต่อกันเหมือนลูกโซ่และจะรวมกันเป็นพลังงานทางจิตจนตลอดชีวิตแล้วถูกเก็บกดสั่งสมไว้ในจิตใต้สำนึกของบุคคลซึ่งสามารถเขียนเป็นรูปให้เห็นภาพชัดเจนดังรูปภาพที่ ๒๐ ดังนี้

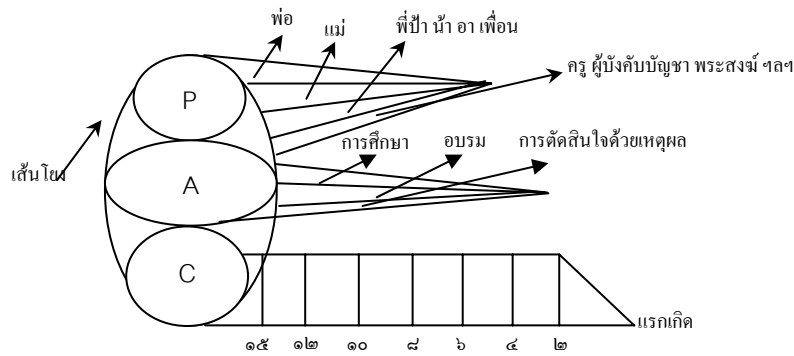

รูปภาพที่ ๒๐ แสดงภาวะจิตที่เป็นบ่อเกิดพลังงานทางจิตในจิตใต้สำนึก ^{๓๖}

- C หมายถึง ภาวะจิตในเด็กในแรกเกิด (Id)
- A หมายถึง ภาวะจิตแบบผู้ใหญ่ (Ego)
- P หมายถึง ภาวะจิตแบบพ่อแม่ในเด็ก (Super-ego)

จากรูปภาพที่ ๒๐ แสดงให้เห็นลักษณะพลังงานทางจิตทั้ง ๓ ลักษณะของอิด อีโก้ และซูเปอร์อีโก้ ที่มีเส้นโยงรอบ ๆ นอกเหมือนสายพานหรือลูกโซ่ที่เชื่อมเข้าเป็นด้วยกันเข้าหน่วยเดียวกันของระบบพลังงานทางจิตตั้งแต่เด็กจนถึงวัยผู้ใหญ่พลังงานทางจิตนี้จะเคลื่อนไหวอยู่ภายในจิตใต้สำนึกและเก็บกดสั่งสมไว้ในจิตใต้สำนึกของบุคคลทั่วไป

^{๓๕} บุญศิริ สุวรรณเพ็ชร, Dictionary of Psychology, หน้า ๑๔๔, ๕๐ และ ๓๒๓.

^{๓๖} ประจักษ์ จินดามาตย์, การวิเคราะห์การติดต่อสื่อสารระหว่างบุคคลสถานะจิต, (กรุงเทพฯ :

สำนักพิมพ์กระทรวงศึกษาธิการ, ๒๕๓๐), หน้า ๔.

ดังนั้นลักษณะของจิตใต้สำนึกที่ถูกเก็บกดสั่งสมไว้แสดงพฤติกรรมออกมาเมื่อมี
 ภาวะที่เหมาะสมหรือถูกกระตุ้นจากสิ่งแวดล้อม ดังตัวอย่างเช่น สมมติชื่อว่าวิภา เธอเป็นเด็ก
 สาวอายุ ๑๗ ปี เป็นคนดีมีใจเป็นลูกคนกลาง เธอมีปัญหาที่หน้าตาไม่ดีตั้งแต่เกิดเมื่อ
 เปรียบเทียบกับพี่สาวและน้องสาว บิดามารดามักจะพูดประชดประชันว่าเธอมีหน้าตาไม่
 เหมือนใครคงเป็นเพราะไม่ตั้งใจให้เกิดมา พี่สาวและน้องสาวนาร์กมาตั้งแต่เกิด ซึ่งผิดกับเธอ
 ที่ใคร ๆ เห็นก็มักจะแซวว่าลูกใคร ผิดกลัวไม่เหมือนพ่อแม่เลย ในวัยเด็กพี่และน้องมักจะถูก
 คัดเลือกให้เป็นตัวแทนของโรงเรียนเข้าร่วมกิจกรรมต่าง ๆ และได้รับรางวัลกลับมาให้พ่อแม่
 ภูมิใจ เมื่อวิภาเริ่มเรียนอยู่ในชั้นประถมเธอก็เริ่มก้าวร้าวชอบทะเลาะกับพี่และน้องเสมอ
 กลายเป็นเด็กดี ทำให้พ่อแม่อ่อนใจจึงต้องปล่อยตามเลย เมื่อวิภาเข้าสู่วัยรุ่นก็นิสัยไม่ค่อยดี
 ชอบหนีโรงเรียนและดื่มเหล้า สูบบุหรี่ เป็นต้น ทำให้กลายเป็นเด็กมีปัญหาทางโรงเรียนจึง
 ต้องนำตัวมาสอบสวนกับอาจารย์ผู้ปกครอง^{๓๗} จากตัวอย่างจะเห็นว่า การเก็บกดสั่งสมไว้
 ในจิตใต้สำนึกของวิภาตั้งแต่เด็กจนกระทั่งเข้าโรงเรียนทำให้จิตก็ยังคงเก็บสั่งสมเรื่องเดิมซ้ำ
 ๆ มากขึ้นทำให้วิภาที่มีพฤติกรรมออกมาด้วยการแสดงความก้าวร้าว มีความเครียดและวิตก
 กังวลเก็บกดสั่งสมในจิตใต้สำนึกอยู่เป็นเวลานาน เมื่อถึงวัยรุ่นก็จะพยายามปลดปล่อย
 ความเครียดที่เก็บกดสั่งสมไว้ในจิตใต้สำนึกด้วยการดื่มเหล้า สูบบุหรี่ เป็นต้น ถ้าเปรียบเทียบกับ
 อีด อีโก้ และซูเปอร์อีโก้ ได้จากตารางที่ ๑ ดังนี้

อีด (ID)	อีโก้ (EGO)	ซูเปอร์อีโก้ (SUPER-EGO)
- การรักตัวเองของวิภา - อยากสวยงามอย่างพี่สาว และน้องสาว - วิภาชอบให้ชมเชย - วิภาเกลียดคนสวย - ก้าวร้าวกับพี่สาวและ น้องสาว	- หาทางให้คนสงสารด้วยการดื่ม เหล้า สูบบุหรี่ - ไม่พยายามแสดงออกว่าอยาก สวยงามอย่างพี่สาวและน้องสาว - ไม่ยอมรับความรู้สึกจากพ่อแม่ และสังคมเพราะมีเหตุผลของ ตัวเอง	- นึกข่มใจพยายามไม่โกรธพี่สาวและ น้องสาว - กลัวถูกระเบียบทางสังคมเช่นกฎหมาย และกฎเกณฑ์ของครอบครัววิภาจึงไม่กล้ามี เรื่องกับพ่อแม่ - แสร้งเอาใจใส่ไปโรงเรียน

ตารางที่ ๑ แสดงการเปรียบเทียบการเก็บกดสั่งสมไว้ของจิตใต้สำนึก

^{๓๗} ความฉวี จงรักษ์, ทฤษฎีการให้การศึกษาและจิตบำบัดเบื้องต้น, หน้า ๓๔.

การที่วิภาคภัยกคสังสมอรณสังสมไว้ในจิตได้สำนึกในรูปของพลังงานทางจิต และพลังงานทางจิตนี้จะไม่หายไปไหนเมื่อถึงระยะเวลาผ่านไปซึ่งเป็นสาเหตุอันหนึ่งที่บุคคล มักมีเรื่องราวน่ากลัวและวิตกกังวลตั้งแต่วัยเด็กเป็นพลังงานทางจิตมาเกี่ยวข้องกับพลังงาน ทางจิตอยู่ในจิตได้สำนึกคืออิด อีโก้ และซูเปอร์อีโก้ ทำให้เกิดพฤติกรรมที่ภัยกคสังสมไว้ใน จิตได้สำนึกจะแสดงออกมาในสังคมอยู่เป็นประจำวัน ดังที่ได้เปรียบเทียบจิตได้สำนึก เหมือนกับภูเขาน้ำแข็งที่กล่าวมาแล้ว คือ ส่วนที่อยู่ผิวน้ำเป็นส่วนน้อย (ชีวิตประจำวันอยู่ ปัจจุบัน) แต่ส่วนที่อยู่ใต้น้ำซึ่งเป็นส่วนใหญ่ (จิตได้สำนึก) ที่ยังไม่ปรากฏให้เห็นเป็นกลไก ทางจิตได้สำนึกที่มีอยู่หลายประเภทที่เป็นที่รวบรวมความทรงจำ (Memory) ต่าง ๆ ของ บุคคล เช่น ความคิดในอดีต ความทรงจำภาพต่าง ๆ และประสบการณ์ที่ผ่านในชีวิตที่ผ่านมา ในชีวิตแล้วภัยกคสังสมไว้ในจิตได้สำนึกเป็นเวลานานนี้คือลักษณะของจิตได้สำนึก

๓.๔.๒ ประเภทของจิตได้สำนึก

ทฤษฎีจิตวิเคราะห์ของฟรอยด์ได้แปลงรูปของจิตได้สำนึกที่เป็นนามธรรมให้เห็น เป็นรูปธรรมโดยที่มนุษย์มีระบบการรับรู้ และระบบการทรงจำ จากอายตนะทั้ง ๕ คือ ตา หู จมูก ลิ้น และกาย แล้วจะถูกภัยกคสังสมไว้ในจิตได้สำนึกตั้งแต่แรกเกิดจนถึงวัยผู้ใหญ่ เกิด เป็นพลังงานรูปหนึ่งทีเคลื่อนไหวอยู่ภายในเป็นระบบพลังงานทางจิต คือ อิด อีโก้ และซูเปอร์ อีโก้ ที่ภัยกคสังสมอยู่ในจิตได้สำนึกดังนั้นจิตได้สำนึกแบ่งได้ ๖ ประเภทที่ภัยกคสังสม ไว้ในจิตได้สำนึก คือ

๑) ประเภทจิตได้สำนึกที่เกิดจากการสังสมจากชาติพันธ์ (Collective Unconscious) หมายถึง การถ่ายทอดจากชั่วอายุคนหนึ่งมายังอีกชั่วอายุคนหนึ่งเรื่อยๆ มา เช่น ความรัก และการดูแลของบิดามารดา เป็นต้น (แนวคิดของ Carl Jung ลูกศิษย์ฟรอยด์)

๒) ประเภทจิตได้สำนึกจากประสบการณ์ของแต่ละบุคคล (Personal Unconscious) คือประสบการณ์ที่มีทั้งสุข (กุศล) และทุกข์ (อกุศล) จะภัยกคสังสมไว้ในจิต ได้สำนึก กลายเป็นอารมณ์ความเจ็บแค้นหรือพยายาม สุขใจหรือดีใจ และทุกข์ใจหรือเสียใจ เช่น บางคนเลื่อมชอบสตรีที่มีรูปร่างคล้ายแม่ เพราะรักแม่มาก เป็นต้น

๓) ประเภทจิตได้สำนึกจากการแสดงหรือสวมหน้ากากในการทำงานของบุคคล (Personal) หมายถึง การแสดงพฤติกรรมออกให้เห็น เช่น การโอนอ่อนผ่อนไปตามสังคมที่ ต้องการหรือค่านิยม ต้องการคำชม ต้องการความเคารพ ศรัทธา และเสแสร้ง เป็นต้น ทั้งหมด นี้เป็นการขาดความเป็นตัวของตนเอง ขาดความมั่นใจ แล้วถูกภัยกคสังสมไว้ในจิตได้สำนึก

๔) ประเภทจิตใต้สำนึกตามทฤษฎี (Attitude) คือความรู้สึกในการตอบสนอง และความเข้าใจที่มีต่อสิ่งนั้น ๆ ที่มีอยู่ภายนอกตนเอง เช่น ชอบสังคม ชอบสนุกสนาน สนใจต่อความคิดของตนเอง และไม่สนใจใคร เป็นต้น ซึ่งจะถูกระเบิดกบดสั่งสมไว้ในจิตใต้สำนึก

๕) ประเภทจิตใต้สำนึกเกี่ยวกับตัวเอง (Self) คือความรู้สึกและเข้าใจตนเองซึ่งเป็นจุดรวมทุกอย่างของบุคลิกภาพของตน ทำให้เกิดการเก็บกบดสั่งสมอยู่ในลึกลับ ๆ ของจิตใต้สำนึก

๖) ประเภทจิตใต้สำนึกในหน้าที่ (Function) แบ่งได้คือ

(๑) ความคิด เช่น ความเข้าใจโลกและเข้าใจตนเอง

(๒) ความรู้สึก เช่น สุข ทุกข์ ดีใจ และเสียใจ

(๓) การสัมผัส เช่น รู้เรื่องราวต่าง ๆ ตามความเป็นจริงจากอายตนะภายในที่สัมผัสอารมณ์ภายนอกทำให้เกิดเวทนาหรืออารมณ์รู้สึกเก็บกบดสั่งสมไว้ในจิตใต้สำนึก

(๔) ลางสังหรณ์ คือการรู้ล่วงหน้า และความจริงของสิ่งที่รู้ที่จะทำให้เกิดการเก็บกบดสั่งสมความรู้สึกนึกคิดต่าง ๆ ในจิตใต้สำนึก^{๑๘}

จากประเภทของจิตใต้สำนึกทั้งหมดที่กล่าวมาสามารถย่อลงได้ ๒ ประเภท คือ

๑) ประเภทเก็บกบดสั่งสมทั้งหมด คือ การรู้ตัวกับความต้องการแบบไร้เหตุผลของบุคคล โดยถือว่าเป็นความรู้สึกภายในจิตใต้สำนึก โดยส่วนใหญ่จะอยู่ภายใต้การกระทำของระบบพลังงานทางอืด และถูกเก็บกบดสั่งสมไว้ในจิตใต้สำนึกอย่างถาวร ซึ่งการเก็บกบดในลักษณะนี้จะเก็บกบดสั่งสมขึ้นในตัวบุคคล เช่น ประสบการณ์ของเผ่าพันธุ์ในสถานการณ์ที่คับข้องใจ หมายความว่า การห้ามเครือญาติสายโลหิตแต่งงานกัน และห้ามบุตรมีความสัมพันธ์ทางเพศกับพ่อหรือแม่ การแสดงออกเช่นนี้จะถูกลงโทษจากพ่อหรือแม่ที่คิดว่าเป็นสิ่งที่ไม่ดีและเป็นข้อห้ามอย่างเด็ดขาด ซึ่งถือกันมานานในประวัติศาสตร์ของมนุษย และถูกปลูกฝังอยู่ในตัวบุคคลจนเป็นสิ่งที่ถูกเก็บกบดสั่งสมไว้ในจิตใต้สำนึก แล้วถูกถ่ายทอดอยู่ในสายเลือดต่อกันมา เป็นต้น

๒) ประเภทเก็บกบดสั่งสมเฉพาะเรื่อง เนื่องจากระบบอีโก้ มีอิทธิพลที่จะบังคับระบบอืด อย่างมีเหตุผลทำให้อืดเกิดการเก็บกบดสั่งสมไว้เฉพาะเรื่องขึ้นมา และเนื่องจากระบบอีโก้ จะต้องบังคับความทรงจำหรือความคิดของอืด เพื่อให้มีเหตุผลในการตัดสินใจในการ

^{๑๘} นายแพทย์โสธรัง แสนศิริพันธ์, จิตวิทยาฟรอยด์และจิตวิเคราะห์สังคม, หน้า ๑๓.

กระทำได้กล่าวให้ออกมาเพื่อจะแสดงพฤติกรรมออกมาทางจิตสำนึกโดยมีเหตุผลเพื่อโต้ตอบจากระบบอินทรีย์เอง^{๓๕}

จากประเภทของจิตใต้สำนึกที่กล่าวมาทั้งหมดจะพบว่าจิตใต้สำนึกมีหลายประเภท โดยเริ่มตั้งแต่เด็กทารกไปจนตลอดชีวิตของบุคคลซึ่งล้วนแต่เกิดจากอึดใจตัวตนที่มีอยู่ในตัวบุคคลทั้งสิ้นที่ทำให้เกิดความคิด ความทรงจำ และประสบการณ์ที่ผ่านเข้ามากระทำให้เกิดระบบพลังงานทางจิตในบุคคลที่เก็บกอดสั่งสมอยู่ในจิตใต้สำนึกที่พร้อมจะผลักดันออกมาอยู่ตลอดเวลาที่มีชีวิตอยู่

๓.๔.๓ หน้าทีของจิตใต้สำนึก

พฤติกรรมต่าง ๆ ของบุคคลส่วนใหญ่เกิดจากจิตที่รับอารมณ์ภายนอกแล้วมีการเก็บกอดสั่งสมไว้ในจิตใต้สำนึก เช่นความรู้ที่เกิดจากความทรงจำ (Intellectual) ความรู้ที่เกิดจากการวิเคราะห์หาเหตุผล (Analytic Reasoning) การคิดแก้ไขปัญหาต่าง ๆ (Problem-Solving) ในชีวิตประจำวันและปัญหาต่าง ๆ ในสังคมทั้งหลายเหล่านี้ จิตใต้สำนึกจะทำหน้าที่ทั้งหมดแล้วเก็บกอดสั่งสมไว้และถ้าจะเปรียบเทียบจิตใต้สำนึกก็คล้ายกับเครื่องคอมพิวเตอร์ที่ใช้ในการรวบรวม และวิเคราะห์ข้อมูลที่ผ่านมา ดังนั้น เราอาจกล่าวได้ว่าหน้าทีของจิตใต้สำนึกมี ๒ ประการ ใหญ่ ๆ ดังนี้

๑) บันทึกรวบรวมข้อมูลต่าง ๆ จากอายตนะทั้ง ๕ ที่ผ่านเข้ามาเก็บกอดสั่งสมไว้ในจิตใต้สำนึกในจิตใต้สำนึก

๒) ความคิดนึกไตร่ตรองภายในอย่างลึกซึ้ง เกิดความทรงจำ อารมณ์ และเกิดพฤติกรรม ซึ่งเกิดจากระบวนการของพลังงานทางจิต ๒ อย่างที่ทำหน้าที่อยู่ในจิตใต้สำนึก ดังนี้

(๑) กระบวนการขั้นแรก (Primary Process) เป็นพลังงานทางจิตทำหน้าที่ในระยะเริ่มแรกเกิด คือพลังงานอิดมีลักษณะที่ทำหน้าที่ลดความเครียด เช่น ความเครียดหรือไม่สบายใจที่ทำให้เกิดความสุขหรือความพอใจให้กับตนเอง ตัวอย่างเช่นเด็กเวลาหิวหรือบุคคลที่ต้องการอะไร โดยไม่มีเหตุผล พลังงานอิด จะแสวงหาพึงพอใจทันทีโดยไม่มีเหตุผล เป็นต้น

^{๓๕} กิติกร มีทรัพย์, พื้นฐานทฤษฎีจิตวิเคราะห์, หน้า ๑๑๔.

(๒) กระบวนการขั้นสอง (Secondary Process) เป็นพลังงานทางจิตทำหน้าที่ต่อจากข้อที่ ๑ นั่นคือพลังงานของอีโก้ที่ทำหน้าที่ควบคุมพลังงานอิด และพลังงานซูเปอร์อีโก้รวมไปถึงรักษาปฏิสัมพันธ์กับโลกภายนอกด้วย^{๔๐}

ดังนั้นหน้าที่ของจิตใต้สำนึกที่ถูกเก็บกดสั่งสมไว้เป็นส่วนที่เกี่ยวข้องกับระบบอิด อีโก้ และ ซูเปอร์อีโก้ มีความสัมพันธ์ในหน้าที่ของจิตใต้สำนึก ดังรูปภาพที่ ๒๑ ดังนี้

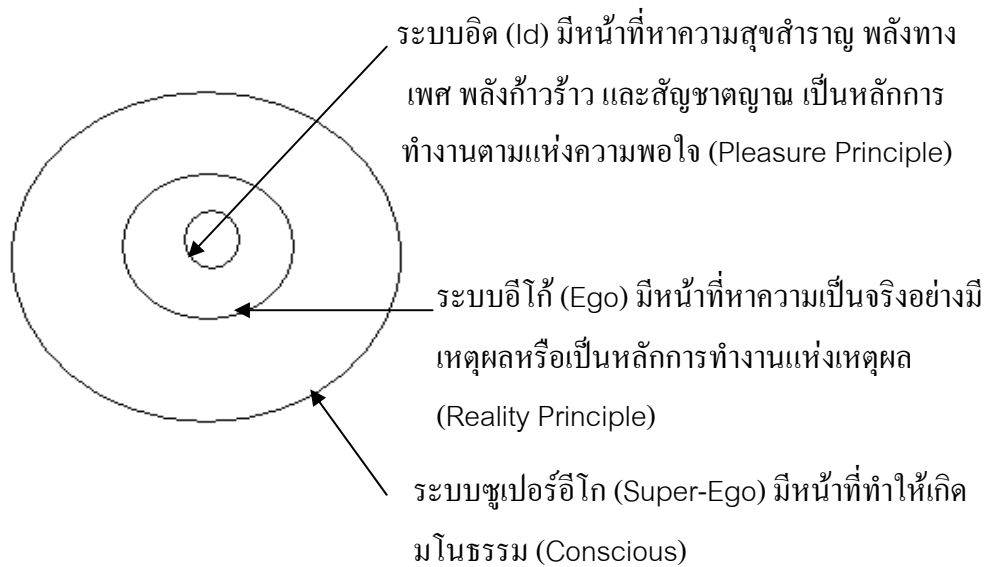

รูปภาพที่ ๒๑ เป็นการแสดงหน้าที่ของพลังงานทางจิตใต้สำนึกที่สัมพันธ์กัน

จากรูปภาพที่ ๒๑ เป็นพลังงานทางจิตทั้ง ๓ ระบบทำหน้าที่ร่วมกัน ซึ่งเป็นพลังงานรูปหนึ่งที่ถูกเก็บกดสั่งสมไว้ในจิตใต้สำนึกของบุคคล เมื่อถูกกระตุ้นหรือมีภาวะที่เหมาะสมจะทำให้บุคคลแสดงพฤติกรรมต่างๆ ออกมาตามที่ได้เก็บกดสั่งสมไว้ในจิตใต้สำนึก

๓.๕ กระบวนการรับรู้อารมณ์ของจิตใต้สำนึก

กระบวนการรับรู้อารมณ์ของบุคคลทั่วไปจะเกิดจากการสัมผัสจากภายนอก คืออายตนะภายในกระทบกับอายตนะภายนอกเกิดการรับรู้และอารมณ์ความรู้สึก เช่นเดียวกับ

^{๔๐} เกียรติวารณ อมาตยกุล, อดตสิกขาสูตรแห่งการรู้จักตัวเอง, หน้า ๑๑.

อารมณ์ที่เกิดขึ้นภายในจิตใจได้อำนาจก็มาจากการรับรู้อารมณ์ภายนอกแล้วเก็บสิ่งสมไว้ เช่น การรับรู้ ความทรงจำ และประสบการณ์ ล้วนมาจากสัมผัสทั้งสิ้นแล้วเกิดพลังงานทางจิต ถูกเก็บกดสิ่งสมไว้ภายในจิตใจได้อำนาจ ดังนั้น ต้องรู้จักคำว่า “อารมณ์” ก่อนที่จะรู้กระบวนการรับรู้อารมณ์ของจิตใจได้อำนาจ ตามคำศัพท์ในพจนานุกรมทางจิตวิทยา คำว่า “อารมณ์” (Emotion) หมายถึง สถานะที่ซับซ้อนยุ่งยากทางอินทรีย์ (สิ่งมีชีวิต) และ มีการเปลี่ยนแปลงทางร่างกายมากมาย เช่น การหายใจ ชีพจร การปล่อยฮอร์โมนของต่อมไร้ท่อต่าง ๆ การเปลี่ยนแปลงทางด้านจิตใจอยู่ในสถานะตื่นเต้นหรือกระวนกระวาย แสดงความรู้สึกรุนแรงออกมาตามปกติจะกระตุ้นไปสู่พฤติกรรมบางอย่างใดอย่างหนึ่งโดยเฉพาะ ถ้ามีอารมณ์รุนแรงจะทำให้สติปัญญาปิดบัง และมักจะทำให้เกิดการโต้เถียงทะเลาะวิวาทกัน เป็นต้น ^{๔๑} นอกจากนี้ยังมีนักวิชาการได้ให้คำนิยามคำว่า “อารมณ์” ดังนี้

๑) นายแพทย์ชิน โสสถ หัสบำเรอ ให้ความหมายคำว่า “อารมณ์” คือในภาษาบาลีดั้งเดิมหมายถึง สิ่งที่จิตยึดเหนี่ยวคือรับรู้หรือกำลังนึกถึง อาจเป็นสิ่งที่เคยผ่านเข้ามาสู่การรับรู้และจดจำไว้แล้ว (ธรรมมารมณ) หรือเป็นสิ่งที่พบเห็นอยู่ในขณะนั้นเป็นปัจจุบันก็ได้คำว่า “อารมณ์” ตรงกับคำสมัยใหม่ว่า “จินตนาการ” คือการนึกเป็นภาพขึ้นในใจ ภาษาอังกฤษใช้คำว่า “Image” ^{๔๒}

๒) โรเบิร์ต อี. ซิลเวอร์แมน (รศ.ดร. อารี เพชรพุด (แปล)) คำว่า “อารมณ์” คือภาวะอินทรีย์ (Organism) ถูกเร้าทำให้เกิดการตอบสนองที่เรียกว่าผลกระทบบจากสิ่งเร้าไม่ว่าผลกระทบบนั้นจะหนักหรือเบาที่ตามก็จะทำให้เกิดการตอบสนองที่เรียกว่าผลกระทบบจากสิ่งเร้า ไม่ว่าผลกระทบบนั้นจะหนักหรือเบาที่ตามก็จะทำให้เกิดปฏิกิริยาขึ้นได้ และมีการแสดงออกมาได้ ๓ อย่าง คือ

๑) แบบที่เกิดขึ้นทันที (Emotion Experience) เช่น รู้สึกโกรธ กลัว ดีใจ

๒) พฤติกรรมที่เป็นผลต่อเนื่อง (Emotion Behavior) เช่น เมื่อรู้สึกโกรธก็กล่าวคำสาบาน หรืออาจชกต่อยคนที่ทำให้โกรธหรือเวลาดีใจก็หัวเราะยิ้มแย้มแจ่มใส

^{๔๑} บุญศิริ สุวรรณเพ็ชร, Dictionary of psychology, หน้า ๕๔.

^{๔๒} นายแพทย์ชิน โสสถ หัสบำเรอ, วิธีการสร้างโปรแกรมจิตเพื่อใช้สมองอย่างคอมพิวเตอร์, (กรุงเทพฯ : สำนักพิมพ์นายสุข, ๒๕๓๘), หน้า ๓๕.

๓) เกิดการเปลี่ยนแปลงทางร่างกาย (Physical Changes) เช่น ปากสั่น เป็นต้น^{๑๓}
จากความหมายของอารมณ์จะพบว่ามีความรู้สึกมาด้วยเสมอ คำว่า อารมณ์กับความ
ความรู้สึกเป็นสิ่งที่แยกกันไม่ออกหรือยากที่จะแยกแยะว่าสิ่งไหนเป็นความรู้สึก (Feeling)
และสิ่งใดเป็นอารมณ์ (Emotion) เพราะว่าภาวะอารมณ์มีการต่อเนื่องกันอยู่คือความรู้สึก
ธรรมดาไปสู่ความรู้สึกรุนแรงที่สุด โดยทั่วไปภาวะอารมณ์แบ่งได้ ๒ อย่างคือ อารมณ์ดี
(Pleasant Emotion) และอารมณ์เสีย (Unpleasant Emotion) ฟรอยด์กล่าวว่า มนุษย์ไม่
สามารถหลีกเลี่ยงอารมณ์ ความกลัว ความวิตก และความเครียด ที่เกิดจากสิ่งต่อไปนี้ คือ

- ๑) กระบวนการที่เป็นไปทางกาย
- ๒) ความขัดแย้ง
- ๓) ความคับข้องใจ
- ๔) ความกระทบกระเทือนใจ^{๑๔}

อารมณ์เหล่านี้ทำให้บุคคลรับรู้อารมณ์ตั้งแต่เด็กแรกเกิดและถูกเก็บกดตั้งสมอารมณ์ไว้
ภายในจิตใต้สำนึกจนถึงวัยผู้ใหญ่ ดังตัวอย่างอารมณ์ต่อไปนี้ที่จิตใต้สำนึกรับรู้อารมณ์แล้ว
เก็บกดตั้งสมไว้ในจิตใต้สำนึกของบุคคลที่เป็นเหตุทำให้เกิดแรงจูงใจหรือแรงขับ ดังนี้

๑) อารมณ์กลัว (Fear) ความกลัวเกิดจากอาการที่บุคคลมีความคิดหรือ
ประสบการณ์เกี่ยวกับอันตรายต่าง ๆ และบางครั้งมีสิ่งกระทบหรือกระทำต่อตนเองก็เกิด
ความกลัวจึงขาดกำลังที่จะจัดการกับสิ่งนั้น ๆ รวมทั้งความเปลี่ยนแปลงต่าง ๆ รอบ ๆ ตนเอง
ก็ทำให้เกิดความกลัว เช่น ถ้ากลัวมาก ๆ อาจเป็นโรคจิตได้ เป็นต้น ความกลัวทำให้เกิดความ
กังวลกลายเป็นแรงขับที่ถูกเก็บกดไว้ในจิตใต้สำนึก

๒) ความวิตกกังวล (Anxiety) มักจะเกิดจากสถานการณ์ที่จะเกิดในอนาคตและ
ความคาดหวังของสังคม (Social Expectation) เช่นเตรียมตัวไม่พร้อมที่จะสอบเมื่อใกล้วัน
สอบจะเกิดวิตกกังวลมาก เป็นต้น ฟรอยด์เชื่อว่าความวิตกกังวลเป็นเรื่องที่มนุษย์หลีกเลี่ยงไม่
พ้นเพราะความปรารถนาหรือความต้องการของมนุษย์ไม่ได้รับการตอบสนองที่เหมาะสมกับ

^{๑๓} โรเบิร์ต อี. ซิลเวอร์แมน, (รศ.ดร. อารี เพชรพุด (แปล)), จิตวิทยาทั่วไป ภาควิชาจิตวิทยา คณะ
สังคมศาสตร์ มหาวิทยาลัยเกษตรศาสตร์, (กรุงเทพฯ : จามจุรีโปรดักส์, ๒๕๔๕), หน้า ๒๑๐.

^{๑๔} ดวงมณี จงรักษ์, ทฤษฎีการให้การปรึกษาและจิตบำบัดเบื้องต้น, หน้า ๒๓.

ที่จิตใจต้องการเสมอไป หรืออีโก้ก็ไม่สามารถควบคุมอิดและชูเปอร์อีโก้ได้อย่างสมดุล เหมาะสมตลอดเวลา ฟรอยด์ได้แบ่งความวิตกกังวลออกเป็น ๓ ประเภท ดังนี้

(๑) ความวิตกกังวลต่อความจริง (Reality Anxiety) คือวิตกกังวลสิ่งแวดล้อมภายนอก เช่น ฆูหรือคนถือมีด เป็นต้น มาจากระบบอีโก้

(๒) ความวิตกกังวลแบบโรคประสาท (Neurotic Anxiety) ได้แก่วิตกกังวลตัวเอง ในการที่ ทำสิ่งที่น่าอับอายขายหน้าและถูกประจาน เป็นต้น มาจากระบบอิดซึ่งมีอยู่ ๓ ลักษณะ ดังนี้

๒.๑) กลัวแบบหาสาเหตุไม่ได้ เช่น ตกใจง่าย และการคาดการณ์เอาเองในลางร้ายต่าง ๆ พลังงานของอิดชนะพลังงานของอีโก้

๒.๒) กลัวแบบท่วมท้น เรียกว่า (Phobia) คือมีอาการกลัวเกินไปหรือเกินกว่าเหตุ เช่น แมลง หู ที่โล่งแจ้ง เป็นต้น

๒.๓) กลัวแบบถอยหนีแบบกระเจิง คือ การเกิดขึ้นทันทีทันใดโดยไม่มีอะไรมากระทำเกิดขึ้น เช่น อ่านข่าวจากหนังสือพิมพ์ว่ามีคนลอบยิงคนล้มตายไปหลายคน กลัวว่าตนเองเป็นคนเหล่านั้นจึงหนีตาย เป็นต้น อันเกิดจากพลังงานของอิดชนะพลังงานของอีโก้ และชูเปอร์อีโก้

(๓) ความวิตกกังวลเชิงศีลธรรม (Moral Anxiety) คือความวิตกกังวลที่เกิดจากความสำนึกผิดชอบชั่วดีหรือความเหลวไหลที่ขัดต่ออุดมคติของตนเองซึ่งเกิดจากพลังงานของชูเปอร์อีโก้ ความวิตกกังวลเหล่านี้จะเกิดเป็นอารมณ์ที่จิตใจสำนึกรับรู้อารมณ์แล้วเก็บกดสั่งสมอารมณ์ไว้ภายในจิตใจสำนึก ^{๔๕}

๓) ความริษยา (Jealousy) เป็นลักษณะอย่างใดอย่างหนึ่งของความวิตกกังวล เนื่องจากขาดความปลอดภัย (Insecurity) จากการรู้สึกกลัวสูญเสียความรัก เกิดการเปรียบเทียบการแข่งขันชิงดีชิงเด่น ทำให้เกิดความก้าวร้าวทำลายกัน เช่น ชายหนุ่มริษยาหนุ่มอีกคนหนึ่งที่มาแย่งความรักจากหญิงสาวที่ตนรักอยู่แล้วเกิดการทำร้ายกันจนเสียชีวิต เป็นต้น อารมณ์นี้อยู่ในขั้นแสวงหาความสุขจากแรงกระตุ้นทางเพศ (Genital Stage) ที่ถูกเก็บกดอารมณ์เหล่านี้ไว้ ภายในจิตใจสำนึกของบุคคลนั้น

๔) ความโกรธ (Angry) เป็นอารมณ์ที่เป็นด้านไม่ดีเกิดขึ้นจากสิ่งที่มาขัดขวางมิให้ไปถึงสิ่งที่ตนเองปรารถนาหรือต้องการ เช่น ในวัยเด็กที่มักจะเกิดความ โกรธจากการหิว

^{๔๕} ศรีเรือน แก้วกังวาน, ทฤษฎีจิตวิทยาบุคลิกภาพ, หน้า ๒๒-๒๓.

หรือกิจวัตรอื่นๆ ประจำวันที่เกิดจากการเลี้ยงดูของบิดามารดา กล่าวคือบิดามารดาบังคับเด็กทำงานต่าง ๆ หรือเกิดจากการอบรมต่างๆ เป็นต้น สิ่งเหล่านี้จะเป็นอารมณ์ที่ถูกเก็บกดสั่งสมไว้ในตัวเด็กและเมื่อเด็กโตขึ้นอารมณ์เหล่านี้ที่เก็บสั่งสมไว้ในจิตใจได้สำนึกและเมื่อถูกกระตุ้นหรือภาวะที่เหมาะสมจะแสดงพฤติกรรมหรือบุคลิกภาพในช่วงวัยผู้ใหญ่ เช่น ทำลาย ทูบตี และกล่าวคำหยาบๆ เป็นต้น ความโกรธจะส่งผลทางจิตใจ และทางร่างกาย เช่น คิดมาก ขาดความสุข มีความกลัว และเกิดโรคประสาทได้^{๔๖} อารมณ์ที่กล่าวมาแล้วทั้งหมดเป็นกระบวนการที่บุคคลสามารถรับรู้อารมณ์จากประสาทสัมผัสหรือประสบการณ์ จากนั้นจะถูกเก็บกดสั่งสมไว้ในจิตใจได้สำนึกที่มนุษย์ทุกคนต้องพบหรือประสบมาตั้งแต่เด็กหรืออาจประสบในวัยที่โตแล้ว อย่างไรก็ตามจิตใจได้สำนึกที่เก็บกดสั่งสมรับรู้อารมณ์เหล่านี้ จะนำไปสู่การดำเนินชีวิตประจำวันของบุคคลในสังคม และลักษณะพฤติกรรมส่วนตัวในบุคคลนั้น ๆ ต่อไป

๓.๕.๑ ลักษณะการรับรู้อารมณ์ของจิตใจได้สำนึก

ลักษณะในการรับรู้อารมณ์ของจิตใจได้สำนึกเริ่มจากเด็กแรกเกิดที่ได้รับอารมณ์จากการสัมผัสอวัยวะตั้งแต่ปาก ริมฝีปากและสัมผัสร่างกาย ที่เป็นลักษณะที่กระตุ้นเร้าอารมณ์ เช่น การป้อนนม ป้อนอาหาร และการลูบไล้ตามร่างกายเด็ก เป็นต้น ซึ่งฟรอยด์มีทรรศนะว่าเป็นขั้นตอนที่มีการพัฒนาการเพื่อตอบสนองอารมณ์ความพอใจ และลักษณะความพึงพอใจเหล่านี้จะถูกเก็บสั่งสมในจิตใจได้สำนึกของชีวิตเมื่อถึงวัยผู้ใหญ่ แต่อย่างไรก็ตามชีวิตต้องเผชิญกับความแปรปรวนทั้งภายในและภายนอก ทำให้เกิดลักษณะการรับรู้อารมณ์ที่เก็บกดสั่งสมไว้ในจิตใจได้สำนึกมีอยู่ ๒ ลักษณะ คือ

๑) ลักษณะการรับรู้อารมณ์ภายนอก เรียกอีกอย่างหนึ่งว่าขั้นตอนการพัฒนาการทางเพศเพื่อตอบสนองต้องการของบุคคล ดังที่ได้กล่าวมาแล้วมีอยู่ ๕ ขั้นตอน คือ

(๑) ขั้นปาก มีลักษณะการรับรู้อารมณ์ทางอวัยวะทางปาก ริมฝีปาก เป็นการตอบสนองความพึงพอใจทางปาก

(๒) ขั้นทวารหนัก มีลักษณะการรับรู้อารมณ์ทางอวัยวะทางทวารหนัก เป็นความสุขที่มีการบังคับการถ่ายหรือการเล่นของที่ถ่ายออกมา

^{๔๖} โรเบิร์ต อี.ซิลเวอร์แมน, (อารี เพชรพุด ผศ.ดร.(แปล)), **จิตวิทยาทั่วไป ภาควิชาจิตวิทยา คณะสังคมศาสตร์ มหาวิทยาลัยเกษตรศาสตร์**, หน้า ๒๑๗-๒๑๘.

(๓) **ขั้นอวัยวะเพศ** มีลักษณะการรับรู้อารมณ์จากการเล่นอวัยวะเพศของตนเองและความพึงพอใจที่เลียนแบบพ่อหรือแม่ที่ต่างเพศกับตน

(๔) **ขั้นระยะแฝง** มีลักษณะการรับรู้อารมณ์จากสิ่งแวดล้อมภายนอกของตนเอง เช่น สังคม กฎระเบียบ และประเพณีวัฒนธรรม เป็นต้น ช่วงนี้เด็กจะมีความสนใจและจดจำเมื่อเรียนรู้

(๕) **ขั้นอวัยวะสืบพันธุ์** มีลักษณะการรับรู้อารมณ์ในเพศตรงกันข้ามหรือแรงดึงดูดของเพศตรงกันข้ามเป็นการตอบสนองความพึงพอใจของตนเอง

ฟรอยด์กล่าวไว้ว่าตั้งแต่เด็กแรกเกิดมีการพัฒนาการจนถึงขั้นวัยผู้ใหญ่ หมายความว่าแสวงหาความสุขตอบสนองของส่วนต่าง ๆ ของร่างกายเสมอไป แต่จะมีความไม่สมบูรณ์ตามขั้นของพัฒนาการนั้น ๆ สิ่งเหล่านี้จะมีลักษณะในการรับรู้อารมณ์ลักษณะดังกล่าวจะถูกเก็บกดสั่งสมไว้ในจิตใต้สำนึกในรูปแบบต่าง ๆ กัน

๒) **ลักษณะการรับรู้อารมณ์ภายใน** เกิดจากการรับรู้อารมณ์ภายนอกแล้วทำให้เกิดความทรงจำ ประสบการณ์ แปรเปลี่ยนไปเป็นพลังงานทางจิตเป็นระบบ ๓ ระบบ ที่เป็นพลังงานรูปหนึ่งที่อยู่ใต้อันจิตใต้สำนึกคือ

(๑) **ระบบอิด** เป็นพลังงานทางจิตที่เกิดมาตั้งแต่เกิดมีลักษณะเป็นสัญชาตญาณที่จะแสวงหาความสุขที่ไร้เหตุผลเป็นลักษณะการรับรู้อารมณ์ของอิดจะเคลื่อนไหวอยู่ภายในจิตใต้สำนึกที่สั่งสมอยู่ตลอดเวลา

(๒) **ระบบอีโก้** มีลักษณะการรับรู้อารมณ์จากความคิดไตร่ตรองที่มีเหตุผลที่ถูกพัฒนามาจากพลังงานทางจิตของอิด จากนั้นจะเก็บสั่งสมไว้ในจิตใต้สำนึก

(๓) **ระบบซูเปอร์อีโก้** มีลักษณะการรับรู้อารมณ์ที่เกิดจากการอบรมสั่งสอนของพ่อแม่ ระบบสังคม ค่านิยม เพื่อให้รู้ว่าอะไรคืออะไรชั่ว ทำให้เกิดคุณธรรมและมโนธรรมในวัยเด็กจนถึงวัยผู้ใหญ่เป็นลักษณะอารมณ์ที่เก็บสั่งสมไว้ในจิตใต้สำนึกตลอดชีวิต^{๔๗}

จากลักษณะที่จิตใต้สำนึกการรับรู้อารมณ์ทั้ง ๒ ลักษณะ คือทั้งภายนอกเกิดจากประสาทสัมผัสและภายในเกิดจากความรู้สึกนึกคิดที่มีความสัมพันธ์กันอยู่ คือเมื่อบุคคลที่รับรู้อารมณ์จากภายนอกจะเปลี่ยนเป็นพลังงานทางจิต ที่เก็บสั่งสมอยู่ใต้อันจิตใต้สำนึกตลอดเวลา ซึ่งจะขึ้นอยู่กับเจตนาของแต่ละบุคคลที่รับรู้อารมณ์นั้นเป็นหลัก

^{๔๗} กิติกร มีทรัพย์, พื้นฐานทฤษฎีจิตวิเคราะห์, หน้า ๑๔.

๓.๕.๒ ภาวะการรับรู้อารมณ์ของจิตใต้สำนึก

ภาวะการรับรู้อารมณ์ของจิตใต้สำนึกที่เก็บกดสั่งสมไว้ขึ้นอยู่กับว่าลักษณะอารมณ์ที่รับเข้ามาดีหรือไม่ดี (กุศลหรืออกุศล)ทางจิตวิทยาใช้คำว่าปมเด่น (ทางดี) และปมด้อย (ทางไม่ดี) โดยธรรมชาติมนุษย์เกิดมาจะรับรู้อารมณ์ที่แตกต่างกันไป ดังที่กล่าวมาแล้ว แต่การรับรู้อารมณ์นั้นจะมีภาวะการรับรู้อารมณ์ที่ซ้ำ ๆ กันหรือเป็นภาวะที่ซ้ำประเดี๋ยวเดียวก็เปลี่ยนเป็นการรับรู้อารมณ์อื่น ๆ อีก นี่เป็นการบ่งชี้บอกให้รู้ว่าภาวะที่รับอารมณ์ซ้ำ ๆ กันเกิดจากการเก็บกดสั่งสมอารมณ์ในจิตใต้สำนึกแรงหรือมีเจตนาแรงในการรับรู้อารมณ์นั้นด้วย ดังนั้น การที่ภาวะการรับรู้อารมณ์มีมากหรือน้อยขึ้นกับการรับรู้ในลักษณะที่อารมณ์เข้ามาสู่บุคคลนั้นดังเช่นจิตใต้สำนึกจะเก็บกดสั่งสมอารมณ์ที่อยู่ภายในรูปของพลังงานทางจิต มี ๓ ประเภท ดังนี้

๑) พลังงานทางจิตของอิด มีภาวะการรับรู้อารมณ์ที่ไม่สมบูรณ์มากหรือแรง (ไม่สมปรารถนาที่ตั้งใจไว้) มักจะทำให้หิดมีพลังงานทางจิตมาก ก็จะทำให้แต่ใจตนเองโดยไม่มีเหตุผลมาก เช่นกัน หรือพยายามหาสิ่งอื่นทดแทนในเมื่อไม่ได้รับความพอใจที่ปรารถนาทันทีหรือไม่คำนึงถึงใครๆ ที่ว่ากล่าวตักเตือน เช่นอยากดื่มเหล้า สูบบุหรี่ พุดเพื่อเจ้อ พุดต่อเสียด และพุดคำหยาบ เป็นต้น

๒) พลังงานทางจิตของอีโก้ มีภาวะการรับรู้อารมณ์ที่ไม่สมบูรณ์มากหรือแรง มักจะทำให้บุคคลนั้นพยายามหนีความเป็นจริงที่เกิดขึ้นกับตัวเอง หนีความเป็นจริงกับสิ่งแวดล้อม และไม่ยอมเข้าใกล้สังคมเพราะกลัวว่าบุคคลอื่นจะพบความเป็นจริงของตัวเอง และมองโลกในแง่ร้าย รวมทั้งจะทำให้เกิดทิฐิตัวตนอย่างสูง เป็นต้น ทำให้เกิดภาวะอารมณ์ในจิตใต้สำนึกอย่างมาก

๓) พลังงานทางจิตของซูเปอร์อีโก้ มีการรับภาวะอารมณ์ที่ไม่สมบูรณ์มากหรือแรง มักจะทำให้เกิดภาวะภายในจิตใต้สำนึกได้รับการสั่งสมที่ผิดๆ หรือมีความคิดในทางผิดทำนองคลองธรรมและเห็นผิดเป็นชอบได้ เช่น บิดามารดาชอบสั่งสอนเด็กว่าอย่าเอื้อเฟื้อต่อใครๆ เมื่อใครมาขอความช่วยเหลือ เพราะจะทำให้ตนเองเดือดร้อนได้ภายหลัง ตัวอย่างเมื่อเด็กเก็บสิ่งของที่ที่มีค่าหรือสิ่งสำคัญและเมื่อเด็กได้นำสิ่งของดังกล่าวไปให้เจ้าของแต่ไม่ได้รับการชมเชยหรือถูกกล่าวหาในลักษณะต่างๆ เป็นต้น ก็จะทำให้เด็กเห็นผิดได้ในทางมโนธรรมจนกระทั่งถึงวัยผู้ใหญ่ ซึ่งเป็นการเก็บกดสั่งสมภาวะดังกล่าวไว้ในทางที่ไม่ดีและไม่รู้ว่าอะไรคือความดีหรืออะไรคือความชั่วในตัวเองและสังคม เป็นต้น

จะเห็นได้ว่าพลังงานทางจิตทั้ง ๓ ประเภทมีภาวะอารมณ์ที่ถูกรับรู้มาจากภายนอก จากบิดามารดาหรือบุคคลในสังคมที่มีลักษณะดีหรือไม่ดีมาน้อยแล้วแต่ภาวะที่รับอารมณ์ นั้นๆ และ เมื่อพลังงานทางจิตรับรู้อารมณ์เข้ามาในจิตได้สำนึกก็จะทำให้บุคคลนั้นสมบูรณ์ ทั้งในด้านความคิดและพฤติกรรมเรียกว่า “พื้นฐานดี” และในทางตรงกันข้ามการรับรู้อารมณ์ ของบุคคลไม่สมบูรณ์มากหรือแรงก็จะทำให้เกิดความคิดและพฤติกรรมทางจิตได้สำนึกก็จะ เกิดการขัดแย้งหาทางออกไม่ได้ทำให้ เกิดการสับสนที่จะนำไปสู่ความวิตกกังวลและ หวาดกลัวในพฤติกรรมที่ผิดปกติธรรมดาที่ควรจะเป็น ดังนั้นพลังงานทางจิตทั้งหมดที่จะถูกเก็บ กดสั่งสมไว้มากหรือน้อยขึ้นอยู่กับจิตได้สำนึกของบุคคลนั้นรับอารมณ์มาอย่างไรในชีวิต

๓.๖ กระบวนการเก็บสั่งสมของจิตได้สำนึก

กระบวนการเก็บสั่งสมของจิตได้สำนึก เริ่มตั้งแต่เด็กแรกเกิดจนกระทั่งเจริญวัย เข้าสู่วัยผู้ใหญ่จะเป็นไปในลักษณะการรับรู้อารมณ์ของบุคคลเข้าสู่จิตได้สำนึกเก็บกดสั่งสม ไว้จากสิ่งแวดล้อมภายนอกในกิจวัตรประจำวันของการดำรงชีวิตสู่กระบวนการการรับรู้ อารมณ์ต่างๆ เช่นความทรงจำและประสบการณ์ต่าง ๆ แล้ว เปลี่ยนเป็นไปพลังงานทางจิต ที่ เป็นภาวะเก็บกดสั่งสมภายในจิตได้สำนึก จากนั้นนำสู่การแสดงพฤติกรรมของบุคคลอย่างไม่ รู้สาเหตุหรือผิดปกติ เพื่อให้เห็นกระบวนการเก็บสั่งสมอารมณ์ของจิตได้สำนึกเป็นภาพ โดยรวมของกระบวนการเก็บกดสั่งสมของจิตได้สำนึกดังกล่าว ดังรูปภาพที่ ๒๒ แสดง กระบวนการเก็บสั่งสมอารมณ์ของจิตได้สำนึก ดังนี้

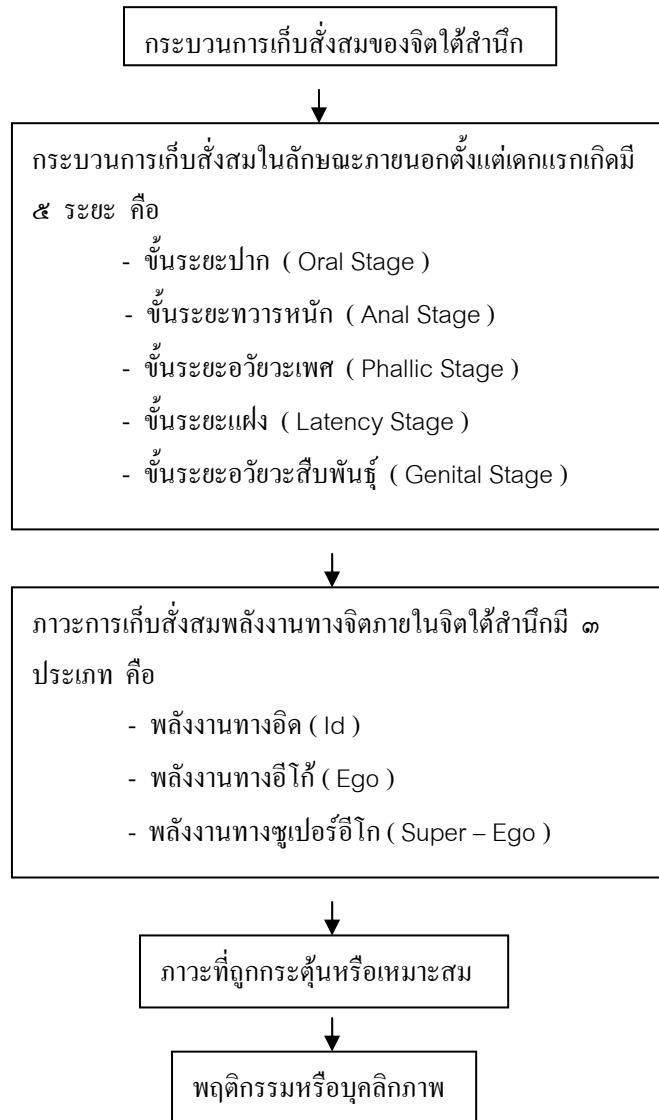

จากรูปภาพที่ ๒๒ สามารถอธิบายรายละเอียดในขั้นตอนของกระบวนการเก็บสิ่งสมของจิตใต้สำนึกจากการที่รับรู้อารมณ์ภายนอกให้ชัดเจนดังนี้

๑) กระบวนการเก็บสิ่งสมของจิตใต้สำนึกมีลักษณะภายนอกตั้งแต่แรกเกิดมี ๕ ระยะดังนี้

(๑) กระบวนการขั้นแสวงหาความสุขจากอวัยวะปาก มีการเก็บกอดสิ่งสมสิ่งต่าง ๆ ที่เคยพอใจ ไม่พอใจและความจำต่างๆ ในเด็กแรกเกิด

(๒) กระบวนการขั้นแสวงหาความสุขจากอวัยวะทวารหนัก เป็นกระบวนการทางจิตใต้สำนึกที่จะเก็บกอดสิ่งสมไว้เกิดจากความเป็นทุกข์และผิดหวังที่ไม่สามารถตอบสนองความต้องการของตนเองในการเล่นอุจจาระและการกลั้นอุจจาระในวัยเด็กซึ่งมีความสุข เป็นต้น

(๓) ขันแสวงหาความสุขจากอวัยวะเพศ เป็นกระบวนการการเก็บกอดสังขมในจิตได้สำนึกในขั้นนี้ จะเกิดจากการไม่สามารถเลียนแบบบิดาหรือมารดาได้อย่างสมบูรณ์ ทำให้เด็กขาดความรู้สึกรัก สนับสนุน ตามแบบของบิดามารดา เป็นสาเหตุของการเก็บกอดสังขมในจิตได้สำนึกของเด็กเก็บกอดสังขมไว้ในจิตได้สำนึก

(๔) กระบวนการขันแสวงหาความสุขในระยะแฝง เป็นการเก็บกอดสังขมในจิตได้สำนึกในขั้นนี้เกิดจาก เรียนรู้จากสังคมภายนอกบวกกับสัญชาตญาณทางเพศที่แฝงอยู่ในจิตได้สำนึกที่ผ่านมาในช่วงวัยเด็ก

(๕) กระบวนการขันอวัยวะสืบพันธุ์ เป็นการเก็บสังขมในจิตได้สำนึกขั้นนี้เกิดจากกฎเกณฑ์ ข้อบังคับ ประเพณีวัฒนธรรมของสังคมที่ไม่สามารถตอบสนองความต้องการทางเพศตรงข้ามได้ที่ตนปรารถนาจึงเกิดความเครียด ความกลัว ความวิตกกังวลต่างๆ ทำให้เก็บกอดสังขมไว้ในจิตได้สำนึกตลอดเวลา

๒) กระบวนการภาวะเก็บสังขมพลังงานทางจิตภายในจิตได้สำนึกมี ๓ ระบบ คือ

(๑) กระบวนการเก็บสังขมพลังงานของอิด จะถูกเก็บกอดสังขมตั้งแต่เด็กแรกเกิดเมื่อเข้าสู่ระยะการพัฒนารูปของปาก ระยะการพัฒนารูปของทวารหนัก และระยะการพัฒนารูปของอวัยวะเพศ เพื่อให้เกิดความพึงพอใจตามสัญชาตญาณ ซึ่งเป็นพลังงานทางจิตที่ไม่มีเหตุผลหรือไม่มีไตร่ตรองในการกระทำ เป็นเหตุให้พลังงานทางอิดจะถูกเก็บกอดสังขมไว้ในจิตได้สำนึกอยู่ตลอดเวลา

(๒) กระบวนการเก็บสังขมพลังงานของอีโก้ เป็นพลังงานทางจิต เพื่อใช้ในการวิเคราะห์หาเหตุผล การทรงจำ และการตัดสินใจ กระบวนการเก็บสังขมในขั้นนี้เกิดจากความวิตกกังวล และความกลัวในจิตใจ เพราะเกิดความอ่อนแอในระบบพลังงานทางจิตของอีโก้ที่จะตัดสินใจในความเป็นจริงเกี่ยวกับภายนอกเป็นเหตุให้เกิดการเก็บกอดสังขมในจิตได้สำนึก

(๓) กระบวนการเก็บสังขมพลังงานของซูเปอร์อีโก้ จะถูกเก็บกอดสังขมตั้งแต่เด็กคือเป็นลักษณะของคำสั่งสอนและอบรมในการเลี้ยงดูของบิดามารดาเช่นเด็กจะกลัวการถูกลงโทษของพ่อแม่ที่ไม่ปฏิบัติตามกฎเกณฑ์คุณธรรมของบิดามารดาบังคับ และเมื่อถึงวัยผู้ใหญ่ก็จะเป็นการเรียนรู้ทางกฎเกณฑ์กฎหมาย และธรรมเนียมประเพณีต่าง ๆ ทางสังคมเป็นต้นสิ่งทั้งหลายเหล่านี้จะถูกเก็บกอดสังขมไว้ในจิตได้สำนึกของบุคคลในส่วนตัวและการดำเนินชีวิตทางสังคม

๓) กระบวนการการเก็บสังขมของจิตได้สำนึกของทั้ง ๓ ระบบมีแรงส่งและแรงดันที่เคลื่อนไหวอยู่ภายในจิตได้สำนึกซึ่งมีแรงส่งคืออิดและแรงดันคืออีโก้และซูเปอร์อีโก้

ทำให้เกิดความกลัว และไม่สามารถตัดสินใจได้ ทำให้เกิดความตึงเครียดภายในบุคคล (Internal Frustration) เป็นเหตุให้เกิดเก็บสิ่งสมภายในจิตใจได้สำนึก

จากกระบวนการเก็บสิ่งสมของจิตใจได้สำนึก จะเห็นว่าตั้งแต่เด็กแรกเกิดได้รับการสัมผัสจากภายนอกเป็นธรรมดาที่จะมีการพัฒนาการมาสู่วัยผู้ใหญ่ที่เกิดจากความคิด ประสบการณ์ต่างๆ อย่างเป็นกระบวนการที่จิตใจได้สำนึกจะทำการเก็บกดสิ่งสมไว้จิตใจได้สำนึก จากกระบวนการดังกล่าวกลายมาเป็นพลังงานทางจิตที่อยู่ในจิตใจได้สำนึกคือ อิด อีโก้และ ซูเปอร์อีโก้ ซึ่งเป็นกระบวนการเก็บสิ่งสมอย่างต่อเนื่องแต่ละบุคคลอยู่ตลอดเวลาเมื่อสัมผัสกับอารมณ์ภายนอก

๓.๓ การเปลี่ยนแปลงสู่พฤติกรรมที่แสดงออกของจิตใจได้สำนึก

จากกระบวนการเก็บสิ่งสมของจิตใจได้สำนึกในภาวะต่าง ๆ ที่เป็นเหตุให้เกิดความเครียด และเกิดความวิตกกังวลในชีวิต นำไปสู่การปลดปล่อยพลังงานทางจิตกลายเป็นพฤติกรรมโดยไม่ตั้งใจหรือเพราะถูกกระตุ้นจากสิ่งแวดล้อมรอบข้าง อย่างไรก็ตามพฤติกรรมหรือบุคลิกภาพที่แสดงออกจะต้องมีสาเหตุหรือปัจจัยอย่างใดอย่างหนึ่ง ฟรอยด์ได้อธิบายว่า “โครงสร้างบุคลิกภาพที่ประกอบด้วยพลังงานทางจิต ๓ ระบบคืออิด อีโก้ และซูเปอร์อีโก้ นี้เป็นพลังงานทางจิตมีลักษณะเฉพาะบุคคลและมีอิทธิพลต่อพฤติกรรมในการทำงานของบุคคล โดยที่พลังงานทางจิตของอิด อีโก้และซูเปอร์อีโก้ ทำงานประสานสัมพันธ์กันตั้งแต่เด็กแรกเกิดจนถึงสิ้นสุด คือวัยรุ่น” ^{๔๘}

ดังนั้น ควรที่จะเข้าใจในความหมายของคำว่า “บุคลิกภาพหรือพฤติกรรม” จะต้องทำความเข้าใจ คำว่า “บุคลิกภาพ” หมายถึง ลักษณะเฉพาะตัวของบุคคลในด้านต่าง ๆ มีอยู่ ๒ ส่วน ดังนี้

๑) ส่วนที่เป็นภายนอก คือ เป็นส่วนที่เห็นได้ชัดเจน เช่นรูปร่าง หน้าตา กิริยามารยาท การแต่งตัว การพูดจา ฯลฯ

๒) ส่วนที่เป็นภายใน คือ ส่วนที่เห็นได้ยากแต่อาจทราบได้โดยการอนุมานเช่นสติปัญญา ความคิด ลักษณะอารมณ์ ปรัชญาชีวิต ความปรารถนา และค่านิยม ^{๔๙} เป็นต้น

^{๔๘} ศรีเรือน แก้วกังวาน, ทฤษฎีจิตวิทยาบุคลิกภาพ, หน้า ๑๕-๑๗.

^{๔๙} เรื่องเดียวกัน, หน้า ๕-๖.

บุคลิกภาพหรือพฤติกรรมเหล่านี้มาจากการเก็บกดสั่งสมไว้ในจิตใจได้สำนึกตั้งแต่วัยเด็กแรกเกิดจนมาถึงวัยผู้ใหญ่ ดังนั้นการเปลี่ยนพฤติกรรมหรือบุคลิกภาพเกิดจากการที่จิตใจได้สำนึกเก็บกดสั่งสมไว้ในแล้วถูกกระตุ้นหรือภาวะที่เหมาะสมเพราะมีเงื่อนไขอยู่ ๕ ประการ คือ

๑) พฤติกรรมตามความมีวุฒิภาวะ (Maturity) คือ การพัฒนาการของเด็กในวัยแรกเกิดจนมีความเจริญทางร่างกายเรื่อย ๆ ทำให้ระบบประสาทเจริญจนทำให้เด็กรู้จักพูดจาก็จะพบว่าเด็กเมื่อมีการเปลี่ยนแปลงที่จะรับรู้อารมณ์ทำให้เด็กเกิดการเรียนรู้ ความทรงจำ การรับรู้โลก การคิด และการพูด รวมไปถึงสัญชาตญาณต่าง ๆ ของเด็ก จากนั้นจะแสดงพฤติกรรมออกมาเพื่อให้สอดคล้องจากประสบการณ์ที่ผ่านมาจากอดีตนั้น เช่นเด็กหรือผู้ใหญ่บางคนแสดงพฤติกรรมที่ไม่ยั้งคิดและไม่มีเหตุผลหรือต้องการบางสิ่งอย่างทันทีทันใดตามปรารถนาของตน เป็นต้น

๒) พฤติกรรมความคับข้องใจจากเหตุภายนอก (Frustration) เป็นการแสดงพฤติกรรมต่าง ๆ เพื่อแสวงหาความพอใจในส่วนที่ต้องการหรือปรารถนาแต่ไม่ได้รับการตอบสนองตามที่ตนปรารถนา เช่นความอยากได้ในสิ่งที่ตนปรารถนานั้นถูกบุคคลอื่นมาขัดขวางจึงเกิดการคับข้องใจทางภายในจึงมีพฤติกรรมแสดงออกให้เห็นจากเหตุภายนอก เช่นมีอารมณ์โกรธและก้าวร้าว เป็นต้น

๓) พฤติกรรมความคับข้องใจจากเหตุภายในหรือความไม่สบายใจอันเนื่องมาจากความรู้สึกขัดแย้งภายในซึ่งมีพฤติกรรมแบบสัญชาตญาณของพลังงานทางจิตของอิดที่เกิดขึ้นตามความปรารถนาหรือความพึงพอใจของตนเอง แต่มีพลังงานทางจิตของอีโก้และซูเปอร์อีโก้ มาขัดขวางไว้ เรียกว่าความขัดแย้งภายในพฤติกรรม เช่นไม่ค่อยสนใจใครหรือชอบอยู่คนเดียวพฤติกรรมเหล่านี้จะถูกเก็บกดสั่งสมไว้ในจิตใจได้สำนึกมาเมื่อครั้งตอนอยู่ในวัยเด็ก

๔) พฤติกรรมความรู้สึกไม่พอใจของบุคคล เป็นการแสดงพฤติกรรมที่บุคคลมีความรู้สึกไม่เหมาะสมและขาดความเข้าใจ ขาดประสบการณ์หรือปัญญา ทำให้มีพฤติกรรมไม่มีการปรับความต้องการหรือพึงพอใจของตนเอง พฤติกรรมเหล่านี้จะถูกเก็บกดสั่งสมไว้ในจิตใจได้สำนึกมาก่อน

๕) พฤติกรรมความวิตกกังวล เป็นความคับข้องใจเนื่องมาจากความกลัว ซึ่งมีพฤติกรรมที่กลัวเกินความเป็นจริง กลัวแบบโรคประสาท กลัวเชิงศีลธรรม เป็นต้น พฤติกรรมการกลัวเหล่านี้มีสาเหตุมาจากการเก็บกดสั่งสมไว้ที่มีอยู่แล้วภายในจิตใจได้สำนึก

ตัวอย่างเช่น กล่าวว่าจะรักษาสິงที่ต้อองการอะไรบางอย่างไว้ไม่ได้เกิดความกังวลต่าง ๆ ทำให้มีพฤติกรรมรื้อนร่นเพื่อจะรักษาสິงนั้น ๆ ไว้อย่างผิคปกติ^{๕๐} เป็นต้น

จากเงื่อนไขดังกล่าวที่เป็นสาเหตุแห่งพฤติกรรมหรือบุคลิกภาพจากจิตใต้สำนึกที่ถูกเก็บกดสั่งสมไว้ในครั้งอดีตที่ผ่านมาสู่การมีกลไกแห่งการแสดงพฤติกรรมต่าง ๆ และเป็น การการป้องกันตัวเอง (Defene Mechanism)^{๕๑} ที่บุคคลแสดงพฤติกรรมออกมาให้เห็นที่ชัดเจนหรือปรากฏอยู่ในสังคมประจำวันมีหลายประการ ดังนี้

๑) พฤติกรรมการเก็บกด (Repression) เป็นการระงับแรงส่งของอิดด้วยแรงต้านของอีโก้ ทำให้อีโก้เกิดความกังวล ซึ่งเป็นการบีบบังคับความทรงจำ ความคิด และการรับรู้ที่ถูกกระตุ้นความรู้สึกให้แสดงพฤติกรรมออกมาจากความบิดเบือนจากความเป็นจริง พรอยด์อธิบายว่าเป็นเหตุมาจากอาการฮิสทีเรีย (Hysteria) มูลเหตุมาจากระบบประสาทที่ทำให้เก็บกดความเครียดทางจิตใต้สำนึกเรียกว่า โรคจิตกายาพาธ เช่น แสดงอาการหืดหอบ ปวดตามข้อ โรคกระเพาะ ผู้ใหญ่ยังมีความกลัวแบบเด็กๆ เช่น กลัวผี ตั๊กแก และกลัวปฏิเสธความรัก เป็นต้น

๒) พฤติกรรมการฉายภาพ (Projection) หรือการสะท้อน เป็นพฤติกรรมของบุคคลที่ถูกกระตุ้นจากพลังงานของอิดและซูเปอร์อีโก้ ทำให้อีโก้หาทางออกโดยการย้ายพลังงานของอิดและซูเปอร์อีโก้ ไปสู่บุคคลอื่นทางภายนอกหรือกล่าวอีกนัยหนึ่งคือ บุคคลกระทำในสิ่งที่ตรงกันข้าม ตัวอย่างแสดงออกให้เห็นคือ นาย ก. มีความรู้สึกไม่ชอบหน้า นาย ข. ดังนั้นนาย ก. เปลี่ยนความรู้สึกนี้โดยกล่าวว่า “ นาย ข. ไม่ชอบหน้าและไม่เป็นมิตรกับฉัน (นาย ก.) ” เป็นการถ่ายโอนความรู้สึกของตนเองไปสู่บุคคลอื่นถือว่าเป็นพฤติกรรมโรคจิตชนิดหวาดระแวง และถ้ากล่าวถึงในวัยเด็กก็อยู่ในระยะขั้นทวารหนัก (Anal Stage)

๓) ปฏิกิริยาของการกระทำตรงกันข้าม (Reaction Formation) เป็นพฤติกรรมที่พลังงานของอีโก้เห็นว่าเป็นภาวะอันตรายทำให้เปลี่ยนเป็นพลังงานทางสัญชาตญาณ (ไม่มีเหตุผล) ตัวอย่างพฤติกรรมคือเมื่อบุคคลอยู่ในสถานการณ์ที่ตนหวาดกลัว ทำให้เกิดพฤติกรรมตรงกันข้าม เช่น เกลียดแต่แกล้งทำรักหรือชอบ เป็นต้น

๔) พฤติกรรมการติดตรึง (Fixation) เกิดจากการติดกั่วงวลกับเหตุการณ์ไม่คุ้นเคย ทำให้มีพฤติกรรมไม่กล้าแสดงออก เพราะกลัวว่าเหตุการณ์ข้างหน้าที่จะเกิดขึ้นในอนาคตจึง

^{๕๐} กิตติกร มีทรัพย์, พื้นฐานทฤษฎีจิตวิเคราะห์, หน้า ๕๘.

^{๕๑} ดวงมณี จงรักษ์, ทฤษฎีการให้การศึกษาและจิตบำบัดเบื้องต้น, หน้า ๖๑.

ยินยอมอยู่ที่เดิม ตัวอย่างพฤติกรรมนี้คือเด็กที่อยู่ในวัยที่ควรพูดได้แล้วกลับไม่ยอมพูด เพราะยังต้องการความรักความเอาใจใส่ดูแลจากพ่อแม่ ถ้ากล่าวถึงวัยเด็กก็อยู่ในระยะอวัยวะเพศ (Phallic Stage)

๕) พฤติกรรมการถดถอย (Regression) เป็นการถดถอยหลังสู่ขั้นการพัฒนาที่ต่ำกว่าเดิมเนื่องจากปัญหาที่รุนแรงที่เผชิญหน้าอยู่ ตัวอย่างเช่นนักเรียนลาออกจากโรงเรียน เพราะอดทนไม่ได้กับความวิตกกังวลที่ตนเองเผชิญอยู่ตามลำพัง หรือบางคนแสดงพฤติกรรมในวัยที่ผ่านมาแล้วเพื่อผ่อนคลายความตึงเครียด หรือเรียกร้องความสนใจ ตัวอย่างเช่น สตรีวัย ๕๐ ปีแต่งตัวเหมือนกับเด็กวัยรุ่นเพื่อตอบสนองความสบายใจของตนเองว่ายังไม่เป็นผู้สูงอายุ เป็นต้น

๖) พฤติกรรมอยู่อย่างโดดเดี่ยว (Isolation) หมายถึง การแบ่งแยกส่วนประกอบทางอารมณ์ (Emotional Components) ออกจากความคิด ดังตัวอย่าง ๒ ประการ ดังนี้

(๑) นักศึกษาแพทย์ชำแหละศพในห้องปฏิบัติการกายวิภาคศาสตร์ โดยไม่มีความคิดความตายมารบกวนเลย ซึ่งเป็นพฤติกรรมการเก็บกดทางอารมณ์

(๒) คนบางคนสามารถระลึกถึงเหตุการณ์ หรือความคิดที่แสนจะปวดร้าวได้ โดยไม่มีเรื่องอารมณ์เข้าไปเกี่ยวข้อง เป็นกลไกทางจิตที่พบบ่อยในโรคประสาทชนิดย้ำคิดย้ำทำ เป็นพฤติกรรมแบบอารมณ์ไม่คงที่ เพราะกระบวนการแยกความคิดออกจากความคิดอื่น ๆ ทำให้ลืมความคิดที่ถูกเก็บกดไว้ เป็นเหตุให้จำไม่ได้ว่าก่อนหน้านี้เคยทำอะไรไปบ้าง เช่น มีพฤติกรรมกระทำซ้ำๆ ในเรื่องเดียวกัน

๗) พฤติกรรมการลบเลือนการกระทำอันก่อน (Undoing) เป็นการหักล้างพฤติกรรมที่ไม่ดี หรืออันตราย เป็นเพราะพลังงานของอิดที่ถูกกระตุ้นทำให้เกิดพฤติกรรมแบบสัญชาตญาณแบบไม่มีเหตุผล แต่พลังงานของอีโก้เห็นว่าไม่ดีหรืออันตรายจึงเกิดพฤติกรรมทำซ้ำใหม่เพื่อลบเลือนการกระทำหรือพฤติกรรมเดิม เช่น พฤติกรรมที่กระทำแล้วเกิดความกังวล กลัวจะไม่ถูกจึงต้องกระทำใหม่หรือว่ากระทำซ้ำเพื่อให้แน่ใจว่าถูกต้อง เป็นต้น

๘) พฤติกรรมในการปฏิเสธ (Denial) เป็นพฤติกรรมที่ไม่สบายใจที่ต้องประสบกับความเป็นจริงของโลกภายนอก แล้วแสดงพฤติกรรมออกมาทางความฝันหรือจินตนาการตามใจของตนเองแทน เช่น การฝันเป็นเรื่องราวต่างๆ เป็นต้น

๙) พฤติกรรมทำร้ายตัวเอง (Turning against the self) เป็นพฤติกรรมที่บุคคลทำอะไรผู้อื่นไม่ได้ที่เก็บกดสั่งสมไว้ในจิตใต้สำนึก แล้วมีพฤติกรรมหันมาทำร้ายตัวเอง เช่น การเอามีดมากรีดแขนตัวเองหรือการดื่มเหล้าเพื่อประชดตัวเอง เป็นต้น

๑๐) พฤติกรรมกระบวนการทางจิตใต้สำนึก (Sublimation) หรือพลังงานทางเพศที่ถูกหันเหไป โดยพลังงานของอีโก้ พยายามหาสิ่งทดแทนให้เป็นที่ยอมรับได้ หรือไม่เป็นโทษกับสังคม ทั้งนี้ก็เพื่อตอบสนองความต้องการของพลังงานของจิต เช่น เป็นลักเพศ เป็นต้น

๑๑) พฤติกรรมเลียนแบบ (Identification) เป็นพลังงานของอีโก้ และซูเปอร์อีโก้ โดยทำการถ่ายแบบให้ตรงกับสัญชาตญาณของพลังงานอิด เพื่อเลือกทำตามแบบที่ตนต้องการ ตัวอย่างคือ เด็กจะเลียนแบบบิดาหรือมารดาเพื่อให้บิดาหรือมารดารักตน และเมื่อถึงวัยผู้ใหญ่ก็จะหาบุคคลที่ตนเองมีความรู้สึกว่าคุณค่าหรือประสบความสำเร็จในชีวิตหรือค่านิยมในสายตาของตนเองลักษณะการเลียนแบบนี้แบ่งได้ ๔ ชนิด ดังนี้

(๑) พฤติกรรมการเลียนแบบชนิดหลงรักตนเอง (Narcissistic Identification) เป็นพฤติกรรมการเลียนแบบคุณลักษณะผู้อื่นที่มีลักษณะตรงกับตนเอง ตัวอย่างเช่น การเลียนแบบที่มีความสามารถด้านดนตรีเหมือนกับตน เป็นต้น

(๒) พฤติกรรมการเลียนแบบชนิดเป้าหมาย (Goal-oriented Identification) คือ พฤติกรรมการเลียนแบบลักษณะนิสัยของผู้อื่นที่คาดหวังจะมีลักษณะของบิดาเพราะคาดหวังว่าตนเองจะแข็งแรง เป็นต้น

(๓) พฤติกรรมการเลียนแบบเชิงสูญเสีย (Object-loss Identification) มีการแสดงพฤติกรรมการเลียนแบบเมื่อบุคคลมีบางสิ่งบางอย่างสูญเสียไปให้กลับคืนมาสู่ตนเองเหมือนเดิม เช่น วัยเด็กพยายามทำตนให้ได้รับความรักจากบิดามารดาที่กลับคืนมา โดยการเอาใจใส่พ่อแม่หรือรับเอาค่านิยมของพ่อแม่ เป็นต้น

(๔) พฤติกรรมการเลียนแบบเชิงอำนาจ (Authority Identification) มีการแสดงพฤติกรรมการรับเอาข้อห้ามที่บิดามารดาหรือของบุคคลอื่นที่มีอำนาจ มายึดเป็นแบบอย่าง เป็นแนวปฏิบัติอันจะทำให้ตนเองไปสู่การพัฒนาทางจิตสำนึกของการกระทำความคิด พฤติกรรมการเลียนแบบเชิงอำนาจนี้เพราะต้องการหลีกเลี่ยงการถูกทำโทษจากบุคคลที่มีอำนาจ ตัวอย่างเช่น คนโบราณด่าสิงโตห์มาแล้วกินหัวใจสิงโตห์ ก็เพื่อปลุกจิตสำนึกให้เป็นคนกล้าหาญอย่างสิงโตห์ หรือการกินขนมปังและไวน์แดงในศาสนาคริสต์เพื่อเป็นตัวแทนเลือดและเนื้อของพระเยซูคริสต์ เป็นต้น

๑๒) พฤติกรรมย้ายที่ (Displacement) เป็นพฤติกรรมที่เกิดมาจากระยะขั้นทางปากเป็นการถ่ายเทพลังงานทางจิตของอิดที่เป็นสัญชาตญาณไร้เหตุผล โดยที่บิดามารดาไม่มีอิทธิพลโดยตรงที่ถูกเก็บกดสั่งสมไว้ในจิตใต้สำนึก ทำให้เกิดพฤติกรรมจากวัตถุหนึ่งไปสู่สิ่งอื่นแทน ตัวอย่างเช่น แรงจูงใจหรือแรงขับเพื่อตอบสนองความพึงพอใจทางปาก และความ

วิตกกังวลจากเดิมคือการดูคนแม่หรือพลังงานทางเพศ เมื่อวัยผ่านไปเป็นผู้ใหญ่ วัตถุหรือสิ่ง
ที่ตอบสนองความพอใจได้ผ่านไปแล้ว จึงย้ายที่หรือสิ่งที่จะมาแทนสิ่งเดิมกลายมาเป็น การ
ดูคนี่ว การอมลูกกวาด การสูบบุหรี่ การดื่มเหล้า การกิน การพูด ฯลฯ พฤติกรรมเหล่านี้ได้ถูก
เก็บสะสมไว้ในจิตได้สำนึกมาก่อนแล้วทั้งสิ้น

๑๓) พฤติกรรมเปลี่ยนแปลงทางสัญชาตญาณ เป็นพฤติกรรมทางสัญชาตญาณ
เป็นและพฤติกรรมทางสัญชาตญาณตาย จะอยู่ในพลังงานอดีตแล้วถูกกระตุ้นเปลี่ยนแปลงไป
เป็นพฤติกรรมทางกาย เช่น การกิน การยืน การนั่ง การนอน และการจับถ่าย เป็นต้น ที่เป็น
พฤติกรรมทางสัญชาตญาณของมนุษย์ตลอดชีวิต

จากพฤติกรรมต่างๆที่กล่าวมานี้เป็นพลังงานทางจิตทำหน้าที่ และที่ถูกเก็บสะสม
ไว้ในจิตได้สำนึก นำไปสู่การเปลี่ยนแปลงแสดงพฤติกรรมออกมาทางร่างกายหรือ
บุคลิกภาพ เมื่อก้าวโดยสรุปของพลังงานทางจิตที่เก็บกคสังสมไว้เป็นเหตุที่ทำให้เกิด
พฤติกรรมของบุคคลได้ดังตารางที่ ๒ ดังนี้

ตารางที่ ๒ สรุปพฤติกรรมที่แสดงออกจากจิตใต้สำนึกตามทฤษฎีของฟรอยด์^{๕๒}

อายุ โดย ประมาณ	ระยะ ชั้น	บริเวณที่ ถูกกระตุ้น	ลักษณะ พฤติกรรมที่ เก็บสะสมไว้ ภายในจิตใต้ สำนึก	พฤติกรรมที่ แสดงออก ของจิตใต้ สำนึกที่ไม่ ดี (อกุศล)
ตั้งแต่ เกิด จนถึง อายุ ๑ ขวบ เต็ม จน	(๑) ระยะ ขั้น ปา ก (O ral St ag e)	ปาก ริม ฝีปาก และการ สัมผัส ทางผิว กาย	- แสวงหาสิ่ง กระตุ้นทาง ปาก ริมฝีปาก และสัมผัส ทางผิวกาย ทำให้เกิด พฤติกรรมคือ ดูด กัด พุด ฯลฯ - เป็นพลังงาน ทางจิต (Psychic Energy) เก็บ กตสิ่งสมไว้ใน ระบบของอิด	- สุนัขหรี ดิม เหล้า กัด เล็บ ไม่มีวุฒิ ภาวะ (ไร้ เหตุผล) และ เรียกร้อง ความ ต้องการจาก ผู้อื่นตาม สัญชาตญา ณตนเอง
๑๘ เดือน จนถึง ๓ ปี	(๒) ระยะ ขั้น ทว าร นั (A na)	ทวารหนัก	- สนุกกับการ ขับถ่ายและ อดกลั้นการบ ถ่าย - เป็นพลังงาน ทางจิต (Psychic Energy) เก็บ กตไว้ในระบบ	- จู้จี้ พิถีพิถัน ต่อต้าน เจ้า ระเบียบ เกินไป ไม่ ยืดหยุ่น (เกิดจากกา รอดกลั้น การขับถ่าย) - รักษาความ

^{๕๒} ศรีเรือน แก้วกังวาน, ทฤษฎีจิตวิทยาบุคลิกภาพ, หน้า ๒๑.

	I St ag e)		ของจิต	สะอาด เกินไป ก้าวร้าว โรค ประสาท (เกิดจาก การขยับถ่าย อย่างอิสระ)
--	---------------------	--	--------	---

อายุ โดย ประมา ณ	ระยะ ชั้น	บริเวณที่ ถูกกระตุ้น	ลักษณะพฤติกรรม ที่เก็บสะสมไว้ ภายในจิตใต้ สำนึก	พฤติกรรมที่ แสดงออก ของจิตใต้ สำนึกที่ไม่ดี (อกุศล)
๓ ถึง ๖ ปี	(๓) ระยะ ชั้น อวัย วะ เพศ (Phallic Sta ge)	อวัยวะเพศ	<ul style="list-style-type: none"> - ชอบเล่นอวัยวะเพศ ของตนเอง - ติดพ่อหรือแม่ที่ต่าง เพศกับตนเอง - เป็นพลังงานทาง จิตเก็บกดไว้ใน ระบบจิต(Id) 	<ul style="list-style-type: none"> - ปัญหาทางเพศ เดียวกัน (ไฮโม เซกซวล) - ไม่สามารถทำ กิจกรรมใด ๆ ที่ แข่งกับผู้อื่นได้

๖ ถึง ๑๑ ปี	(๔) ระยะ ะชั้น แฝง (Lat enc y Sta ge)	ชั้นที่แฝงอยู่	- เป็นระยะที่แฝงอยู่ ของชั้นที่ ๑ ถึง ๓ ครบถ้วนทุก ประการ - เรียนรู้ทางสังคม และกฎระเบียบ จริง ๆ - เป็นพลังงานทาง จิตเก็บกดไว้ใน ระบบของอิด(Id) อีโก้(Ego)และ ซูเปอร์อีโก้ (Super-Ego)	- เริ่มมีความคิด ของตนไม่เชื่อ ใครนอกจาก กลุ่มบุคคลที่มี อิทธิพลต่อ ตนเอง - เริ่มไม่ฟังพ่อแม่ เพราะติดเพื่อน กลุ่มเดียวกัน
๑๑ ปี ขึ้นไป	(๕) ระยะ ะชั้น อวัย วะ สืบพั นธุ์ (Ge nital Sta ge)	- บุคคลอื่น - กา เจริญเติบโต ตทางเพศ ในลักษณะ ชั้นหุติยภูมิ	- มีความสัมพันธ์ แบบดึงดูดกับ เพื่อนต่างเพศ อย่างมีเหตุผล - เลียนบทบาททาง เพศที่สนใจ - ผูกพันกับเพศ ตรงกันข้าม - เป็นพลังงานทาง จิตที่เก็บกดสั่ง สมไว้ในระบบ ของ อิด อีโก้ และ ซูเปอร์อีโก้	- มีปัญหาทางเพศ เช่น ทอม ตุ๊ด และดีเป็นต้น - แสวงหาคู่ครอง ตามความ พอใจที่ตนคิด ว่าดี

สรุปการเปลี่ยนแปลงพฤติกรรมที่แสดงออกมาจากจิตใต้สำนึกที่ถูกเก็บสั่งสมอยู่ในจิตใต้สำนึก จากการรับรู้อารมณ์ภายนอกทำให้เกิดความวิตกกังวล ความกลัว อันตราย และเมื่อถึงเวลาที่เหมาะสมหรือถูกระตุ้นจากสิ่งแวดล้อม จะทำให้จิตใต้สำนึกที่บันทึกข้อมูลไว้ตั้งแต่วัยเด็กจนกระทั่งถึงวัยผู้ใหญ่จะถูกแสดงพฤติกรรมออกมาโดยไม่รู้ตัวหรือ

ผิดปกติจากวิถีชีวิตธรรมดาประจำวัน ดังนั้น พรอยด์จึงให้ความสำคัญมากในการมีปฏิสัมพันธ์ระหว่างตัวเราเองกับบุคคลอื่นที่เกี่ยวข้องตั้งแต่วัยแรกเกิดซึ่งเป็นสิ่งที่มีอิทธิพลต่อจิตใต้สำนึกของเด็ก เช่น ความรัก ความเครียด ความวิตกกังวล และความกลัวต่าง ๆ สิ่งเหล่านี้เป็นเหตุให้เกิดการเก็บกดสั่งสมไว้ในจิตใต้สำนึกของมนุษย์ทุกคนตลอดชีวิต โดยที่การเปลี่ยนแปลงพฤติกรรมหรือบุคลิกภาพที่แสดงออกมาจากจิตใต้สำนึก แต่อย่างไรก็ตาม กระบวนการพัฒนาการทางพฤติกรรมสามารถปรับปรุงเปลี่ยนแปลงได้จากองค์ประกอบที่สำคัญมีดังนี้คือ

๑) วุฒิภาวะทางธรรมชาติของวัยเด็กจนถึงวัยผู้ใหญ่

๒) การเรียนรู้เพื่อชนะความคับข้องใจและการขจัดความวิตกกังวลออกไป

หัวข้อทั้ง ๒ ประการจะต้องมีพลังงานทางจิตของอิด อีโก้ และซูเปอร์อีโก้ ซึ่งทั้ง ๓ ประการมีความสัมพันธ์ซึ่งกันและกัน รวมถึงเป็นวิธีการแสดงออกพฤติกรรมหรือบุคลิกภาพของบุคคลที่จะปรับปรุงเปลี่ยนแปลงไปสู่การพัฒนาที่ดี ทั้งนี้ต้องเข้าใจใช้ระบบอีโก้เพื่อให้เกิดความคิดอย่างมีเหตุผลตามความเป็นจริงในการแก้ปัญหาต่าง ๆ และส่งเสริมระบบซูเปอร์อีโก้ที่เกี่ยวข้องกับศีลธรรมสู่จิตสำนึกเพื่อการตัดสินใจ วิเคราะห์และการเรียนรู้เพิ่มเติมที่ดังที่พรอยด์กล่าวไว้ว่า “การแสดงออกซึ่งพฤติกรรมของมนุษย์นั้นเขามีจุดหมายหรือความตั้งใจอะไรในชีวิต อะไรคือสิ่งซึ่งชีวิตต้องการและปรารถนาที่จะบรรลุถึงต่อปัญหานี้ คำตอบคือไม่มีอะไรน่าสงสัย มนุษย์ต้องการแสวงหาความสุข เขาต้องการได้รับความสุขและดำรงมันไว้ การแสวงหานั้นมีอยู่ ๒ ด้าน คือ บวกและลบ ด้านหนึ่งมนุษย์แสวงหาสภาพที่ปราศจากความเจ็บปวดหรือความทุกข์ อีกด้านหนึ่งเขาแสวงหาความรู้สึกที่เป็นสุขสบาย”^{๕๓} และเมื่อมนุษย์มีการเก็บกดสั่งสมในจิตใต้สำนึกที่อยู่ในความทรงจำเกี่ยวกับประสบการณ์ทั้งหมดไว้หลายอย่างในชีวิตที่ผ่านมาและพยายามแสดงพฤติกรรมที่ออกมาจากจิตใต้สำนึกกับประสบการณ์ที่เก็บกดสั่งสมไว้ในจิตใต้สำนึกกลับสู่จิตสำนึกก็จะทำให้อุดการเก็บกดสั่งสมไว้ในจิตใต้สำนึก ทำให้แสดงออกของพฤติกรรมจากอาการทางจิตที่ผิดปกติสามารถหายได้^{๕๔} โดยที่มีเหตุผลที่ดีต่อตนเอง และผู้อื่น

^{๕๓} วิทย์ วิศทเวทย์, จริยศาสตร์เบื้องต้นมนุษย์กับปัญหาจริยธรรม, (กรุงเทพฯ : อักษรเจริญทัศน์, ๒๕๔๖), หน้า ๓๑.

^{๕๔} โยสไตน์ เบอร์เตอร์(สายพิณ ศุภุทธมงคล(แปล)), โลกของไซไฟ, หน้า ๔๕๑.



บทที่ ๔

เปรียบเทียบภวังคจิตของพุทธปรัชญาเถรวาทกับจิตใต้สำนึกของซิกมันด์ ฟรอยด์

จากการศึกษาภวังคจิตของพุทธปรัชญาเถรวาทกับจิตใต้สำนึกของซิกมันด์ ฟรอยด์ พบว่าทั้งสองทฤษฎะมีลักษณะคล้ายกันและแตกต่างกันในรายละเอียด โดยที่ผู้วิจัย จะทำการเปรียบเทียบภวังคจิตกับจิตใต้สำนึกอยู่ ๖ ประเด็นคือ

- ๑) ความหมาย
- ๒) บ่อเกิด
- ๓) ภาวะทั่วไป
- ๔) กระบวนการรับรู้อารมณ์
- ๕) กระบวนการเก็บสั่งสมอารมณ์
- ๖) การเปลี่ยนแปลงสู่พฤติกรรมที่แสดงออก

๔.๑ ความหมายของภวังคจิตกับจิตใต้สำนึก

ในความหมายของภวังคจิตและจิตใต้สำนึก จะมีอยู่ในทุกบุคคลและสัตว์ แต่ในความหมายของคำภวังคจิตและจิตใต้สำนึกทั้งสองคำนั้นมีความแตกต่างกันมาก ซึ่งทุกคนรู้ความหมายเพียงว่ามีลักษณะเป็นจิตอย่างหนึ่งที่มีอยู่ธรรมชาติของบุคคลและสัตว์ ซึ่งภวังคจิตและจิตใต้สำนึกมีการที่รับรู้อารมณ์ได้เท่านั้น แต่ในความเป็นจริงภวังคจิตและจิตใต้สำนึกนั้นมีความแตกต่างกันมากถ้าจะเปรียบเทียบให้เห็นในความเหมือนกันและความแตกต่างกันของความหมายในภวังคจิตและจิตใต้สำนึกสามารถสรุปดังตารางที่ ๑ ดังนี้

ตารางการเปรียบเทียบความหมายของภวังคจิตกับจิตใต้สำนึก

ภวังคจิต	จิตใต้สำนึก	ความเหมือนและความต่าง
<ul style="list-style-type: none"> - ภวังคจิตตามความหมาย อภิธรรม หมายถึง ภวังคจิต เป็นพื้นที่อยู่ระหว่างปฏิสนธิ และจุติจิตตั้งแต่แรกเกิด จนถึงตายในเวลาที่มีได้เสวย อารมณ์ทางทวารทั้ง๖ หรือ เป็นองค์แห่งภพและเป็น ที่เก็บสังขมสันดาน - ทางจิตวิทยา หมายถึง เป็น องค์แห่งภพที่มีหน้าที่ ดำรงชีวิตซึ่งเป็นจิตที่ ควบคุมระบบประสาททุก ส่วนและอวัยวะภายใน ทั้งหมด 	<ul style="list-style-type: none"> - จิตใต้สำนึกทางความหมาย ของจิตวิทยาคือกระบวนการ ทางจิตที่อยู่ความรู้สึกรู้จักคิด ของบุคคล - ความหมายโดยรวมของจิต ใต้สำนึกคือเป็นรูปพลังงาน ทางจิตอย่างหนึ่งอยู่ใน รูปธรรมตั้งแต่เด็กแรกเกิดที่ แฝงเก็บกดสังขมอยู่ภายใน บุคคล 	<p style="text-align: center;">ความเหมือน</p> <ul style="list-style-type: none"> - เป็นพลังงานทางจิตอย่าง หนึ่ง ที่ทำหน้าที่เก็บสังขม อารมณ์ภายนอกเข้าสู่ภายใน <p style="text-align: center;">ความต่าง</p> <p>ภวังคจิต</p> <ul style="list-style-type: none"> - ภวังคจิตมีการเกิดดับอยู่ ตลอดเวลา - เป็นนามธรรมที่เก็บสังขม อารมณ์จากวิจิตรข้ามภพ ชาติได้ <p>จิตใต้สำนึก</p> <ul style="list-style-type: none"> - เป็นพลังงานทางจิตรูปหนึ่ง ที่อยู่ในรูปธรรม - รับอารมณ์จากประสาท สัมผัส - ไม่มีการเกิดดับและไม่มี การสืบทอดข้ามภพชาติ

ตารางที่ ๓ แสดงการสรุปของความหมายเหมือน และแตกต่างกันของความหมาย ในภวังคจิตกับจิตใต้สำนึก

จากตารางที่ ๓ จะพบว่าความหมายของภวังคจิตมีอยู่ในกระแสจิตที่มีได้รับ อารมณ์จากภายนอกเสมือนกระแสไฟฟ้าที่อยู่ภายในสายไฟฟ้าที่เก็บสังขมกระแสไฟไว้ และพร้อมที่จะทำงานอยู่ตลอดเวลา ดัง Venerable Nyanatiloka กล่าวว่า ภวังคจิตเป็นกระแสของ ชีวิตหรือพลังที่แฝงอยู่ของชีวิตที่เป็นสติปัญญา ความทรงจำของปรากฏการณ์ทางจิต รวมทั้ง

การเติบโตทางกายภาพ กรรม และการเกิดใหม่ ° ส่วนจิตใต้สำนึกมีความหมาย คือเป็นพลังงานทางจิตอยู่ในรูปธรรมและเป็นแรงผลักดันอยู่ภายในของบุคคลเสมือนกับคลังสินค้าที่เก็บสิ่งสมสินค้าไว้ก่อนที่จะออกไปสู่ภายนอก

๔.๒ บ่อเกิดของภวังคจิตและจิตใต้สำนึก

แหล่งที่มาหรือบ่อเกิดภวังคจิตและจิตใต้สำนึกถือว่าเป็นจุดเริ่มต้นของการแสดงพฤติกรรมของบุคคลทั้งนี้ก็เพราะภวังคจิตและจิตใต้สำนึกมีลักษณะที่มีบ่อเกิดจากประสาทสัมผัสหรือวิถีจิต ที่รับอารมณ์จากภายนอกเหมือนกัน แต่มีความแตกต่างกันตามลักษณะของภวังคจิตและจิตใต้สำนึก ดังสรุปความเหมือนกันและความแตกต่างจากตารางที่ ๔ ดังนี้

ตารางการเปรียบเทียบบ่อเกิดของภวังคจิตกับจิตใต้สำนึก

ภวังคจิต	จิตใต้สำนึก	ความเหมือนและความต่าง
<p>- ภวังคจิตอยู่ในกระแสจิต ๑๗ ขณะที่มีชรรมาชาติอยู่ ๒ ลักษณะ คือ</p> <p>๑) วิถีจิตรับอารมณ์ภายนอกจากอายตนะทั้ง ๖</p> <p>๒) ภวังคจิต ที่พื้นวิถีจิต แต่จะเก็บสิ่งสมอารมณ์จากวิถีจิต</p> <p>ดังนั้น ภวังคจิตมีบ่อเกิดจากวิถีจิตในปัจจุบันที่มีการรับอารมณ์ หมายความว่าถ้าวิถีจิตไม่มีการรับอารมณ์ภวังคจิตก็ไม่มีการเก็บสิ่งสมจากอารมณ์ภายนอกเช่นกัน</p>	<p>- เกิดจากประสาทสัมผัสภายนอก เช่นการพัฒนาของเด็กแรกเกิดทั้ง ๕ ขั้นตอน</p> <p>- เกิดจากแรงขับภายใน เช่นแรงขับทางเพศซึ่งเป็นสัญชาตญาณ เป็นต้น</p>	<p>ความเหมือน</p> <p>- ภวังคจิตกับจิตใต้สำนึกเกิดจากประสาทสัมผัสภายนอก (วิถีจิตรับอารมณ์จากอายตนะทั้ง ๖)</p> <p>ความต่าง</p> <p>ภวังคจิต</p> <p>- เกิดจากกระแสของวิถีจิตที่รับอารมณ์จากภายนอกที่มีการเกิดดับอยู่ตลอดเวลา</p> <p>จิตใต้สำนึก</p> <p>- เกิดจากประสาทสัมผัสที่เป็นรูปธรรม ไม่มีการเกิดดับ</p>

° พระมหาสมชาย ภูสจจิตโต, รวมบทความทางวิชาการพระพุทธศาสนาและปรัชญา มหาวิทยาลัยมหาจุฬาลงกรณราชวิทยาลัยและงาน ๕๐ ปี, (กรุงเทพฯ : มหาจุฬาลงกรณราชวิทยาลัย, ๒๕๔๐), หน้า ๑๗๖.

ตารางที่ ๔ แสดงถึงบ่อเกิดของภวังคจิตและจิตใต้สำนึกที่เหมือนกันและแตกต่างกัน

จากตารางที่ ๔ จะเห็นว่าภวังคจิตที่อยู่ในกระแสจิตมีการเกิดดับอยู่ตลอดเวลาสลับกับวิถิจิต โดยมีภวังคจิตอยู่ ๓ ดวงที่เกิดขึ้นรับอารมณ์อยู่ภายในภวังคจิตคือ

- ๑) อดีตภวังค์
- ๒) ภวังคจลนะ
- ๓) ภวังคุปัจเฉทะ

ภวังคจิตทั้ง ๓ ดวง ยังมีการเกิดขึ้น ตั้งอยู่ และดับไปอยู่ภายในกระแสเดียวกับภวังคจิตที่เป็นบ่อเกิดในการเก็บสิ่งสมอารมณ์จากวิถิจิต ส่วนจิตใต้สำนึกที่มีบ่อเกิดจากประสาทสัมผัสแล้วเปลี่ยนเป็นรูปของพลังงานทางจิตคือ

- ๑) พลังงานทางฮิด
- ๒) พลังงานทางอีโก้
- ๓) พลังงานทางซูเปอร์อีโก้

ที่เป็นแรงผลักดันอยู่ในบุคคลอยู่ตลอดเวลา ดังที่ฟรอยด์ กล่าวว่า “การทำงานของจิตทำให้เกิดความรู้สึก ความคิด และพฤติกรรมต่าง ๆ นั้น ที่แท้จริงแล้วเกิดมาจากจิตใต้สำนึกเป็นส่วนใหญ่”^๒

๔.๓ ภาวะทั่วไปของภวังคจิตและจิตใต้สำนึก

ภาวะทั่วไปของภวังคจิตและจิตใต้สำนึกในที่นี้แบ่งได้ ๓ ประการคือ

- ๑) ลักษณะทั่วไป
- ๒) ประเภท
- ๓) หน้าที่

ซึ่งภาวะทั่วไปดังกล่าวจะมีความสัมพันธ์ซึ่งกันและกันอยู่ภายในของภวังคจิตและจิตใต้สำนึกที่มีความเหมือนและแตกต่างกัน ดังตารางที่ ๕ ดังนี้

^๒ นงลักษณ์ เทพสวัสดิ์, ทฤษฎีและการปฏิบัติงานสังคมสงเคราะห์คณะสังคมสงเคราะห์ศาสตร์ มหาวิทยาลัยธรรมศาสตร์, (กรุงเทพฯ: ธรรมศาสตร์, ๒๕๓๖), หน้า ๑๑๕.

ตารางการเปรียบเทียบภาวะทั่วไปของภวังคจิตกับจิตใต้สำนึก

ภวังคจิต	จิตใต้สำนึก	ความเหมือนและความต่าง
<p>- ภาวะทั่วไปของภวังคจิต ๓ ประการ คือ</p> <p>๑) ลักษณะของภวังคจิตมี ๓ ลักษณะ ดังนี้</p> <p>(๑) เกิดขึ้น (อุปาทขณะ)</p> <p>(๒) ตั้งอยู่ (ฐิติขณะ)</p> <p>(๓) คับไป (ภังคขณะ)</p> <p>๒) ประเภทของภวังคจิตมี ๓ ดวง คือ</p> <p>(๑) อดีตภวังค์</p> <p>(๒) ภวังคจลนะ</p> <p>(๓) ภวังคปัจเจกะ</p> <p>๓) หน้าที่ของภวังคจิตมี ๒ ประการคือ</p> <p>(๑) รับอารมณ์จากวิถิจิต เพื่อเก็บอารมณ์สั่งสม</p> <p>(๒) นำอารมณ์ไปสู่ภพใหม่</p>	<p>- ภาวะทั่วไปของจิตใต้สำนึกมี ๓ ประการคือ</p> <p>๑) ลักษณะของจิตใต้สำนึกเป็นพลังงานทางจิตรูปหนึ่งที่ป็นรูปธรรม</p> <p>๒) ประเภทของจิตใต้สำนึกมี ๓ ประเภทคือ</p> <p>(๑) พลังงานทางอิด</p> <p>(๒) พลังงานทางอีโก้</p> <p>(๓) พลังงานทางซูเปอร์อีโก้</p> <p>๓) หน้าที่ของจิตใต้สำนึกมี ๒ ประการคือ</p> <p>(๑) เก็บสั่งสมอารมณ์จากประสาทสัมผัส</p> <p>(๒) เกิดแรงผลักดันอยู่ภายใน</p>	<p>ความเหมือน</p> <p>- ลักษณะภวังคจิตและจิตใต้สำนึกเป็นพลังงานทางจิตรูปหนึ่ง</p> <p>- มี ๓ ประเภทที่ทำหน้าที่เก็บสั่งสมอารมณ์จากประสาทสัมผัส (วิถิจิต)</p> <p>ความต่าง</p> <p>ภวังคจิต</p> <p>- เป็นนามธรรมที่เกิดดับอยู่ในกระแสจิต</p> <p>- มี ๓ ดวงที่มีการเก็บสั่งสมอารมณ์และเกิดดับอยู่ภายในตลอดเวลา</p> <p>จิตใต้สำนึก</p> <p>- เป็นพลังงานทางจิตที่เป็นรูปธรรม</p> <p>- มี ๓ ประเภทที่เป็นพลังงานและเก็บสั่งสมอยู่ภายในบุคคล</p>

ตารางที่ ๕ แสดงถึงภาวะทั่วไปของภวังคจิต และจิตใต้สำนึกที่เหมือนกัน และแตกต่างกัน

จากตารางที่ ๕ จะเห็นว่าภวังคจิตทั้ง ๓ ดวง มีการเกิดดับอยู่ตลอดเวลาและเกิดปฏิสนธิจิตและจุติจิตอยู่ภายในเพื่อนำอารมณ์ที่เก็บสั่งสมไว้ไปสู่ภพใหม่หรือขึ้นสู่วิถิจิต โดยที่ภวังคจิตจะทำหน้าที่ ๕ ประการ ดังนี้

- (๑) ปฏิสนธิวิญญาณ
- (๒) จุติวิญญาณ
- (๓) สืบต่อเป็นสันตติห่อเลี้ยงวิญญาณ
- (๔) วิบากวิญญาณ
- (๕) เป็นปัจจัยให้เกิดวิถิจิต

เช่นเมื่อบุคคลใกล้หมดอายุขัยจะเป็นเหตุให้เกิดเกิดอารมณ์อย่างใดอย่างหนึ่งที่เก็บสั่งสมไว้ มี ๓ ประการ คือ

- ๑) กรรมอารมณ์
- ๒) นิमितอารมณ์
- ๓) คตินิมิตอารมณ์

อารมณ์ทั้ง ๓ ประการนี้เป็นตัวกำหนดกรรมหรืออารมณ์ที่เก็บสั่งสมไว้เพื่อไปสู่ภพใหม่ต่อไป ส่วนจิตใต้สำนึกเป็นพลังงานทางจิตเป็นรูปธรรมมี ๓ ประเภท ที่เคลื่อนไหวอยู่ในบุคคล

๔.๔ กระบวนการรับรู้อารมณ์ของภวังคจิตและจิตใต้สำนึก

ภวังคจิตและจิตใต้สำนึกมีกระบวนการรับรู้อารมณ์ที่คล้ายๆกันแต่กระบวนการรับรู้อารมณ์ของภวังคจิตจะมีขอบเขตลึกซึ้งกว่าเพราะจะมีการรับรู้อารมณ์ทั้งรูปธรรมและนามธรรม ดังนั้นสามารถสรุปกระบวนการรับรู้อารมณ์ของภวังคจิตและจิตใต้สำนึกจะพบว่ามีเหมือนและความแตกต่างกันดังตารางที่ ๖ ดังนี้

ตารางการเปรียบเทียบกระบวนการรับรู้อารมณ์ของภวังคจิตกับจิตใต้สำนึก

ภวังคจิต	จิตใต้สำนึก	ความเหมือนและความต่าง
<p>- กระบวนการรับรู้อารมณ์ของภวังคจิต ๒ ลักษณะ คือ</p> <p>๑) ลักษณะของการรับรู้อารมณ์เกิดจากกระแสวิถีจิตที่เกิดขึ้นอยู่ตลอดเวลา</p> <p>๒) ภาวะการรับรู้อารมณ์ของภวังคจิตที่เกิดจากเจตสิกคอยปรุงแต่งอยู่ในกระแสวิถีจิตมีทั้ง กุศล อกุศล และอุเบกขาหรือตัณหา ๓ คือ</p> <p>(๑) กามตัณหา</p> <p>(๒) ภวตัณหา</p> <p>(๓) วิภวตัณหา</p> <p>- การรับอารมณ์ของภวังคจิตสามารถนำอารมณ์ไปสู่ภพใหม่ได้</p>	<p>กระบวนการรับรู้อารมณ์ของจิตใต้สำนึกมี ๒ ลักษณะคือ</p> <p>๑) ลักษณะการรับรู้ของจิตใต้สำนึกเกิดจากประสาทสัมผัสหรือประสบการณ์ภายนอก</p> <p>๒) ภาวะการรับรู้ของจิตใต้สำนึกเกิดจากความรู้สึกลึกซึ้งมีทั้งกุศล (สุข) และอกุศล (ทุกข์) ที่เก็บสั่งสมอยู่ภายใน</p> <p>- กระบวนการรับรู้อารมณ์ของจิตใต้สำนึกจากประสาทสัมผัสไม่สามารถข้ามภพชาติได้</p>	<p>ความเหมือน</p> <p>- กระบวนการรับรู้อารมณ์เกิดจากประสาทสัมผัส (วิถีจิต)</p> <p>- กามตัณหา เปรียบได้กับสัญชาตญาณทางเพศ (Sexual Instinct)</p> <p>- ภวตัณหา เปรียบได้กับสัญชาตญาณแห่งอัตตา (Ego Instinct)</p> <p>- วิภวตัณหา เปรียบได้กับสัญชาตญาณแห่งอัตตา (Deat Instinct)</p> <p>ความต่าง</p> <p>ภวังคจิต</p> <p>- รับรู้อารมณ์เกิดจากกระแสวิถีจิตเป็นนามธรรมที่เกิดขึ้นอยู่ตลอดเวลา</p> <p>- มีเจตสิกปรุงแต่งให้เกิด กุศล (สุข) อกุศล (ทุกข์) และอุเบกขา อารมณ์เหล่านี้นำไปสู่ภพชาติใหม่ได้</p> <p>จิตใต้สำนึก</p> <p>- รับรู้อารมณ์จากประสาทสัมผัสเป็นรูปธรรมที่มีความรู้สึกลึกซึ้งและทุกข์อยู่ภายในบุคคลข้ามภพชาติไม่ได้</p>

ตารางที่ ๖ แสดงกระบวนการของการรับรู้อารมณ์ของภวังคจิต และจิตใต้สำนึกที่เหมือนกันและแตกต่างกัน

จากตารางที่ ๖ จะเห็นว่าภวังคจิตมีกระบวนการรับรู้อารมณ์จากกระแสจิต ซึ่ง มีกระบวนการเกิดปฏิสนธิจิตและจุดจิตอยู่ภายในรับอารมณ์ คือ อดีตภวังค์ ภวังคจลนะ และ ภวังคปุจฉะ ทั้ง ๓ ดวงทำงานสัมพันธ์กันเพื่อส่งต่อไปสู่กระแสจิตหรือนำข้อมูลที่ได้รับ ไปสู่ภพใหม่ต่อไป ส่วนจิตใต้สำนึกมีกระบวนการรับรู้อารมณ์จากประสาทสัมผัสแล้วนำมา เก็บไว้ในรูปธรรม คือพลังงานทางอิด พลังงานทางอีโก้ และพลังงานทางซูเปอร์อีโก้ ตั้งแต่แรกเกิดมีทั้งสุขและทุกข์ แต่จิตใต้สำนึกไม่สามารถรับรู้อารมณ์โหมหะได้เนื่องจากพรอยด์ไม่ได้ กล่าวถึงที่มีอยู่ในชีวิตประจำวัน ^{๒๕}

๔.๕ กระบวนการเก็บสังขมของภวังคจิตและจิตใต้สำนึก

จากกระบวนการรับรู้อารมณ์ก็จะเข้าสู่กระบวนการเก็บสังขมของภวังคจิตและจิตใต้สำนึก แต่กระบวนการเก็บสังขมของภวังคจิตและจิตใต้สำนึกนี้ยังมีความเหมือนและความแตกต่างกัน ดังนั้นเพื่อให้เกิดความชัดเจนในความเหมือนและความแตกต่างกันในกระบวนการเก็บสังขมของภวังคจิตและจิตใต้สำนึกสามารถสรุปได้ในตารางที่ ๗ ดังนี้

^{๒๕} นายแพทย์จำลอง ดิษยวณิช, วิปัสสนากรรมฐานและเชาวน์อารมณ์, (เชียงใหม่ : แสงศิลป์, ๒๕๔๕), หน้า ๒๘.

ตารางการเปรียบเทียบกระบวนการเก็บสังสมอารมณ์ของภวังคจิตกับจิตใต้สำนึก

ภวังคจิต	จิตใต้สำนึก	ความเหมือนและความต่าง
<p>- กระบวนการเก็บสังสมอารมณ์ของภวังคจิตรับอารมณ์จากวิถีจิตแล้วนำมาเก็บสังสมอยู่ภายในภวังคจิต ๓ ดวงคือ</p> <p>๑) อดีตภวังค์ ดวงแรกรับอารมณ์จากวิถีจิตแล้วเกิดปฏิสนธิจิต</p> <p>๒) ภวังคจลนะ เป็นภวังคจิตดวงที่ ๒ ที่รับอารมณ์ต่อจากอดีตภวังค์มาเก็บสังสมไว้ภายในทำให้เกิดสันไหวแล้วจึงส่งไปยัง ภวังคุปัจเจตะ</p> <p>๓) ภวังคุปัจเจตะ เป็นภวังคจิตดวงที่ ๓ ที่รับอารมณ์แล้วเกิดจุดิจิต พร้อมทั้งจะส่งต่อไปยังวิถีจิตในปัจจุบัน หรือภพใหม่</p> <p>- การเก็บสังสมของภวังคจิตจะเก็บอารมณ์ทั้งปัจจุบันและภพเก่าในรูปแบบของกิเลสต่างๆ เช่น โลภะ โทสะ และโมหะ เป็นต้น</p>	<p>- กระบวนการเก็บสังสมอารมณ์ของจิตใต้สำนึกที่รับอารมณ์มาจากประสาทสัมผัสตั้งแต่แรกเกิดที่อยู่ในรูปของพลังงานทางจิตคือ</p> <p>๑) พลังงานทางอิด</p> <p>๒) พลังงานทางอีโก้</p> <p>๓) พลังงานทางซูเปอร์อีโก้</p> <p>- กระบวนการเก็บสังสมอารมณ์ของจิตใต้สำนึกที่อยู่ในเป็นไปในรูปแบบธรรม</p>	<p>ความเหมือน</p> <p>- กระบวนการเก็บสังสมอารมณ์เกิดจากประสาทสัมผัสหรือประสบการณ์ภายนอก (วิถีจิต) ที่อยู่ในรูปของพลังงาน</p> <p>- โลภะ เปรียบได้กับ แรงขับทางเพศ (Sexual Drive)</p> <p>- โทสะ เปรียบได้กับ แรงขับทางก้าวร้าว (Aggressive Drive)</p> <p>- โมหะ พรอียดไม่กล่าวถึง</p> <p>ความต่าง</p> <p>ภวังคจิต</p> <p>- เก็บสังสมในรูปแบบของนามธรรมจากกระแสวิถีจิต</p> <p>- เก็บสังสมอารมณ์ทั้งในปัจจุบันและภพเก่า</p> <p>จิตใต้สำนึก</p> <p>- เก็บสังสมอารมณ์จากประสาทสัมผัสภายนอกแล้วสังสมในรูปแบบพลังงานทางจิตที่เป็นแรงผลักดันอยู่ภายใน</p>

ตารางที่ ๗ แสดงกระบวนการเก็บสังขมของภวังคจิต และจิตใต้สำนึกที่เหมือนกันและแตกต่างกัน

จากรูปที่ ๗ จะเห็นว่ากระบวนการเก็บสังขมอารมณ์อยู่ภายในของภวังคจิต ๓ ดวงทั้งปัจจุบัน (ภพใหม่) และภพเก่า ในรูปของกิเลสที่ทำให้เกิดพฤติกรรมในปัจจุบันส่วนการนำข้อมูลไปสู่ภพใหม่คือเกิดจากการที่บุคคลเก็บอารมณ์อย่างใดอย่างหนึ่งไว้ และเมื่อถึงเวลาใกล้ตายก็จะเกิดอารมณ์นั้นขึ้น เช่นกรรมอารมณ์ นิमितอารมณ์ และคตินิमितอารมณ์ เป็นต้นอารมณ์เหล่านี้จะถูกภวังคจิต (ทั้ง ๓ ดวง) นำไปสู่ภพใหม่ต่อไป ส่วนจิตใต้สำนึกมีกระบวนการเก็บสังขมอารมณ์ที่เป็นรูปธรรมและเป็นแรงผลักดันอยู่ภายในบุคคลในปัจจุบันเท่านั้น

๔.๖ การเปลี่ยนแปลงสู่พฤติกรรมที่แสดงออกของภวังคจิตและจิตใต้สำนึก

การแสดงพฤติกรรมออกมาก็เนื่องจากการที่ภวังคจิตและจิตใต้สำนึกมีการเก็บสังขมอารมณ์ต่างๆไว้จากประสาทสัมผัสหรือวิถีจิตจากภายนอกโดยที่ภวังคจิตจะเก็บสังขมมีทั้งกุศล อกุศล และอุเบกขา (จากเจตสิกที่ปรุงแต่งจิต) ส่วนจิตใต้สำนึกจะทำการเก็บสังขมอารมณ์สุขและทุกข์ เป็นเหตุปัจจัยทำให้บุคคลเก็บสังขมอารมณ์อย่างใดอย่างหนึ่งนั้นไว้และพร้อมที่จะแสดงพฤติกรรมต่างๆ ออกมาเพื่อปลดปล่อยอารมณ์ที่ทำการเก็บสังขมไว้ ดังนั้นการเปลี่ยนแปลงสู่พฤติกรรมที่แสดงออกของภวังคจิตและจิตใต้สำนึก ซึ่งจะมีพฤติกรรมที่เหมือนกันและแตกต่างกันที่สามารถสรุปให้เห็นภาพได้ดังตารางที่ ๘ ดังนี้

ตารางเปรียบเทียบการเปลี่ยนแปลงสู่พฤติกรรมที่แสดงออกของภวังคจิตกับจิตใต้สำนึก

ภวังคจิต	จิตใต้สำนึก	ความเหมือนและความต่าง
<p>- การเปลี่ยนแปลงสู่พฤติกรรมของภวังคจิตที่เก็บสิ่งสมอารมณ์ไว้ทั้งในปัจจุบันและภพเก่าโดยมีเจตนาคอยปรุงแต่งให้เกิดในรูปของกิเลสต่างๆ มีอยู่ ๓ ระดับคือ</p> <p>๑) อย่างละเอียดที่อยู่ในภวังคจิต เรียกว่า อนุสัยกิเลส จะต้องมีความกระตุ่นก่อนจึงจะเกิดพฤติกรรม</p> <p>๒) อย่างกลางที่อยู่ในวิถิจิตเรียกว่า ปริยภูฐานกิเลส จะเกิดพฤติกรรมได้ต้องมีอารมณ์ภายนอกมากระทบกับอายตนะภายในก่อน</p> <p>๓) อย่างหยาบที่เกิดทางพฤติกรรมของ กาย วาจา และใจ เรียกว่า วิติกมกิเลส พฤติกรรมที่เห็นคือขาดการควบคุมทางกาย วาจา และใจ</p> <p>- พฤติกรรมของภวังคจิตจะถูกนำเก็บสิ่งสมอารมณ์ไปสู่ภพใหม่ได้</p>	<p>- กระบวนการเก็บสิ่งสมอารมณ์จากประสาทสัมผัสตั้งแต่แรกเกิดด้วยความรู้สึกต่างๆที่อยู่ในรูปของพลังงานทางจิตเป็นรูปธรรมคือ</p> <p>๑) พลังงานทางอิด</p> <p>๒) พลังงานทางอิโก้</p> <p>๓) พลังงานทางซูเปอร์อีโก้</p> <p>ที่เป็นแรงผลักดันให้เกิดพฤติกรรมสู่ภายนอกในชีวิตประจำวันเท่านั้น</p>	<p>ความเหมือน</p> <p>- เป็นพลังงานทางจิตรูปหนึ่ง ที่คอยผลักดันสู่พฤติกรรม</p> <p>- อนุสัยกิเลสที่อยู่ในภวังคจิต เช่นราคะนุสัย (โลภะ) ปฏิฆานุสัย (โทสะ) อวิชชานุสัย (โมหะ) เปรียบได้กับ จิตใต้สำนึก</p> <p>- ปริยภูฐานกิเลส เปรียบได้กับ จิตกึ่งสำนึก</p> <p>- วิติกมกิเลส เปรียบได้กับ พฤติกรรมทางกาย วาจา ใจ</p> <p>ความต่าง</p> <p>ภวังคจิต</p> <p>- พฤติกรรมที่แสดงออกมาจาก เก็บสิ่งสมอารมณ์ทั้งในปัจจุบันและภพเก่าที่อยู่ในรูปกิเลสในกระแสจิต</p> <p>- พฤติกรรมนี้ไปสู่ภพใหม่ได้</p> <p>จิตใต้สำนึก</p> <p>- พฤติกรรมแสดงออกมาในรูปพลังงานทางจิตที่เป็นแรงผลักดันในรูปธรรมอยู่ภายในบุคคล</p>

ตารางที่ ๘ แสดงการเปลี่ยนแปลงสู่พฤติกรรมของภวังคจิตและจิตใต้สำนึกที่เหมือนกันและแตกต่างกัน

จากตารางที่ ๘ จะเห็นได้ว่าภวังคจิตมีพฤติกรรมที่แสดงออกในรูปของกิเลสทั้งภพปัจจุบันและอดีตภพ พุทธปรัชญาเรียกว่า กรรม นำไปสู่การเปลี่ยนแปลงสู่พฤติกรรมที่แสดงออกของภวังคจิต ส่วนจิตใต้สำนึกจะมีพฤติกรรมที่แสดงออกในรูปของพลังงานทางจิตที่มีอัตราเท่านั้น แต่ภวังคจิตและจิตใต้สำนึกมีพฤติกรรมส่วนมาจากเจตนาที่จะรับอารมณ์จากภายนอก และสั่งสมอารมณ์ไว้อยู่ภายในก่อนที่จะนำไปสู่พฤติกรรมของบุคคลหรือบุคลิกภาพของบุคคล แต่ในพุทธปรัชญาเถรวาทถือว่าพฤติกรรมที่แสดงออกมาในบุคคลนั้นจะสามารถที่จะถูกเก็บสั่งสมอารมณ์ต่างๆ ไว้ด้วยเช่นกัน และพฤติกรรมเหล่านี้จะส่งผลให้ไปเกิดมีพฤติกรรมต่อไปชาติหน้าได้ ดังที่กล่าวมาแล้วนั้นเพื่อให้เกิดความเข้าใจโดยดูจากรูปภาพที่ ๒๓ ดังนี้

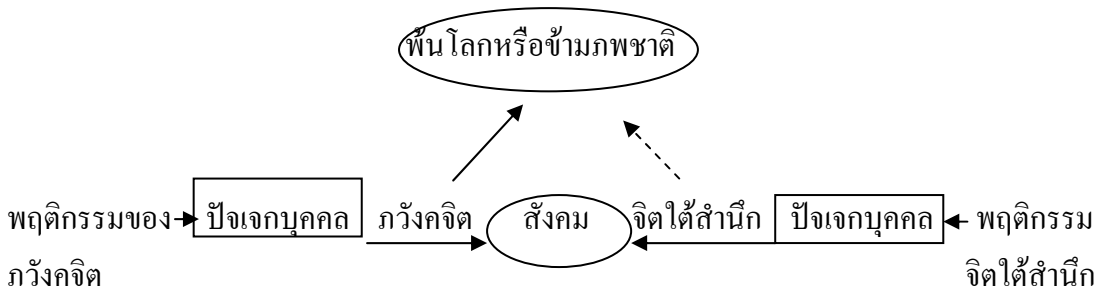

รูปภาพที่ ๒๓ แสดงพฤติกรรมของภวังคจิตกับจิตใต้สำนึก^๓

จากรูปภาพที่ ๒๓ จะเห็นว่าพฤติกรรมของภวังคจิตที่ถูกเก็บสั่งสมไว้ในรูปของกิเลสตัณหาไว้ นำไปสู่พฤติกรรมที่แสดงออกทางในปัจเจกบุคคล และสั่งสมซึ่งเป็นไปในทางโลกียะ (ในปัจจุบัน) และการเก็บสั่งสมของภวังคจิตนี้สามารถนำไปสู่ภพภูมิใหม่ (อนาคต) ได้ถ้าบุคคลนั้นเก็บสั่งสมในสิ่งที่ดีงาม ส่วนพฤติกรรมที่แสดงออกของจิตใต้สำนึกของฟรอยด์ เป็นแรงผลักดันที่เกิดจากความต้องการอยู่ภายใน เช่นพลังงานของอิดมีการแสดงพฤติกรรมออกมาโดยไม่ใช้เหตุผล พลังงานของอีโก้มีการแสดงพฤติกรรมออกมาโดยใช้เหตุผลอยู่ด้วยเสมอ และพลังงานของซูเปอร์อีโก้มีการแสดงพฤติกรรมออกมาโดยใช้ศีลธรรม

^๓ บุญทัน คอกโรตอง, ทฤษฎีการบริหารองค์การ, หน้า ๑๗๗.



หรือมโนธรรม เป็นต้น โดยที่พลังงานทางจิตแสดงออกก็เพื่อขจัดความเครียดหรือความ
กลัว “ ต่างๆ จึงเป็นเพียงพฤติกรรมที่บุคคลนั้นหาความสุขในปัจจุบันบุคคลและสังคมโลกให้
อยู่อย่างปกติในชีวิตประจำวันและเมื่อหมดอายุขัยการเก็บสิ่งสมอารมณ์ของจิตได้สำนึกจบลงไปด้วย
เช่นกันเพราะว่าพลังงานทางจิตได้สำนึกเป็นเพียงพลังงานทางจิตที่อยู่ในรูปธรรมเท่านั้น

^๔ ภาณุวังโส (Dr. Thich Minh Chau), จิตวิทยาเชิงพุทธ, (กรุงเทพฯ : เอ็น ที เอส พรินท์ติ้ง, ๒๕๔๘), หน้า ๒๑.

บทที่ ๕

สรุปผลการวิจัยและข้อเสนอแนะ

๕.๑ สรุปผลการวิจัย

จากการศึกษาวิจัยได้ทำการเปรียบเทียบภวังคจิตของพุทธปรัชญาเถรวาทกับจิตใต้สำนึกของซิกมันด์ ฟรอยด์ ผลการวิจัยสรุปได้ ดังนี้

ความหมายของภวังคจิตและจิตใต้สำนึก

จากการศึกษาวิจัยจะเห็นได้ว่าความหมายของภวังคจิต คือจิตที่ทำหน้าที่รักษาองค์แห่งภพ หมายความว่ารักษากรมวิบากของรูปนามสืบต่อจากปฏิสนธิจิตและปฏิสนธิรูปให้ดำเนินอยู่ในภพนั้นๆ หรือจิตที่สืบต่อระหว่างปฏิสนธิจิตกับจุติจิตที่ไม่มีการเสวยอารมณ์ในทวารทั้ง ๖ คือ จักขุทวาร โสตทวาร ฆานทวาร ชิวหาทวาร กายทวาร และมโนทวาร ถ้าตามความหมายทางจิตวิทยา หมายถึง จิตที่เป็นองค์แห่งภพที่ทำหน้าที่ดำรงชีวิตอยู่ที่มีการควบคุมระบบประสาททุกส่วนทั้งหมด รวมถึงระบบการทำงานภายในระบบเซลล์ต่างๆ ภวังคจิตนี้สืบเนื่องมาจากปฏิสนธิจิตเพียงชั่วขณะจิตเดียว ต่อจากนั้นก็จะเป็นภวังคจิตเรื่อยไป จนกว่าจะเกิดวิถิจิต ส่วนความหมายของจิตใต้สำนึกเป็นพลังงานทางจิตที่เป็นรูปธรรมในทางวิทยาศาสตร์ที่คล้ายกับ พลังความร้อน พลังงานแสง เป็นต้น ซึ่งมีอัตราตัวตนที่มีการเปลี่ยนแปลงจากรูปหนึ่งไปสู่อีกรูปหนึ่งได้ และเป็นแรงกระตุ้นอยู่ภายในบุคคล

ดังนั้น สรุปผลการวิจัยเปรียบเทียบความหมายของภวังคจิตกับจิตใต้สำนึกพบว่า ความหมายของภวังคจิตมีความเหมือนกับจิตใต้สำนึก คือเป็นพลังงานรูปหนึ่งที่เก็บสะสมอารมณ์ต่างๆ และเคลื่อนไหวผลักดันอยู่ภายในบุคคล และความแตกต่างกันพบว่า ภวังคจิตเป็นพลังงานรูปหนึ่งที่เป็นนามธรรมไม่มีการรับรู้อารมณ์จากภายนอกและมีการเกิดดับอยู่ตลอดเวลาในกระแสจิต ส่วนจิตใต้สำนึกเป็นพลังงานรูปหนึ่งที่เป็นรูปธรรมมีการรับรู้อารมณ์ภายนอกจากประสาทสัมผัสและไม่มีการเกิดดับแต่เป็นแรงผลักดันอยู่ภายในบุคคล

บ่อเกิดของภวังคจิตและจิตใต้สำนึก

จากการศึกษาวิจัยจะเห็นได้ว่าบ่อเกิดของภวังคจิตที่เก็บสังขมอารมณ์เกิดจากกระแสวิถิจิตที่รับอารมณ์จากภายนอก โดยธรรมชาติกระแสจิตมีการเกิดดับอยู่ ๑๗ ขณะ แบ่งได้เป็น ๒ ระยะ คือ

๑) ระยะที่ ๑ อยู่ในช่วง ๔ - ๑๗ เป็นกระแสวิถิจิตรับอารมณ์จากภายนอกซึ่งสามารถแยกได้ ๓ ช่วง คือ

(๑) ช่วง ๔ - ๘ จิตเกิดขึ้นรับอารมณ์ที่มากระทบอายตนะภายในทั้ง ๖

(๒) ช่วง ๙ - ๑๕ คือขวนจิตเสวยอารมณ์จากช่วงแรก

(๓) ช่วง ๑๖ - ๑๗ คือ ตทาลัมพนจิตหน่วงอารมณ์จากขวนจิตพร้อมกับสิ้นสุดของวิถิจิต

๒) ระยะที่ ๒ อยู่ในช่วง ๑ - ๓ เป็นภวังคจิตที่เก็บสังขมอารมณ์ต่าง ๆ ต่อจากกระแสวิถิจิต (จากระยะที่ ๑)

จะเห็นว่าบ่อเกิดภวังคจิตเกิดจากกระแสวิถิจิตที่มีลักษณะ คือรับอารมณ์จากภายนอกเข้าสู่อายตนะภายในทั้ง ๖ ซึ่งมีการเกิดดับแบบสันตติอยู่ตลอดเวลา ส่วนจิตใต้สำนึกที่เกิดจากประสาทสัมผัสหรือประสบการณ์ภายนอกตั้งแต่แรกเกิดจนกระทั่งถึงวัยผู้ใหญ่มีอยู่ ๕ ขั้นตอน คือ

๑) ขั้นปาก

๒) ขั้นทวารหนัก

๓) ขั้นอวัยวะเพศตอนต้น

๔) ขั้นระยะแฝง

๕) ขั้นอวัยวะสืบพันธุ์หรือขั้นอวัยวะเพศตอนปลาย

ทั้ง ๕ ขั้นตอนจะถูกเก็บสังขมไว้ในรูปของพลังงานทางจิตที่เป็นบ่อเกิดจิตใต้สำนึก

ดังนั้น สรุปผลการวิจัยเปรียบเทียบบ่อเกิดของภวังคจิตกับจิตใต้สำนึกพบว่า บ่อเกิดของภวังคจิตมีความเหมือนกับจิตใต้สำนึก คือมีบ่อเกิดมาจากประสาทสัมผัสของอายตนะภายในรับอารมณ์จากอายตนะภายนอก เช่นตาสัมผัส (กระทบ) รูป เป็นต้น ทำให้เกิดอารมณ์ความรู้สึกต่างๆ แล้วจะนำไปสู่การเก็บสังขมอยู่ภายใน และความแตกต่างกันระหว่างภวังคจิตกับจิตใต้สำนึก คือภวังคจิตมีบ่อเกิดจากกระแสวิถิจิตที่มีการเกิดดับอยู่ตลอดเวลาที่อยู่ในกระแสจิต ส่วนจิตใต้สำนึกจะเกิดจากประสาทสัมผัสหรือประสบการณ์ต่างๆ ตั้งแต่เด็ก

แรกเกิดจนถึงวัยผู้ใหญ่จะถูกนำไปเก็บสังขมในรูปของพลังงานทางจิต (รูปธรรม) อยู่ภายในจิตใต้สำนึก โดยไม่มีการเกิดดับ

ภาวะทั่วไปของภวังคจิตและจิตใต้สำนึก

จากการศึกษาวิจัยจะเห็นได้ว่าภาวะทั่วไปของภวังคจิตแบ่งได้ ๓ ประการ คือ

๑) ลักษณะของภวังคจิต มีลักษณะคือการเกิดขึ้น (อุปาทกขณะ) ตั้งอยู่ (ฐิตินขณะ) และดับไป (ภังคขณะ) แบบสันตคืออยู่ในกระแสจิตและภายในภวังคจิตของแต่ละดวงก็มีการเกิดขึ้น (อุปาทกขณะ) ตั้งอยู่ (ฐิตินขณะ) และดับไป (ภังคขณะ) เช่นกัน

๒) ประเภทของภวังคจิตมี ๓ ประเภท คือ

- (๑) อตีตภวังค์
- (๒) ภวังคขณะ
- (๓) ภวังคปัจเจกเทศะ

๓) หน้าที่ของภวังคจิตมีอยู่ ๒ ประการ คือ

- ๑) รับอารมณ์จากวิถิจิต
- ๒) นำอารมณ์ไปสู่อีกภพหนึ่งหรือเข้าสู่วิถิจิตมี ๕ ขั้นตอน ดังนี้
 - (๑) ปฏิสนธิวิญญาณ
 - (๒) จุตติวิญญาณ
 - (๓) สืบต่อเป็นสันตติห่อเลี้ยงวิญญาณ
 - (๔) วิบากวิญญาณ
 - (๕) เป็นปัจจัยให้เกิดวิถิจิต

และภาวะทั่วไปของจิตใต้สำนึกแบ่งได้ ๓ ประการ คือ

๑) ลักษณะของจิตใต้สำนึกเป็นพลังงานทางจิตรูปหนึ่งที่เป็นรูปธรรมไม่มีการเกิดดับแต่เป็นแรงผลักอยู่ภายในจิตใต้สำนึก

๒) ประเภทของจิตใต้สำนึกแบ่งเป็น ๓ ประเภท

- (๑) พลังงานของอิด
- (๒) พลังงานของอีโก้
- (๓) พลังงานของซูเปอร์อีโก้

๓) หน้าที่ของจิตใต้สำนึกมี ๒ ประการ คือ

- (๑) การเก็บสังขมข้อมูลต่างๆ จากประสาทสัมผัสทั้ง ๖

(๒) ทำหน้าที่เป็นแรงผลักดันความรู้สึกต่างๆอยู่ในเพื่อให้เกิดการ
แสดงทางพฤติกรรมต่อไป

ดังนั้น สรุปผลการวิจัยเปรียบเทียบภาวะทั่วไปของภวังคจิตและจิตใต้สำนึกพบว่า
ภาวะทั่วไปของภวังคจิตมีความเหมือนกับจิตใต้สำนึก คือมีลักษณะที่เป็นพลังงานทางจิต
อย่างหนึ่งที่ทำหน้าที่เก็บสิ่งสมอารมณ์ต่างๆ จากประสาทสัมผัสหรือประสบการณ์ภายนอก
(วิถิจิต) และความแตกต่างกันพบว่า ภวังคจิตมีลักษณะเป็นกระแสจิตในรูปนามธรรมที่เกิด
ดับตลอดเวลาติดต่อกันไปอยู่ในกระแสจิต และมีหน้าที่เก็บสิ่งสมอารมณ์จากกระแสวิถิจิต
รวมทั้งสามารถนำข้อมูลที่เก็บสิ่งสมไว้ภายในไปสู่ภพใหม่ได้ ส่วนจิตใต้สำนึกเป็นพลังงาน
ทางจิตที่เป็นรูปธรรมที่ทำหน้าที่เก็บสิ่งสมอารมณ์จากประสาทสัมผัสภายนอกตั้งแต่แรกเกิด
โดยไม่มีเกิดการเกิดดับแต่เป็นแรงผลักดันอยู่ในจิตใต้สำนึก

กระบวนการรับรู้อารมณ์ของภวังคจิตและจิตใต้สำนึก

จากการศึกษาวิจัยจะเห็นว่ากระบวนการรับรู้ของภวังคจิตจะมี ๒ ลักษณะ คือ

๑) มีลักษณะการรับรู้อารมณ์แบบเกิดดับสืบต่อจากกระแสวิถิจิตสลับกันไปมา

๒) กระแสจิตประกอบไปด้วยเจตสิกอยู่ด้วยเสมอที่จะทำให้กระบวนการรับรู้
ภาวะต่างๆมีทั้งสุข ทุกข์ และอุเบกขา นำไปสู่เก็บสิ่งสมไว้ภายในภวังคจิตจากกระแสวิถิจิต
ซึ่งเจตสิกนี้จะมิอยู่ในกระแสวิถิจิตที่ทำให้เกิดภาวะความรู้ปรุงแต่งโดยรวม ๓ อย่าง คือ

(๑) เวทนา เป็นส่วนที่เจตสิกรับรู้อารมณ์ ๓ อย่าง คือสุขเวทนา
ทุกขเวทนา และอุเบกขาเวทนา

(๒) สัญญา เป็นเจตสิกที่กำหนดรู้หรือจำได้หมายรู้

(๓) สังขาร เป็นเจตสิกที่ปรุงแต่งคุณภาพของจิตให้สุข ให้ทุกข์ และ
อุเบกขา ความรู้สึกต่างๆ เหล่านี้จะถูกเก็บไว้ภายในภวังคจิตโดยมีภวังคจิต ๓ ดวง คือ ๑) อดีต
ภวังค์ ๒) ภวังคจลนะ ๓) ภวังคปัจเฉทะเป็นฐานรับอารมณ์ ส่วนจิตใต้สำนึกมีกระบวนการ
รับรู้อารมณ์ ๒ ลักษณะ คือ

๑) เกิดจากประสาทสัมผัสรับอารมณ์ภายนอกตั้งแต่แรกเกิด

๒) ความรู้สึกที่เป็นสุขและทุกข์

ลักษณะดังกล่าวทำให้เกิดอารมณ์เก็บสิ่งสมไว้ภายในจิตใต้สำนึกในรูปของพลังงานทางจิตมี
๓ ประเภท คือ ๑) พลังงานของอดีต ๒) พลังงานของอภิปุริ ๓) พลังงานของชูเปอร์อภิปุริ

ดังนั้น สรุปผลการวิจัยเปรียบเทียบกระบวนการรับรู้อารมณ์ของภวังคจิตกับจิตใต้สำนึกพบว่า กระบวนการรับรู้อารมณ์ของภวังคจิตมีความเหมือนกันกับจิตใต้สำนึก คือมีกระบวนการรับรู้อารมณ์จากประสาทสัมผัสหรือประสบการณ์ภายนอก (วิถีจิต) ทำให้เกิดอารมณ์ทั้งสุข และทุกข์ เก็บสั่งสมไว้ในรูปของพลังงานทางจิตอย่างหนึ่ง และความแตกต่างกันพบว่า ภวังคจิตมีกระบวนการรับรู้อารมณ์จากกระแสวิถีจิตโดยมีเจตสิกคอยปรุงแต่งอยู่ตลอดเวลาเพื่อเข้าสู่กระบวนการรับรู้อารมณ์ของวิถีจิตทำให้มีทั้งสุข ทั้งทุกข์ และอุเบกขา ส่วนจิตใต้สำนึกมีกระบวนการรับรู้จากประสาทสัมผัสหรือประสบการณ์ภายนอกมากระตุ้นเร้าความรู้สึกเกิดอารมณ์ที่มีทั้งสุข และทุกข์ เพื่อเข้าสู่กระบวนการรับรู้อารมณ์และเก็บสั่งสมในรูปของพลังงานทางจิตภายในจิตใต้สำนึก

กระบวนการเก็บสั่งสมของภวังคจิตและจิตใต้สำนึก

จากการศึกษาวิจัยจะเห็นว่ากระบวนการเก็บสั่งสมของภวังคจิต เกิดจากกระบวนการที่ภวังคจิตรับรู้อารมณ์จากกระแสวิถีจิตทำให้ภวังคจิต ๓ ดวง เกิดกระบวนการเก็บสั่งสมภายใน ดังนี้

๑) อดีตภวังค์ คือภวังคจิตดวงแรกที่รับอารมณ์จากกระแสวิถีจิต และทำการสืบต่อไปสู่การปฏิบัติสมาธิจิต เพื่อสืบต่อภายในกระแสภวังคจิต เช่นบุคคลที่จะหมดอายุขัย (ตาย) จะเกิดอารมณ์อย่างใดอย่างหนึ่งใน ๓ ประเภท ดังนี้

- (๑) กรรมอารมณ์
- (๒) กรรมนิมิตอารมณ์
- (๓) คตินิมิตอารมณ์ เป็นต้น

๒) ภวังคจลนะ ภวังคจิตดวงที่ ๒ ที่ทำหน้าที่รับอารมณ์จากอดีตภวังค์จะทำให้เกิดการสั่นไหว หรือเป็นการสืบต่ออารมณ์เก่าของภวังคจลนะกับอารมณ์ใหม่ของอดีตภวังค์ที่เข้ามาเก็บสั่งสมไว้จึงมีพลังงานมากขึ้นทำให้เกิดการสั่นไหวและพร้อมที่จะรักษาอารมณ์ให้อยู่ในสภาพที่สมดุลจึงส่งต่อไปยังภวังคปัจเฉตะ

๓) ภวังคปัจเฉตะ ภวังคจิตดวงสุดท้ายที่มีกระบวนการเก็บสั่งสมอารมณ์ที่รับอารมณ์มาจากภวังคจลนะอย่างเต็มที่เพื่อทำการเก็บสั่งสมเป็นครั้งสุดท้ายและทำหน้าที่นำข้อมูลที่เก็บสั่งสมไว้เกิดจุดจิตอยู่ภายในเพื่อนำผลกรรมที่กระทำไว้สู่ภพใหม่และพร้อมที่จะขึ้นสู่วิถีจิต

จะพบว่าภวังคจิตทั้ง ๓ ดวง มีกระบวนการเก็บสังขมอารมณ์อยู่ภายใน ๒ ช่วง ดังนี้

๑) ก่อนรับอารมณ์ (ปฏิสนธิจิต)

๒) รับอารมณ์แล้ว (จุติจิต)

ส่วนจิตใต้สำนึกมีกระบวนการเก็บสังขมจากประสบการณ์หรือประสาทสัมผัสภายนอกตั้งแต่แรกเกิด ทำให้เกิดการเก็บสังขมพลังงานทางจิต (รูปธรรม) อยู่ภายในจิตใต้สำนึก มีอยู่ ๓ ประเภท คือ

๑) พลังงานของอิด เป็นพลังงานทางจิตที่มีแรงขับพื้นฐานหรือสัญชาตญาณที่ไม่มีเหตุผลตั้งแต่แรกเกิดที่เข้าสู่ระยะซันปาก เช่นเด็กร้องไห้เพราะต้องการดื่มนม ความต้องการทางเพศ เป็นต้น

๒) พลังงานของอีโก้ เป็นพลังงานทางจิตที่ทำหน้าที่ระหว่างสัญชาตญาณกับโลกภายนอกทำให้เกิดการวิเคราะห์หาเหตุผล การทรงจำ และการตัดสินใจเพื่อหาความเป็นจริงกับโลกภายนอก

๓) พลังงานของซูเปอร์อีโก้ เป็นพลังงานทางจิตที่เกี่ยวกับความรู้สึก ผิดชอบชั่วดี มีมโนธรรมตั้งแต่เด็กเช่นคำสั่งสอนและการอบรมเลี้ยงดูของบิดามารดา เป็นต้น

จะพบว่ากระบวนการเก็บสังขมของจิตใต้สำนึกทั้ง ๓ ประเภทนี้ จะเกิดแรงผลักดันอยู่ภายในที่เคลื่อนไหวอยู่ในบุคคลอยู่ตลอดเวลา

ดังนั้น สรุปผลการวิจัยเปรียบเทียบกระบวนการเก็บสังขมของภวังคจิตและจิตใต้สำนึกพบว่า ภวังคจิตมีความเหมือนกับจิตใต้สำนึก คือมีกระบวนการเก็บสังขมจากการรับรู้ อารมณ์และความรู้สึกจากประสาทสัมผัสภายนอก (กระแสวิถิจิต) นำไปสู่การเกิดพลังทางจิต เก็บสังขมอยู่ภายใน และความแตกต่างกันพบว่า ภวังคจิตมีกระบวนการเก็บสังขมอยู่ภายใน ภวังคจิต ๓ ดวง คือ ๑) อดีตภวังค์ ๒) ภวังคจลนะ ๓) ภวังคบุัจเฉทะ ภวังคจิตทั้ง ๓ ดวงนี้มีการเกิดดับอยู่ตลอดเวลาในกระแสภวังคจิต และนำข้อมูลที่เก็บสังขมไว้ในปัจจุบันและอดีต ภูมิไปสู่พฤติกรรมทั้งปัจจุบันและอนาคต (ภพใหม่) โดยการปฏิสนธิจิตและจุติจิตอยู่ภายในส่วนจิตใต้สำนึกมีกระบวนการเก็บสังขมพลังงานทางกายภาพของบุคคลตั้งแต่เด็กแรกเกิดจากประสาทสัมผัสหรือประสบการณ์ภายนอกหรือในภพปัจจุบันเท่านั้นที่ทำให้เกิดพลังงานทางจิตอยู่ภายใน ๓ ประเภท คือ ๑) พลังงานของอิด ๒) พลังงานของอีโก้ ๓) พลังงานของซูเปอร์อีโก้ พลังงานทั้ง ๓ ประเภทนี้เป็นรูปธรรมที่ไม่มีการเกิดดับแต่มีแรงผลักดันอยู่ภายในกระบวนการเก็บสังขมของจิตใต้สำนึกอยู่ตลอดเวลา

การเปลี่ยนแปลงสู่พฤติกรรมที่แสดงออกของภวังคจิตและจิตใต้สำนึก

จากการศึกษาวิจัยจะเห็นได้ว่าการเปลี่ยนแปลงสู่พฤติกรรมที่แสดงออกของภวังคจิตเกิดจากการเก็บสังขมาจากระแสวิถีจิตที่มีทั้งสุข ทุกข์ และอุเบกขา อารมณ์เหล่านี้เกิดจากเจตสิกปรุงแต่งขึ้นด้วยเจตนา นำไปสู่การเก็บสังขมไว้และจะทำให้เกิดการเปลี่ยนแปลงสู่พฤติกรรมออกมาสู่ภายนอกในทางกาย วาจา และใจ ในรูปของกิเลสซึ่งแบ่งออกได้ ๓ ระดับ ดังนี้

๑) ระดับอย่างหยาบ เรียกว่า วิติกมกิเลส เป็นพฤติกรรมที่ไม่สามารถควบคุมกาย วาจา และใจได้ เช่น มีราคะกำลังแรงถึงขั้นเปิดเว็บ ในอินเทอร์เน็ตดูภาพโป๊ เป็นต้นสิ่งเหล่านี้จะแก้ไขด้วยการมีศีล หรือรักษาศีลให้คอยกำกับดูแลไม่ให้พฤติกรรมเสื่อมเสียได้

๒) ระดับกลาง เรียกว่า ปริยภูฐานกิเลส คือ พฤติกรรมที่แสดงออกที่ถูกเก็บสังขมไว้เมื่อถูกอารมณ์มากระทบก็จะเกิดพฤติกรรมอารมณ์พุ่งขึ้นมา เช่น โทสะ เป็นต้น จะเห็นได้ว่าเป็นหนึ่งในนิวรรณ์ ๕ ที่ต้องแก้ด้วยการทำสมาธิเพื่อให้ระงับอารมณ์ได้

๓) ระดับอย่างละเอียด เรียกว่า อนุสัยกิเลส เป็นภวังคจิตที่เก็บสังขมไว้ในส่วนลึกของกระแสจิต พฤติกรรมนี้จะแสดงออกมาเมื่อถูกกระตุ้น เช่น ราคะอนุสัย (โลภะ) ปฏิฆานุสัย (โทสะ) และอวิชชานุสัย (โมหะ) เป็นต้น แต่พรอียดไม่ได้กล่าวถึงอวิชชานุสัย(โมหะ) เพราะยังเข้าไม่ถึง ซึ่งอนุสัยกิเลสนี้สามารถจะแก้ไขด้วยการปฏิบัติวิปัสสนาเพื่อจะก่อให้เกิดปัญญาในการกำจัดกิเลสที่อยู่ภายในลึกๆ ได้ เช่นเมื่อบุคคลใกล้ตายจะแสดงพฤติกรรมอย่างใดอย่างหนึ่งออกมาให้เห็นซึ่งมีอารมณ์อยู่ด้วยกัน ๓ อย่าง คือ ๑) กรรมอารมณ์ ๒) กรรมนิमितอารมณ์ ๓) คตินิมิตอารมณ์ เป็นต้น พฤติกรรมทั้ง ๓ อย่างนี้จะทำให้รู้ว่าบุคคลนั้นไปสู่สุคติภพหรือทุคติภพต่อไป ส่วนพฤติกรรมที่แสดงออกของจิตใต้สำนึก เกิดจากพลังงานทางจิตหรือแรงผลักดันอยู่ภายในบุคคลทำให้เกิดพฤติกรรมสู่ภายนอกมีอยู่ ๓ ประเภท คือ

๑) การเก็บสังขมพลังงานทางอิด จะแสดงพฤติกรรมเอาแต่ใจตัวเองไม่มีเหตุผล เช่น การพูดส่อเสียด คำหยาบ เป็นต้น

๒) การเก็บสังขมพลังงานทางอิโก้ จะแสดงพฤติกรรมออกมาให้เห็นในการหาเหตุผลเพื่อทำการตัดสินใจ เช่น หาเหตุผลของความเป็นจริงที่เกี่ยวกับสิ่งแวดล้อมรอบ ๆ ตัว หรือแยกความจริงออกจากความเพ้อฝัน เป็นต้น

๓) การเก็บสังขมพลังงานทางซูเปอร์อีโก้ จะแสดงพฤติกรรมออกมาโดยมีมโนธรรมอยู่ภายใน เช่น มีความละเอียดต่อการทำบาป เป็นต้น

ดังนั้น สรุปลผลการวิจัยเปรียบเทียบการเปลี่ยนแปลงสู่พฤติกรรมที่แสดงออกของ
ภวังคจิตกับจิตใต้สำนึกพบว่า การเปลี่ยนแปลงสู่พฤติกรรมของภวังคจิตมีความเหมือนกับจิต
ใต้สำนึก คือพฤติกรรมที่แสดงออกมาจากการเก็บสิ่งสมซึ่งมีอยู่ ๓ ระดับ ดังนี้ คือ

๑) ระดับอย่างหยาบ เรียกว่า วิติกมกิเลสที่แสดงพฤติกรรมออกมาโดยไม่มีกร
ควบคุมทางกาย วาจา และใจ เปรียบเสมือนกับพลังงานของอดีตที่แสดงพฤติกรรมออกทางกาย
วาจา ใจที่ละเมียดคิด ซึ่งต้องแก้ไขด้วยการรักษาศีลจึงจะทำให้เกิดการสำรวมกาย วาจา ใจ ได้

๒) ระดับอย่างกลาง เรียกว่า ปริยภูฐานกิเลส ที่มีอยู่ในกระแสวิจิตที่จะแสดง
พฤติกรรมออกมาก็ต่อเมื่อมีอารมณ์มากระทบเปรียบเสมือนกับจิตสำนึก ซึ่งเสมือนกับการ
เกิดนิเวศน์ ๕ ใจอารมณ์ที่ต้องใช้สมาธิแก้ไขที่จะทำให้จิตเกิดสงบลงได้

๓) ระดับอย่างละเอียด เรียกว่า อนุสัยกิเลส ที่อยู่ภายในภวังคจิตและจะแสดง
พฤติกรรมก็ต่อเมื่อถูกกระตุ้นเปรียบเสมือนกับจิตไร้สำนึก เช่น ราคะอนุสัย (โลภะ) ก็สามารถ
เปรียบได้กับ แรงขับทางเพศ ปฏิฆานุสัย (โทสะ) สามารถเปรียบได้กับแรงขับก้าวร้าว และ
อวิชชานุสัย (โมหะ) (พรอยด์ไม่ได้กล่าวถึงโมหะไว้ เพราะพรอยด์ยังเข้าไม่ถึงโมหะ) อนุสัย
กิเลสนี้ต้องใช้ปัญญาหรือการปฏิบัติวิปัสสนาเพื่อกำจัดกิเลสที่อยู่ลึกในใจได้

จะพบว่าพฤติกรรมทั้ง ๓ ระดับนี้ขึ้นอยู่กับเจตนาที่ได้ทำการเก็บสิ่งสมไว้ก่อนที่
จะเกิดการเปลี่ยนแปลงสู่พฤติกรรม ส่วนความแตกต่างของภวังคจิตกับจิตใต้สำนึกพบว่า
ภวังคจิตที่เก็บสิ่งสมอารมณ์ไว้ภายในมีทั้งในอดีต (ภพที่ผ่านมา) และปัจจุบันดำรงชีวิตอยู่มี
การเกิดดับอยู่ภายในตลอดเวลาและเมื่อบุคคลใกล้ตายก็จะเกิดพฤติกรรมอย่างใดอย่างหนึ่ง
แสดงออกมาให้เห็น เช่นกรรมอารมณ์ กรรมนิมิตอารมณ์ และคตินิมิตอารมณ์ เป็นต้น
พฤติกรรมเหล่านี้สามารถสืบต่อไปสู่ภพใหม่ได้ ส่วนจิตใต้สำนึกมีการแสดงพฤติกรรม
ออกมาด้วยแรงผลักดันภายในที่เป็นพลังงานทางจิตอยู่ในจิตใต้สำนึกมี ๓ ประเภท คือ
พลังงานทางอดีต พลังงานทางอีโก้ พลังงานทางซูเปอร์อีโก้ พลังงานทางจิต ทั้ง ๓ ประเภทนี้
จะเคลื่อนไหวอยู่ภายในบุคคลและจะนำไปสู่พฤติกรรมหรือบุคลิกภาพที่แสดงออกทาง
กายภาพของบุคคลเพื่อดำเนินชีวิตประจำวันให้เป็นปกติหรือถูกต้องตามหลักประเพณีและ
วัฒนธรรมในแต่ละสถานที่ของบุคคลในปัจจุบันเท่านั้น

กล่าวโดยสรุป เพื่อให้เกิดความรู้ความเข้าใจในภวังคจิตที่กว้างขวางและลึกซึ้ง
ของพุทธปรัชญาเถรวาททั้งความหมาย บ่อเกิด ภาวะทั่วไป กระบวนการรับรู้อารมณ์
กระบวนการเก็บสิ่งสมอารมณ์ และการเปลี่ยนแปลงสู่พฤติกรรม ที่จะเห็นได้ว่าสิ่งที่บุคคลได้
กระทำการไว้ตั้งแต่แรกเกิดจนกระทั่งหมดอายุขัยที่เป็นรูปธรรมและนามธรรมได้ถูกเก็บสิ่ง

สมไว้ภายในซึ่งพร้อมที่จะทำให้เกิดพฤติกรรมในปัจจุบันและนำข้อมูลส่งไปถึงอนาคต (ภพหน้า) เป็นวัฏจักรที่ข้ามภพข้ามชาติที่มองไม่เห็นแต่มีอยู่เปรียบเสมือนกับกระแสไฟฟ้าที่อยู่ในสายไฟฟ้า(เกิดดับแบบสันตติ) ซึ่งทำให้บุคคลนำความรู้มาปฏิบัติเพื่อปรับเปลี่ยนพฤติกรรมต่าง ๆ อย่างมีประสิทธิภาพและบรรลุเป้าหมายความดีสูงสุดของชีวิต ส่วนจิตใต้สำนึกของซิกมันด์ ฟรอยด์ จะเป็นแนวทางในการศึกษาพฤติกรรมของบุคคลในเชิงวิทยาศาสตร์และทางจิตแพทย์ที่มีอัตราตัวตน ทั้งนี้ก็เพื่อให้เกิดประโยชน์และมีความรู้ทางกายภาพ คือการมีชีวิตกับการปรับเปลี่ยนพฤติกรรมหรือบุคลิกภาพของบุคคลเข้ากับสิ่งแวดล้อมและสังคมที่ดำรงชีวิตอยู่เท่านั้น ดังนั้นจะเห็นได้ว่าวงจิตกับจิตใต้สำนึกของซิกมันด์ ฟรอยด์ มีทั้งส่วนที่เหมือนกันและแตกต่างกันอย่างชัดเจนตามที่ได้กล่าวมาแล้ว

๕.๒ ข้อเสนอแนะ

๕.๑.๑ ข้อเสนอแนะในการประยุกต์ใช้ในชีวิตประจำวัน

จากการวิจัยครั้งนี้พบว่าวงจิตและจิตใต้สำนึกมีความสำคัญมากในการดำเนินชีวิตประจำวัน ในฐานะที่ทุกคนเกิดมาเป็นมนุษย์ที่อยู่บนโลกนี้ และเป็นสิ่งสำคัญที่ทุกคนควรรู้ว่า กระแสจิตที่ทำหน้าที่รับรู้อารมณ์จากภายนอกตั้งแต่เด็กแรกเกิดจนกระทั่งหมดอายุขัย โดยที่วันหนึ่ง ๆ การรับรู้อารมณ์ของคนเรามีทั้งที่เป็นสุขและทุกข์ ดังนั้น ถ้าเราไม่รู้ว่ากระแสจิตที่มีอยู่ในร่างกายของเรามีหน้าที่กระทำอะไรแล้วก็จะทำให้บุคคลนั้นๆ ไม่รู้สาเหตุและมีเหตุผลที่ทำให้ตนเองหรือบุคคลอื่นมีพฤติกรรมที่แตกต่างกันไป เช่น หัวเราะ ร้องไห้ ความสุข และความทุกข์ จุดนี้เองที่จะทำให้บุคคลลุ่มหลง และเพเลิดเพลินอยู่ในกิจกรรมที่กระทำอยู่ในชีวิตประจำวัน ซึ่งนำไปสู่การไม่มีเป้าหมายของชีวิตในการเกิดมาในโลกนี้ รวมทั้งทำให้เกิดความมกมายหรือมัวเมาอยู่กับชีวิตตัวเอง แต่ถ้ารู้ว่ากระแสจิตมีการเก็บอารมณ์สั่งสมอยู่ทุกวินาที ที่ตนเองดำเนินชีวิตอยู่โดยมีวงจิต (ทางพุทธปรัชญา) และจิตใต้สำนึก (ซิกมันด์ ฟรอยด์) ที่ทำหน้าที่ตามธรรมชาติในลักษณะที่เกี่ยวเนื่องกันทั้งรูปธรรมและนามธรรม ที่จะถูกทำการเก็บสั่งสมอารมณ์ไว้อย่างไม่รู้ตัวตลอดเวลา เมื่อรู้แบบนี้แล้วก็จะทำให้บุคคลเรียนรู้จิตของตนเอง และสามารถรู้จักเลือกเสพอารมณ์ตามเจตนาที่ได้พบเห็นในชีวิตประจำวัน และรู้เท่าทันจิตใจในการต่อสู้กับอารมณ์หรือกิเลสต่างๆ ตามสภาพแวดล้อมปัจจุบันได้ดี รวมไปถึงทำให้เกิดการปรับเปลี่ยนพฤติกรรมหรือบุคลิกภาพของตนเอง และการพัฒนาจิตใจไปในทางที่ดี เพื่อไปสู่เป้าหมายเพื่อความสุขในชีวิตที่แท้จริง

๕.๒.๒ ข้อเสนอแนะในการวิจัย

ในการทำวิจัยเรื่อง “การศึกษาเปรียบเทียบภวังคจิตของพุทธปรัชญาเถรวาทกับจิตใต้สำนึกของซิกมันด์ ฟรอยด์” เป็นแค่บางส่วนเท่านั้น ผู้วิจัยเองมีข้อเสนอแนะในการทำวิจัยต่อไปที่น่าสนใจคือ การบรรลุของพระอรหันต์มีภวังคจิตเก็บสังขมไว้อย่างไรจึงไม่มีวันเสื่อมจากอริยบุคคล เพราะการทำหัวข้อวิจัยนี้เป็นที่น่าสนใจมากเนื่องจากการค้นคว้าว่าภวังคจิตมีเหตุปัจจัยอย่างไรกับพระอรหันต์ และคิดว่าเป็นการต่อยอดเรื่องภวังคจิตได้เป็นอย่างดี

บรรณานุกรม

๑. ภาษาไทย

(๑) หนังสือ :

กิติกร มีทรัพย์. **พื้นฐานทฤษฎีจิตวิเคราะห์**. กรุงเทพฯ : สำนักพิมพ์สมิต, ๒๕๔.

เกียรติวรรณ อมาตยกุล. **อัตตศึกษาศาสตร์แห่งการเรียนรู้จักตัวเอง**. กรุงเทพฯ : ห้าง
หุ้นส่วนจำกัดการพิมพ์, ๒๕๓๐.

จารุณี วงศ์ละคร. **ปรัชญาเบื้องต้น**. เชียงใหม่ : บี เอสการพิมพ์ สันติธรรม, ๒๕๔๘.

จำลอง ศิษยวิช. **วิปัสสนากรรมฐานและชาวอารมณ์ฉบับปรับปรุง**. เชียงใหม่ : โรง
พิมพ์แสงศิลป์, ๒๕๔๕.

_____. **จิตวิทยาของความดับทุกข์**. เชียงใหม่ : กลางเวียงการพิมพ์, ๒๕๔๕.

ชินโอสถ หัสบำเรอ. **วิธีการสร้างโปรแกรมจิตเพื่อใช้สมองอย่างคอมพิวเตอร์**.

กรุงเทพฯ : สำนักพิมพ์นายสุข, ๒๕๓๘.

_____. **วิธีการสร้างโปรแกรมจิตเพื่อใช้สมองอย่างคอมพิวเตอร์**. กรุงเทพฯ : สำนักพิมพ์

นายสุข, ๒๕๓๘.

ดวงมณี องค์กรย์. **ทฤษฎีการให้การศึกษาและจิตบำบัดเบื้องต้น**. กรุงเทพฯ :

สส.ศ, ๒๕๔๕.

นงลักษณ์ เทพสวัสดิ์. **ทฤษฎีการปฏิบัติงานสังคมสงเคราะห์คณะสังคมสงเคราะห์**

มหาวิทยาลัยธรรมศาสตร์. กรุงเทพฯ : มหาวิทยาลัยธรรมศาสตร์, ๒๕๓๖.

บุญมี เมฆางกูร และ วรรณสิทธิ์ ไวทยะเสรี. **คู่มือการศึกษาพระอภิธรรมมัตถสังคหะ**

ปริเฉทที่ ๑. กรุงเทพฯ : โรงพิมพ์สุทธิสารการพิมพ์, ๒๕๓๒.

บุญศิริ สุวรรณเพ็ชร. **Dictionary of psychology**. กรุงเทพฯ : เสริมมิตรการพิมพ์, ๒๕๔๕.

บรรจบ บรรณรุจิ. **จิต มโน ญาณ**. กรุงเทพฯ : ธรรมสภา, ๒๕๓๗.

_____. **จิตวิเคราะห์เปรียบเทียบพระพุทธเจ้ากับซิกมันด์ ฟรอยด์**. กรุงเทพฯ :

ธรรมสภา, ๒๕๒๐.

บุญทัน ดอกไธสง. **ทฤษฎีการบริหารองค์กร**. กรุงเทพฯ : รุ่งเรืองรัตน์, ๒๕๒๓.

ประจักษ์ จินตามาศย์. การวิเคราะห์การติดต่อ ส่งสารระหว่างบุคคลสภาพจิต. กรุงเทพฯ :

สำนักพิมพ์ กระทรวงศึกษาศึกษาการ, ๒๕๓๐.

พุทธทาส อินทปญโญ. ปฏิจธสมุปบาทจากพระโอบธฐ์. สำนักพิมพ์ธรรมทานมูลนิธิ

ไชยา, ๒๕๔๑.

พระราชวรมนี. พจนานกรมพุทธศาสตร์ฉบับประมวลศัพท์. กรุงเทพฯ : โรงพิมพ์มหาจุฬา

ลงกรณราชวิทยาลัย, ๒๕๒๓.

พระราชวิสุทธิกวี. จิตวิทยาในพระอภิธรรม. กรุงเทพฯ : มหาจุฬาลงกรณราชวิทยาลัย,

๒๕๓๓.

พระมหาสมจินต์ สมมาปญโญ. พุทธปรัชญาสาระและพัฒนาการ. กรุงเทพฯ : มหาจุฬา

ลงกรณราชวิทยาลัย, ๒๕๔๔.

พระสัทธัม ไชติภสัสมมาจริยะ. ปรมัตถไชติกรมอภิธัมมสังคหฎฐิกา. กรุงเทพฯ : ทิพย์

วิสุทธิ, ๒๕๓๔.

พวงเพชร วัชรอยู่ ผศ. จิตวิทยาทั่วไป ภาควิชาจิตวิทยา คณะสังคมศาสตร์ มหาวิทยาลัย

เกษตรศาสตร์. กรุงเทพฯ : จามจุรีโปรดักส์, ๒๕๔๕.

พระมหาสมชัย กุศลจิตโต. รวมบทความทางวิชาพระพุทธรศาสนาและปรัชญา

มหาวิทยาลัยมหาจุฬาลงกรณราชวิทยาลัย และงาน ๕๐ ปี. กรุงเทพฯ : มหา

จุฬาลงกรณราชวิทยาลัย, ๒๕๔๐.

พระมหาประยูร ธมมจิตโต. จุฬาฯ : ปรัชญาบูรพทิศ. กรุงเทพฯ : มหาจุฬาลงกรณราช

วิทยาลัย. ๒๕๓๒.

ภานูวังโส (Dr. Thich Minh Chau). จิตวิทยาเชิงพุทธ. กรุงเทพฯ : บริษัท เอ็น ที เอส

พริ้นท์ติ้ง, ๒๕๔๕.

ระวี ภาวิไล. อภิธรรมสำหรับคนรุ่นใหม่. กรุงเทพฯ : ดอกหญ้า, ๒๕๓๖.

ราชบัณฑิตสถาน. พจนานุกรมฉบับราชบัณฑิตยสถาน. กรุงเทพฯ : อักษรเจริญ

ทัศน์, ๒๕๒๕.

โรเบิร์ต อี ซิลเวอร์แมน (รศ. ดร. อารี เพชรพุด (แปล)). จิตวิทยาทั่วไปภาควิชาจิตวิทยา

คณะสังคมศาสตร์มหาวิทยาลัยเกษตรศาสตร์. กรุงเทพฯ : จามจุรี โปรดักส์,

๒๕๔๕.

- วรรณสิทธิ์ ไวกยะเสรี. พระอภิธรรมมัตถสังคหะปริเฉทที่ ๑ จิตปรมัตถ์. กรุงเทพฯ :
โรงพิมพ์ทิพย์สาธุศรี, ๒๕๔๒.
- ศรีเรือน แก้วกังวาน. ทฤษฎีจิตวิทยาบุคลิกภาพ. กรุงเทพฯ : สำนักพิมพ์หมอ
ชาวบ้าน, ๒๕๔๔.
- สนิท ศรีสำแดง. **ปรัชญาเถรวาท**. กรุงเทพฯ : มหาจุฬาลงกรณราชวิทยาลัย, ๒๕๓๕.
- สุนทร ณ.รังสี. **พุทธปรัชญาจากพระไตรปิฎก**. กรุงเทพฯ : จุฬาลงกรณ์มหาวิทยาลัย,
๒๕๔๑.
- สุจินต์ บริหารวนเขตต์. **ปรมัตถธรรมสังเขปจิตสังเขปและภาคผนวก**. กรุงเทพฯ :
ชวนพิมพ์, ๒๕๓๖.
- แสง จันนทร์. **ปรากฏการณ์ทางจิต**. กรุงเทพฯ : สร้างสรรค์บุ๊คส์, ๒๕๒๔.
- สรพล สุขทรพนันย์. **วิชาการสังจิตใต้สำนึกศาสตร์แห่งความสำเร็จ**. กรุงเทพฯ :
วัชรินทร์การพิมพ์, ๒๕๔๔.
- สมพร ศรีพาทีพย์. **อภิธรรมมัตถสังคหะปริเฉทที่ ๓ – ๔**. กรุงเทพฯ : สุทธิสารการ
พิมพ์, ๒๕๓๖.

(๒) วิทยานิพนธ์ :

- นางสมถวิล สนวิทยาพล. การศึกษาเชิงวิเคราะห์ความคิดเรื่องจิตในพระสูตรต้นตปิฎก.
วิทยานิพนธ์อักษรศาสตรมหาบัณฑิต. บัณฑิตวิทยาลัย จุฬาลงกรณ์มหาวิทยาลัย, ๒๕๒๘.
- นางสมพร ลำพุทธา. ความคิดเรื่องการติดข้องและความหลุดพ้นจากทุกข์ในพุทธปรัชญา
เถรวาท. **วิทยานิพนธ์อักษรศาสตรมหาบัณฑิต**. บัณฑิตวิทยาลัย จุฬาลงกรณ์
มหาวิทยาลัย, ๒๕๒๗.
- นางสาววิไลลักษณ์ สายเสนห์. การศึกษาเปรียบเทียบทรรศนะเกี่ยวกับความตายและการ
เกิดใหม่ในพุทธศาสนานิกายเถรวาทกับนิกายวัชรยาน. **วิทยานิพนธ์อักษร
ศาสตรมหาบัณฑิต**. บัณฑิตวิทยาลัย จุฬาลงกรณ์มหาวิทยาลัย, ๒๕๓๗.
- พระมหาไพฑูรย์ สุทธิวิสุโร (น้อยจัน). การวิเคราะห์เชิงปรัชญาเรื่องบาปในพุทธศาสนา.
วิทยานิพนธ์อักษรศาสตรมหาบัณฑิต. บัณฑิตวิทยาลัย จุฬาลงกรณ์มหาวิทยาลัย,
๒๕๓๗.

พระมหาวิโรจน์ วิโรจโน (ผาธา). การศึกษาเปรียบเทียบความคิดเรื่องภวังคจิตในพุทธปรัชญาเถรวาทกับออลยวิญญาณพุทธปรัชญาโยคาวจร. **วิทยานิพนธ์พุทธศาสตร์ดุสิตบัณฑิต สาขาวิชาพระพุทธศาสนา. บัณฑิตวิทยาลัย มหาวิทยาลัยมหาจุฬาลงกรณราชวิทยาลัย, ๒๕๔๕.**

พระมหาถลวย สิ่งห์แอม. การศึกษาวิเคราะห์เรื่องวิชาในพระพุทธศาสนา. **วิทยานิพนธ์อักษรศาสตร์มหาบัณฑิต. บัณฑิตวิทยาลัย จุฬาลงกรณ์มหาวิทยาลัย, ๒๕๓๗.**

พระมหาสุภวัฒน์ ชุตินนุโต (สุขดำ). การศึกษาเปรียบเทียบความคิดเรื่องพฤติกรรมของมนุษย์ในทรรสนะของพุทธปรัชญาเถรวาทกับซิกมันด์ ฟรอยด์. **วิทยานิพนธ์พุทธศาสตร์มหาบัณฑิต. บัณฑิตวิทยาลัย มหาวิทยาลัยมหาจุฬาลงกรณราชวิทยาลัย, ๒๕๔๘.**

๒. ภาษาอังกฤษ

C.A.F.Rhys Davids. *The Birth of Indian Psychology and Its Development in Buddhism*. New Delhi : Munshiram Manoharlal Publisher. Ltd, 1978

Clifford. T. Morgan. *Introduction to Psychology*. Newyork : McGrawhill, 1956.

David J. Kalupahana, *The Principles of Buddhist Psychology*. D.K.Fine Art Press : Delhi, 1992.

Guilford, J.P., *The Nature of Human Intelligence*, New york : Mcgraw Hill Book Company, 1967.

Jame Mill. *Analysis of Phenomena of the Human Mind*. London : Longman , 1896.

M.W.Padmasiri De Silva. *Buddhist and Freudian Psychology*. Lake Houseinvestment Ltd. Book Publishers, 1973.

NARADA . *A Manual of Abhidhamma*. The Colombo Apothecaries. Ltd., 1980.

Russell, B. *History of Western Philosophy*. London : Goerge Allen and Unwin, 1947.

ประวัติผู้วิจัย

ชื่อ – สกุล	พระบุญญฤทธิ์ รตินุชโร (นุชเทียน)
ชาติภูมิ	เกิดวันพุธที่ ๒๕ เดือนมิถุนายน พ.ศ. ๒๕๑๐ ณ บ้านเลขที่ ๒๒๐ ตำบลสำนักขุนเณร กิ่งอำเภอดงเจริญ จังหวัดพิจิตร
อุปสมบท	วันที่ ๗ เดือนกรกฎาคม พ.ศ. ๒๕๔๓ ณ พัทธสีมาวัดเกาะแก้ว ตำบลวังจี้ว อำเภอบางมูลนาก จังหวัดพิจิตร โดยพระครูพิศิษฐ์นันทวัตร เป็นพระ อุปัชฌาย์
การศึกษา	๑. พุทธศาสตรบัณฑิต (พธ.บ) วิชาเอก พระพุทธศาสนา จากมหาวิทยาลัย มหาจุฬาลงกรณราชวิทยาลัย วิทยาลัยสงฆ์นครสวรรค์ ๒. นักรธรรมเอก สำนักเรียนวัดมฤคทายวัน จังหวัดนครสวรรค์ ๓. ประกาศนียบัตร วิชาชีพรู (ปวค.) รุ่นที่ ๓ มหาวิทยาลัยมหาจุฬาลงกรณ ราชวิทยาลัย วิทยาลัยสงฆ์นครสวรรค์
ปัจจุบัน	เป็นพระลูกวัด